

P R O G R A M

zajęć z języka angielskiego i niemieckiego dla uczniów szkół podstawowych z klas 4-6

Autorzy programu:

Iwona Szybowicz
Jolanta Wilkocka
Małgorzata Romanów

ZNAK EWIDENCYJNY.....

Szczecin, 2010 r.

Projekt okładki i strony tytułowej:
Jan Kowalski

Redakcja techniczna:

Program opracowano w ramach projektu: „Atrakcyjna szkoła drogą do sukcesu” współfinansowanego przez Unię Europejską ze środków Europejskiego Funduszu Społecznego w ramach Programu Operacyjnego Kapitał Ludzki 2007-2013

Spis treści:

- I. Wstęp
- II. Opis sposobu realizacji celów
- III. Cele kształcenia i wychowania
- IV. Treści kształcenia
- V. Przykładowy plan nauczania
- VI. Sposoby osiągania celów kształcenia i wychowania
- VII. Propozycje kryteriów oceny i metod sprawdzania osiągnięć ucznia
- VIII. Przykładowy scenariusz zajęć
- IX. Zalecana literatura

I. Wstęp

Idea pedagogiczna

Program został napisany z myślą stworzenia możliwości wyrównania szans edukacyjnych uczniów szkół podstawowych na II etapie edukacyjnym, w klasach 4-6, z obszarów wiejskich i małych miejscowości do 25 tysięcy mieszkańców. W myśl zapisu zawartego w nowej podstawie programowej, głównym celem kształcenia umiejętności językowych jest **komunikacja**, czyli porozumiewanie się zarówno w mowie, jak i w piśmie. Poprawność językowa, choć nadal ważna nie jest nadrzędnym celem kształcenia. Główna myśl jaka przyświeca temu programowi, to stworzenie na zajęciach językowych maksymalnie dużej ilości sytuacji komunikacyjnych, z jednoczesnym ukierunkowaniem na **indywidualizację procesu kształcenia**.

Edukacja dzieci nie jest zadaniem łatwym. To w jaki sposób i w jakich warunkach będą one zdobywać wiedzę stanowi podstawy dalszego procesu kształcenia. Ważną rolę w tym procesie odgrywa nauczyciel, który na tym etapie kształcenia jest jeszcze, zwłaszcza na jego początku, autorytetem dla ucznia. To od niego zależy w dużej mierze czy uczeń będzie na tyle zainteresowany przedmiotem, aby z chęcią zdobywać wiedzę. Żeby do tego doprowadzić, nauczyciel powinien dobrze poznać ucznia. W tym celu może on skorzystać z **metody refleksyjnej**. Dzięki niej możliwa jest wnikliwa obserwacja oraz dokonanie właściwej oceny poziomu wiedzy oraz umiejętności ucznia. Poszerzając tematykę indywidualizacji procesu kształcenia, autorki programu chciałyby zwrócić uwagę na takie organizowanie lekcji, dobór technik i metod kształcenia, które uzależnione są od indywidualnych **preferencji sensorycznych** oraz **wielorakich inteligencji** jakie rozwinęły się u uczniów.

Ponadto, zarówno cele kształcenia, metody oraz techniki pracy na lekcji powinny być dostosowane do aktualnego etapu rozwoju poznawczego i emocjonalnego ucznia. Zasadne jest więc zatem zorganizowanie nauczania wzbogaconego o elementy takie jak: gry, zabawy, rymowanki, rapowanki, piosenki, zagadki, itd., pozwalające w naturalny sposób dopasować materiał do rozwijającej się w dzieciach motywacji poznawczej oraz naturalnej na tym etapie potrzeby ruchu i zabawy. Podobnie jak nowa podstawa programowa, która w części dla języków obcych nawiązuje do dokumentu przyjętego przez Radę Europy, CEFR (Common European Framework of Reference for language learning, teaching and assessment), tak i ten program odnosi się do wyżej wymienionego dokumentu i dla II etapu edukacyjnego, zgodnie z sześciostopniową skalą poziomów biegłości języka, odpowiada poziomowi A1.

Adresaci

Głównymi adresatami tego programu są **nauczyciele**, którzy będą prowadzić zajęcia z języka angielskiego i niemieckiego, wyrównujące szanse edukacyjne uczniów z drugiego etapu kształcenia. Opierając swoją pracę na tym programie, nauczyciele będą wiedzieli jak zindywidualizować proces kształcenia oraz jakich metod i technik powinni używać przy organizacji zajęć wyrównawczych. Dodatkowo nauczyciele znajdą w nim wskazówki pomocne przy przeprowadzaniu diagnoz wstępnych i końcowych, a także przy konstruowaniu wymagań niezbędnych do oceny poziomu osiągnięć ucznia.

Pośrednimi adresatami programu są **uczniowie**, którzy po I etapie edukacyjnym, nawiązującym głównie do nauczania zintegrowanego oraz bazującym na ocenie opisowej, muszą zmierzyć się z obcym dla nich nauczaniem przedmiotowym oraz ocenianiem przy pomocy sześciostopniowej skali. Przejście z pierwszego na drugi etap kształcenia to czas który przypada na bardzo ważny okres w życiu młodego człowieka. To przejście z późnego dzieciństwa (I etap edukacyjny) do wczesnego nastolatka (koniec drugiego etapu edukacyjnego). Ponadto program ten powstał z myślą o uczniach o specjalnych potrzebach edukacyjnych (uczniowie wykazujący braki w wiedzy z języków obcych), w celu wyrównania ich szans poprzez przeprowadzenie zajęć wyrównawczych, interpersonalnych, integracyjno-edukacyjnych.

Metryczka

Przedmiot: język angielski i język niemiecki.

Rodzaj zajęć: zajęcia wyrównujące szanse edukacyjne.

Typ szkoły: szkoła podstawowa.

Etap kształcenia: II etap edukacyjny (klasy 4-6)

Wymiar godzin: 60 godzin zajęć w roku szkolnym (30 zajęć dwugodzinnych) + 10 godzin zajęć integracyjnych i 30 godzin zajęć językowych „Organizacja podróży dookoła świata”, realizowanych na obozie integracyjno-edukacyjnym.

Autorzy: Iwona Szybowicz, Jolant Wilkocka, Małgorzata Romanów

Podstawy programu

Program został napisany w oparciu o nową podstawę programową, Rozporządzenie Ministra Edukacji Narodowej z dnia 23 grudnia 2008 r.

II. Opis sposobu realizacji celów

Blok 1

Zajęcia wyrównawcze z języka obcego.

Nauczyciele

Zajęcia prowadzone przez nauczycieli, mających pełne kwalifikacje do nauczania języka angielskiego lub niemieckiego w klasach 4-6 szkoły podstawowej.

Sala zajęciowa

Stoliki i krzesła, pozwalające na swobodną aranżację, w zależności od potrzeb zajęć. Sala powinna być wyposażona w takie pomoce naukowe jak:

tablica, rzutnik pisma, odtwarzacz DVD i CD, tablice korkowe lub inne, pozwalające na swobodną prezentację pracy uczniów, słowniki dwujęzyczne, w ilości pozwalającej na indywidualną pracę, plansze dydaktyczne, mapa świata, mapy Wysp Brytyjskich i USA, laptop i rzutnik multimedialny, ewentualnie dostęp do pracowni komputerowej, co podniesie atrakcyjności zajęć, a w konsekwencji pozytywnie wpłynie na motywację uczniów do pracy.

Czas realizacji

30 godzin zajęć w roku szkolnym.

Liczebność grup

Grupy 15 osobowe, dobrane pod kątem poziomu zaawansowania.

Pomoce dydaktyczne

Scenariusze zajęć, rozkłady materiału, pomoce dydaktyczne w postaci ćwiczeń oraz materiałów potrzebnych do realizacji zakresu materiału opisanego w programie, testy diagnostyczne oraz sprawdzające.

Blok 2

Zajęcia interpersonalne, ukierunkowane na umiejętności nawiązywania kontaktu z rówieśnikami w języku obcym za pomocą technik IT.

Nauczyciele

Zajęcia prowadzone przez nauczycieli, mających pełne kwalifikacje do nauczania języka angielskiego lub niemieckiego w klasach 4-6 szkoły podstawowej.

Sala zajęciowa

Sala komputerowa, posiadająca odpowiednią ilość stanowisk pracy, umożliwiających samodzielną pracę uczniów. Dodatkowo sala powinna być wyposażona w pomoce naukowe takie jak:

tablica, tablice korkowe lub inne, pozwalające na swobodną prezentację pracy uczniów, słowniki dwujęzyczne, w ilości umożliwiającej samodzielną pracę, plansze dydaktyczne, mapa świata, mapy Wysp Brytyjskich i USA, laptop i rzutnik multimedialny.

Czas realizacji

30 godzin zajęć w roku szkolnym

Liczebność grup

Grupy 15 osobowe, dobrane pod kątem poziomu zaawansowania.

Pomoce dydaktyczne

Scenariusze zajęć, rozkłady materiału, pomoce dydaktyczne w postaci ćwiczeń oraz materiałów potrzebnych do realizacji zakresu materiału opisanego w programie i inne.

Blok 3

Zajęcia realizowane na obozie integracyjno-edukacyjnym, prowadzone metodą projektu: „Organizacja podróży dookoła świata”.

Nauczyciele

Zajęcia prowadzone przez nauczycieli, mających pełne kwalifikacje do nauczania języka angielskiego lub niemieckiego w klasach 4-6 szkoły podstawowej.

Sala zajęciowa

Stoliki i krzesła, pozwalające na swobodną aranżację, w zależności od potrzeb zajęć. Sala powinna być wyposażona również w pomoce naukowe, takie jak:

stanowiska komputerowe, komputery, tablica, rzutnik pisma, odtwarzacz DVD i CD, tablice korkowe lub inne, pozwalające na swobodną prezentację pracy uczniów, słowniki dwujęzyczne, w ilości umożliwiającej samodzielną pracę, plansze dydaktyczne, mapa świata, mapy Wysp Brytyjskich i USA, laptop i rzutnik multimedialny, ewentualnie dostęp do pracowni komputerowej, co podniesie atrakcyjności zajęć, a w konsekwencji wpłynie na większą motywację uczniów do pracy.

Czas realizacji

30 godzin zajęć na 5-dniowym obozie integracyjno-naukowym.

Liczebność grup

Grupy 15 osobowe, dobrane pod kątem poziomu zaawansowania.

Pomoce dydaktyczne

Scenariusze zajęć, rozkłady materiału, pomoce dydaktyczne w postaci ćwiczeń oraz materiałów potrzebnych do realizacji zakresu materiału opisanego w programie i inne.

Blok 4

Zajęcia integracyjne realizowane na obozie integracyjno-edukacyjnym.

Nauczyciele

Zajęcia prowadzone przez nauczycieli mających pełne kwalifikacje do nauczania języka angielskiego lub niemieckiego w klasach 4-6 szkoły podstawowej lub animatorów zajęć edukacyjnych.

Miejsce zajęć

W zależności od pogody zajęcia będą organizowane na świeżym powietrzu lub w sali zajęciowej. Pomieszczenie powinno być wyposażone w stoliki i krzesła, pozwalające na swobodną aranżację, w zależności od potrzeb zajęć. Sala powinna również zawierać pomoce dydaktyczne, takie jak: tablica, rzutnik pisma, odtwarzacz DVD i CD.

Czas realizacji

10 godzin zajęć na 5-dniowym obozie integracyjno-naukowym.

Liczebność grup

Grupy 15 osobowe, dobrane pod kątem poziomu zaawansowania.

Pomoce dydaktyczne

Scenariusze zajęć, rozkłady materiału, pomoce dydaktyczne w postaci ćwiczeń oraz materiałów potrzebnych do realizacji zakresu materiału opisanego w programie i inne.

III. Cele kształcenia i wychowania

Cele kształcenia i wychowania prezentowanego programu są zgodne i odpowiadają celom kształcenia ogólnego, zapisanym w nowej podstawie programowej dla szkoły podstawowej.

Celem kształcenia ogólnego w szkole podstawowej jest:

- 1) przyswojenie przez uczniów podstawowych wiadomości na temat faktów, zasad, teorii i praktyki, dotyczących przede wszystkim tematów i zjawisk bliskich doświadczeniom uczniów;
- 2) zdobycie przez uczniów umiejętności wykorzystywania posiadanych wiadomości podczas wykonywania zadań i rozwiązywania problemów;
- 3) kształtowanie u uczniów postaw warunkujących sprawne i odpowiedzialne funkcjonowanie we współczesnym świecie.

Do umiejętności kluczowych zdobywanych przez ucznia w trakcie kształcenia ogólnego w szkole podstawowej należą:

- 1) czytanie rozumiane zarówno jako prosta czynność jak i umiejętność rozumienia, wykorzystywania i przetwarzania tekstów, w zakresie umożliwiającym zdobywanie wiedzy, rozwój emocjonalny, intelektualny i moralny oraz uczestnictwo w życiu społecznym;
- 2) myślenie matematyczne jako umiejętność korzystania z podstawowych narzędzi matematyki w życiu codziennym oraz przeprowadzania elementarnych rozważań matematycznych;
- 3) myślenie naukowe jako umiejętność formułowania wniosków opartych na obserwacjach empirycznych, dotyczących przyrody i społeczeństwa;
- 4) umiejętność komunikowania się w języku ojczystym i w języku obcym, zarówno w mowie jak i w piśmie;
- 5) umiejętność posługiwania się nowoczesnymi technologiami informacyjno-komunikacyjnymi, w tym także wyszukiwania informacji i korzystania z nich;
- 6) umiejętność uczenia się jako sposób zaspokajania naturalnej ciekawości świata, odkrywania swoich zainteresowań i przygotowania do dalszej edukacji;
- 7) umiejętność pracy zespołowej.

Aby pozostać w zgodzie z zapisem zawartym w nowej podstawie programowej, autorki programu zakładają, iż dzięki dobranym treściom, technikom i metodom kształcenia kształtowane będą w uczniach następujące postawy:

uczciwość, wiarygodność, odpowiedzialność, wytrwałość, poczucie własnej wartości, szacunek dla innych ludzi, ciekawość poznawcza, kreatywność, przedsiębiorczość, kultura osobista, gotowość do uczestnictwa w kulturze, aktywnego podejmowania inicjatyw oraz angażowania się w pracę zespołową, postawa obywatelska, postawa poszanowania tradycji i kultury własnego narodu, a także postawa poszanowania innych kultur i tradycji.

Cele ogólne, przedstawione w tym programie, związane są z pięcioma obszarami wiedzy i umiejętności językowych:

I. Znajomość środków językowych

Uczeń posługuje się bardzo podstawowym zasobem środków językowych (leksykalnych, gramatycznych, ortograficznych oraz fonetycznych), umożliwiającą realizację pozostałych wymagań ogólnych, w zakresie tematów wskazanych w wymaganiach szczegółowych.

II. Rozumienie wypowiedzi

Uczeń rozumie bardzo proste i krótkie wypowiedzi ustne, artykułowane wyraźnie i powoli, w standardowej odmianie języka, a także krótkie i proste wypowiedzi pisemne, w zakresie opisanym w wymaganiach szczegółowych.

III. Tworzenie wypowiedzi

Uczeń samodzielnie formułuje bardzo krótkie, proste i zrozumiałe wypowiedzi ustne i pisemne, w zakresie opisanym w wymaganiach szczegółowych.

IV. Reagowanie na wypowiedzi

Uczeń uczestniczy w prostej rozmowie, w typowych sytuacjach reaguje w sposób zrozumiały i adekwatny do sytuacji komunikacyjnej (ustnie lub pisemnie), w zakresie opisanym w wymaganiach szczegółowych.

V. Przetwarzanie wypowiedzi

Uczeń zmienia formę przekazu ustnego lub pisemnego w zakresie opisanym w wymaganiach szczegółowych.

IV. Treści kształcenia i opis założonych osiągnięć ucznia

1. Opis treści kształcenia i założonych osiągnięć ucznia, w ujęciu blokowym i tematycznym

V.1. Blok zajęć wyrównawczych z języka angielskiego i języka niemieckiego.

V.2. Blok zajęć interpersonalnych ukierunkowanych na umiejętności nawiązywania kontaktu z rówieśnikami, w języku obcym, za pomocą technik IT.

V.3. Blok zajęć integracyjnych, realizowanych na obozie integracyjno-edukacyjnym.

V.4. Blok zajęć, realizowanych na obozie integracyjno-naukowym: „Organizacja podróży dookoła świata”.

Blok zajęć	Zagadnienia tematyczne	Opis założonych osiągnięć ucznia	
		Szczegółowe cele kształcące	Szczegółowe cele wychowawcze
1. Zajęcia wyrównawcze	1. Diagnoza wstępna	Uczeń: – rozwiązuje test diagnostyczny na wejściu, – poznaje zasady funkcjonowania Zajęciowego Portfolio.	Uczeń: – nawiązuje kontakt z rówieśnikami, – kształtuje postawę poznawczą, – kształtuje swoją autonomię.
	2. Kim jestem?	Uczeń: – ćwiczy umiejętności literowania swojego imienia i nazwiska, – ćwiczy opisywanie siebie, udzielając informacji dotyczących wieku, pochodzeniu, zainteresowań, – ćwiczy umiejętności przedstawiania siebie i swoich najbliższych, – ćwiczy umiejętności samooceny w zakresie przedstawiania siebie i innych oraz udzielania podstawowych informacji o sobie i innych przy pomocy „can-do-statements”.	Uczeń: – nawiązuje kontakt z rówieśnikami, – prezentuje postawę otwartą na nowe informacje i doświadczenia – kształtuje postawę poznawczą, – kształtuje swoją autonomię.
	Ja i moja rodzina	Uczeń: – utrwała zastosowanie czasownika „to be” w zdaniach oznajmujących – uczeń ćwiczy budowę pytań i zdań przeczących z czasownikiem „to be” – uczeń rozpoznaje i ćwiczy nazwy członków rodziny – uczeń utrwała odmianę przymiotników dzierżawczych – uczeń utrwała opis relacji w rodzinie – uczeń ćwiczy umiejętności samooceny w zakresie tematyki wyglądu zewnętrznego oraz opisu członków rodziny przy pomocy „can-do-statements”.	Uczeń: – kształtuje postawę poznawczą, – szanuje odmienność innych osób, – toleruje inne osoby, kształtuje swoją autonomię.

1. Zajęcia wyrównawcze	Powtórzenie materiału (lekcja druga i trzecia) oraz pierwszy test sprawdzający	<p>Uczeń:</p> <ul style="list-style-type: none"> – utrwała umiejętność komunikowania się na temat danych osobowych (imię, nazwisko, wiek), – zna alfabet, liczebniki 1-100, – utrwała użycie czasownika „to be” w zdaniach oznajmujących, pytających i przeczących – utrwała wiedzę z zakresu części ciała zna przymiotniki potrzebne do opisu wyglądu zewnętrznego – nazwy wiedzę dotyczącą członków rodziny, – utrwała odmianę przymiotników dzierżawczych, – potrafi dokonać opisu relacji w rodzinie. 	<p>Uczeń:</p> <ul style="list-style-type: none"> – kształtuje postawę poznawczą, – zna zdrowy styl życia, – kształtuje swoją autonomiczność.
	Mój dom	<p>Uczeń:</p> <ul style="list-style-type: none"> – przypomina sobie słownictwo związane z określaniem nazw pomieszczeń w domu, – utrwała sobie słownictwo związane z określaniem nazw pomieszczeń w domu, – przypomina sobie słownictwo związane z określaniem nazw wyposażenia domu, – utrwała sobie słownictwo związane z określaniem nazw wyposażenia domu, – przypomina sobie użycie struktury „There is/There are”, – opisuje pomieszczenia w domu i znajdujące się w nich sprzęty, – ćwiczy umiejętność samooceny w zakresie słownictwa dotyczącego domu i jego wyposażenia, przy pomocy „can-do-statements”. 	<p>Uczeń:</p> <ul style="list-style-type: none"> – kształtuje umiejętność pracy zespołowej, – współpracuje z innymi członkami grupy, – pomaga innym, – kształtuje swoją autonomiczność.
	Moja szkoła	<p>Uczeń:</p> <ul style="list-style-type: none"> – przypomina sobie słownictwo związane z opisem domu i pomieszczeń, – przypomina sobie nazwy dni tygodnia, – przypomina sobie określanie godzin, – przypomina sobie/poznaje nazwy przedmiotów szkolnych, – tworzy plan lekcji – opowiada o swoim tygodniu zajęć szkolnych, – ćwiczy umiejętności samooceny w zakresie tematyki domu i jego wyposażenie, przy pomocy „can-do-statements”. 	<p>Uczeń:</p> <ul style="list-style-type: none"> – kształtuje postawę ciekawości poznawczej, – podejmuje inicjatywy, – kształtuje swoją autonomiczność.

1. Zajęcia wyrównawcze	Powtórzenie materiału (lekcja piąta i szósta) oraz drugi test sprawdzający	Uczeń: – utrwała umiejętność komunikowania się na temat domu, jego pomieszczeń oraz wyposażenie, – utrwała wiedzę z zakresu opisu pomieszczeń w domu/ mieszkaniu, przy użyciu struktury „There is/There are”, – utrwała opis zajęć lekcyjnych, określając nazwę przedmiotu, godzinę oraz dzień tygodnia.	Uczeń: – wykazuje się postawą poznawczą, – jest aktywny i współdziała w zespole, – kształtuje swoją autonomię.
	Mój czas wolny i moje hobby	Uczeń: – przypomina sobie nazwy czynności wykonywanych w czasie wolnym (hobby oraz sport), – utrwała nazwy czynności wykonywanych w czasie wolnym (hobby oraz sport), – przypomina sobie zasady budowy zdań w czasie Present Simple, – utrwała zasady budowy zdań w czasie Present Simple, opisując czynności wykonywane w czasie wolnym, – przypomina sobie zasady budowy zdań w czasie Present Simple z trzecią osobą liczby pojedynczej, – utrwała budowę zdań w czasie Present Simple, opowiadając o swoich zainteresowaniach, – ćwiczy umiejętność samooceny w zakresie tematyki domu i jego wyposażenia, przy pomocy „can-do-statements”.	Uczeń: – kształtuje poczucie własnej wartości oraz tolerancji wobec innych osób, – kształtuje swoją autonomię.
	Świat wokół mnie i podróże	Uczeń: – przypomina sobie nazwy niektórych krajów i narodowości, – przypomina sobie nazwy zwierząt, – przypomina sobie kierunki geograficzne, – udziela i uzyskuje informacje na temat poruszania się po mieście, – ćwiczy umiejętność samooceny w zakresie przy pomocy „can-do-statements”.	Uczeń: – kształtuje postawę poznawczą, – rozwija poczucie przynależności i tożsamości lokalnej, – kształtuje postawę obywatelską, – kształtuje swoją autonomię.
	Powtórzenie materiału (lekcja ósma i dziewiąta) oraz trzeci test sprawdzający	Uczeń: – utrwała umiejętność komunikowania się na temat czasu wolnego, – utrwała umiejętność komunikowania się na temat zwierząt, – utrwała umiejętność komunikowania się na temat różnych miejsc w mieście i ich położenia, – utrwała umiejętność komunikowania się na temat wskazywania drogi.	Uczeń: – kształtuje postawę poznawczą i otwartości na odmienność innych, – rozwija umiejętności dostrzegania różnic i podobieństw, – kształtuje swoją autonomię.

1. Zajęcia wyrównawcze	Jedzenie	Uczeń: – przypomina sobie nazwy produktów żywnościowych, – utrwała nazwy produktów żywnościowych, – przypomina sobie zasady tworzenia liczby mnogiej, – ćwiczy umiejętność samooceny w zakresie posługiwania się słownictwem przy pomocy „can-do-statements”.	Uczeń: – kształtuje postawę poznawczą, – wykazuje się kulturą osobistą, – kształtuje swoją autonomię.
	Zakupy	Uczeń: – przypomina sobie nazwy sklepów, – przypomina sobie podział na rzeczowniki policzalne i niepoliczalne oraz zna rodzajniki „some” i „any”, – utrwała podział na rzeczowniki policzalne i niepoliczalne oraz rodzajniki „some” i „any”, – utrwała zwroty związane z robieniem zakupów, – ćwiczy umiejętności samooceny przy pomocy „can-do-statements”.	Uczeń: – kształtuje postawę poznawczą, – kształtuje postawę uczciwości i wiarygodności, – kształtuje swoją autonomię.
	Powtórzenie materiału (lekcja jedenasta i dwunasta oraz czwarty test sprawdzający)	Uczeń: – utrwała umiejętność komunikowania się na temat nazw żywności, – utrwała umiejętność komunikowania się na temat rodzajów sklepów, – utrwała umiejętność komunikowania się w zakresie składania zamówienia w kawiarni, – utrwała umiejętność komunikowania się w trakcie robienia zakupów, – utrwała umiejętność tworzenia liczby mnogiej rzeczowników i określania rzeczowników policzalnych i niepoliczalnych.	
	Tradycje i zwyczaje	Uczeń: – opisuje polskie zwyczaje i święta, – posługuje się nowoczesnymi technologiami w celu znalezienia i przedstawienia informacji, – posiada świadomość językową, – dokonuje samooceny.	Uczeń: – kształtuje gotowość do uczestnictwa w kulturze, – kształtuje postawę poszanowania tradycji i kultury własnego narodu, a także postawę poszanowania dla innych kultur i tradycji, – kształtuje swoją autonomię.
	Diagnoza końcowa	Uczeń: – rozwiązuje test diagnostyczny, – współpracuje w grupie, w celu wykonania miniprojektu, – dokonuje samooceny.	

2. Zajęcia interpersonalne	Jak być bezpiecznym w sieci	Uczeń: – zna zasady bezpiecznego korzystania z Internetu, – dokonuje samooceny.	Uczeń: – kształtuje postawę poznawczą, asertywną i przedsiębiorczą, – kształtuje postawę autonomiczną.
	Netykieta	Uczeń: – zna zasady Netykiety, – dokonuje samooceny.	Uczeń: – kształtuje kulturę osobistą, – kształtuje własną autonomiczność.
	Moje konto mailowe	Uczeń: – zakłada własne konto poczty elektronicznej i korzysta z niego, – dokonuje samooceny.	Uczeń: – kształtuje postawę uczciwości, wiarygodności i kreatywności, – kształtuje własną autonomiczność.
	Skype	Uczeń: – zakłada i korzysta ze skype`a, – rozwija umiejętności korzystania z nowych technologii, – dokonuje samooceny.	Uczeń: – kształtuje postawę uczciwości, wiarygodności i kreatywności, – kształtuje własną autonomiczność.
	Kolega w sieci	Uczeń: – znajduje osobę, z którą chciałby korespondować w języku obcym, – komunikuje się w języku obcym, – dokonuje samooceny.	Uczeń: – kształtuje postawę poznawczą, asertywną i przedsiębiorczą, – kształtuje postawę autonomiczną.
	Poznajmy się	Uczeń: – tworzy krótki tekst użytkowy, w którym udziela podstawowych informacji na swój temat, – dokonuje samooceny.	Uczeń: – kształtuje postawę poznawczą, asertywną i przedsiębiorczą, – kształtuje postawę autonomiczną.
	Moja rodzina	Uczeń: – tworzy krótki tekst użytkowy lub prezentację, w których udziela podstawowych informacji na temat swojej rodziny, – dokonuje samooceny.	Uczeń: – kształtuje postawę uczciwości, wiarygodności i kreatywności, – kształtuje własną autonomiczność.
	Mój dom	Uczeń: – komunikuje się za pomocą skype`a, w celu uzyskania i udzielenia podstawowych informacji na temat swojego domu, – dokonuje samooceny.	Uczeń: – kształtuje postawę poznawczą, asertywną i przedsiębiorczą, – kształtuje postawę autonomiczną.
	Moja szkoła	Uczeń: – współdziała w grupie i przygotowuje prezentację multimedialną, w której przedstawia podstawowe informacje na temat swojej szkoły, – dokonuje samooceny.	Uczeń: – kształtuje postawę uczciwości, tolerancji dla innych osób, wiarygodności i kreatywności, – kształtuje własną autonomiczność.

2. Zajęcia interpersonalne	Moje hobby	Uczeń: – przeprowadza ankietę internetową na temat hobby swoich kolegów, – dokonuje samooceny.	Uczeń: – kształtuje postawę poznawczą, asertywną, przedsiębiorczą, uczciwości, wiarygodności i kreatywności, – kształtuje własną autonomiczność.
	Sport	Uczeń: – tworzy krótki tekst użytkowy, w którym zawiera podstawowe informacje na temat ulubionej dyscypliny sportowej, – dokonuje samooceny.	Uczeń: – kształtuje postawę poznawczą i kreatywności, – kształtuje własną autonomiczność.
	Moje miejsce na ziemi	Uczeń: – tworzy krótki tekst użytkowy, w którym udziela podstawowych informacji na temat miejsca zamieszkania, – dokonuje samooceny.	Uczeń: – kształtuje postawę otwartości i poczucia własnej wartości, – kształtuje swoją autonomię.
	Książka kucharska	Uczeń: – tworzy w grupie krótką prezentację, w której podaje przepis na wybrane danie, – dokonuje samooceny.	Uczeń: – kształtuje postawę poznawczą, – kształtuje swoją autonomię.
	Katalog kartek świątecznych	Uczeń: – tworzy krótki tekst użytkowy i prezentację, w których udziela podstawowych informacji na temat typowych zwyczajów świątecznych w krajach anglojęzycznych, – dokonuje samooceny.	Uczeń: – kształtuje gotowość do uczestnictwa w kulturze, – kształtuje postawę poszanowania tradycji i kultury własnego narodu, a także postawę poszanowania dla innych kultur tradycji, – kształtuje swoją autonomiczność.
	Gdzie jesteś?	Uczeń: – przy pomocy skype'a udziela wskazówek dotyczących drogi, – dokonuje samooceny.	Uczeń: – kształtuje postawę uczciwości i wiarygodności, – kształtuje swoją autonomiczność.
	Internetowe centrum handlowe	Uczeń: – tworzy krótki tekst użytkowy, będący reklamą wymyślnego sklepu internetowego, – dokonuje samooceny.	Uczeń: – kształtuje postawę poznawczą, kreatywności, poszanowania opinii innych osób, niesienia pomocy i wsparcia, – kształtuje swoją autonomię.
	Mój kalendarz	Uczeń: – współpracuje w grupie i tworzy katalog najciekawszych postaci historycznych, – dokonuje samooceny.	Uczeń: – kształtuje postawę poznawczą, kreatywności, poszanowania opinii innych osób, niesienia pomocy i wsparcia, – kształtuje swoją autonomię.

2. Zajęcia interpersonalne	Podróż marzeń	Uczeń: <ul style="list-style-type: none"> – współpracuje z wybranym kolegą i komunikuje się z nim w celu opracowania planu wyprawy wakacyjnej do najciekawszych miejsc na świecie, – dokonuje samooceny. 	Uczeń: <ul style="list-style-type: none"> – kształtuje postawę poznawczą, kreatywności, poszanowania opinii innych osób, – kształtuje gotowość do uczestnictwa w kulturze, – kształtuje postawę poszanowania tradycji i kultury własnego narodu, a także postawę poszanowania dla innych kultur tradycji, – kształtuje swoją autonomiczność.
-----------------------------------	---------------	--	--

Blok zajęć	Zagadnienia tematyczne	Opis założonych osiągnięć ucznia	
		Szczegółowe cele kształtujące	Szczegółowe cele wychowawcze
3. Blok zajęć integracyjnych, realizowanych na obozie integracyjno-edukacyjnym	Gry i zabawy integracyjno-poznawcze	<p>Uczeń:</p> <ul style="list-style-type: none"> – poznaje siebie i innych członków grupy, – rozwija umiejętności percepcyjno-motoryczne (spostrzegawczość, uwagę, pamięć, wyobraźnię), – rozwija umiejętności umysłowe (analiza, synteza, porównanie, klasyfikowanie, abstrahowanie, rozumowanie, uogólnianie), – pracuje w przyjaznej atmosferze, – uczy się komunikacji interpersonalnej. 	<p>Uczeń:</p> <ul style="list-style-type: none"> – jest wytrwały, – ćwiczy umiejętność pracy i współpracy, – jest tolerancyjny, – szanuje innych i własną osobę, – ufa członkom grupy, – przełamuje własną nieśmiałość, – potrafi się komunikować z innymi.
	Zajęcia plastyczne- wykonanie emblematów dla członków zespołu (każdy zespół posiada swój emblemat, noszony przez wszystkich podczas realizacji projektu)	<p>Uczeń:</p> <ul style="list-style-type: none"> – stosuje wybraną przez zespół technikę pracy, – wyraża w pracy plastycznej cechę charakterystyczną zespołu lub jego pracę podczas projektu, – projektuje pracę plastyczną. 	<p>Uczeń:</p> <ul style="list-style-type: none"> – starannie wykonuje zadaną pracę, – potrafi, pracując w zespole, zaakceptować decyzję całego zespołu.
	Gry i zabawy integracyjno-sportowe lub przejażdżka rowerowa	<p>Uczeń:</p> <ul style="list-style-type: none"> – integruje się z zespołem, – doskonali sprawność motoryczną (siła, wytrzymałość, zręczność, szybkość), – współdziała w grupie i dla grupy, – zachowuje się odpowiednio w toku współzawodnictwa i sportowej walki. 	<p>Uczeń:</p> <ul style="list-style-type: none"> – kształtuje takie cechy charakteru jak: dokładność, panowanie nad sobą, śmiałość, zdyscyplinowanie, ambicja.
	Widowisko muzyczne	<p>Uczeń:</p> <ul style="list-style-type: none"> – ma przydzielone zadanie i stara się wykonać je jak najlepiej, – stara się wykazywać własną inwencję, – dba o całość widowiska, – śpiewa piosenkę w języku obcym, – ma możliwość zaprezentowania swoich zdolności i talentów. 	<p>Uczeń:</p> <ul style="list-style-type: none"> – integruje się z grupą, – współpracuje w zespole.
	Wspólne oglądanie filmu w wersji anglojęzycznej/niemieckojęzycznej	<p>Uczeń:</p> <ul style="list-style-type: none"> – rozumie fabułę filmu, – rozumie dialogi między postaciami w filmie, – uczeń rozszerza zasób słownictwa i zwrotów w języku obcym. 	<p>Uczeń:</p> <ul style="list-style-type: none"> – przestrzega obowiązujących reguł i norm podczas pobytu w kinie, – zyskuje motywację do dalszej nauki, – dokonuje samooceny własnych umiejętności.

3. Blok zajęć integracyjnych, realizowanych na obozie integracyjno-edukacyjnym	Konkurs wiedzy zdobytej podczas realizacji projektu	Uczeń: – zna poszczególne elementy zrealizowanego projektu, – zna realia poznawanych krajów, – korzysta z posiadanej wiedzy.	Uczeń: – rozwija ciekawość poznawczą, – przestrzega zasad rywalizacji.
	Ewaluacja projektu	Uczeń – stosuje narzędzia ewaluacji, – rzetelnie ocenia realizację projektu, – wyraża własne zdanie.	Uczeń umie ocenić własną pracę i pracę innych.
4. Blok zajęć realizowanych na obozie integracyjno-naukowym: „Organizacja podróży dookoła świata”	Metoda projektu jako metoda pracy zespołowej. Przygotowanie do pracy nad projektem.	Uczeń: – zna zasady pracy metodą projektu, – pracuje metodą projektu, – planuje zadania.	Uczeń: – umie pracować w zespole, – czuje się odpowiedzialny za efekty swojej pracy, – szanuje zdanie innych.
	Nazwa wybranego kraju nr 1	Uczeń: – nabywa umiejętność znajdowania źródła informacji w języku obcym, – nabywa umiejętność wyszukiwania w tekście potrzebnych informacji, – nabywa umiejętność selekcjonowania informacji, – poznaje realia kraju podróży, – doskonali umiejętność posługiwania się TI, – uczy się posługiwania językiem obcym jako narzędziem pracy, – uczy się podejmowania decyzji przy uwzględnieniu opinii innych, – uczy się przetwarzania informacji, – stara się być kreatywny i wykazywać własną inicjatywę, – rozwija ciekawość poznawczą, – uczy się korzystania z pomocy innych i służenia własną pomocą, – uczy się formułowania pism oficjalnych, zachowując stosowne normy.	Uczeń: – przestrzega ustalonych reguł, – wie, że krytyka jest konstruktywna, – wie, że praca zespołowa musi mieć jasno określone zasady.
	Prezentacja bieżąca/wideokonferencja/wypełnianie kart pracy	Uczeń: – uczy się stawiać pytania w celu uzyskania potrzebnych informacji, – uczy się udzielania poprawnych merytorycznie odpowiedzi, – uczy się komunikacji z języku obcym, – stara się budować poprawne językowo zdania, – uczy się współpracy w grupie, – uczy się wyszukiwania informacji, – stara się być otwarty na innych.	

4. Blok zajęć realizowanych na obozie integracyjno-naukowym: „Organizacja podróży dookoła świata”	Nazwa wybranego kraju nr 2	<p>Uczeń:</p> <ul style="list-style-type: none"> – nabywa umiejętność wyszukiwania informacji w języku obcym, – nabywa umiejętność wyszukiwania w tekście potrzebnych informacji, – nabywa umiejętność selekcjonowania informacji, – poznaje realia kraju podróży, – doskonali umiejętność posługiwania się TI, – uczy się posługiwania językiem obcym jako narzędziem pracy, – uczy się podejmowania decyzji przy uwzględnieniu opinii innych, – uczy się przetwarzania informacji, – stara się być kreatywnym i wykazywać własną inicjatywę, – rozwija ciekawość poznawczą, – uczy się korzystania z pomocy innych i służenia własną pomocą, – uczy się formułować oficjalne pisma, zachowując stosowne normy. 	<p>Uczeń:</p> <ul style="list-style-type: none"> – korzysta z pomocy innych, – współpracując w zespole, służy pomocą innym, – jest świadomy wagi swojego zadania dla efektu końcowego.
	Prezentacja bieżąca/ wideokonferencja/ wypełnianie kart pracy	<p>Uczeń:</p> <ul style="list-style-type: none"> – formułuje pytanie w celu uzyskania informacji, – udziela koniecznych informacji na zadane pytanie. 	<p>Uczeń:</p> <p>posiada umiejętność komunikowania się z innymi, jest otwarty na innych.</p>
	Językowa symulacja sytuacyjna/scenka: Na dworcu/w porcie lotniczym	<p>Uczeń:</p> <ul style="list-style-type: none"> – utrwała słownictwo i zwroty związane z podróżowaniem pociągiem i samolotem, – doskonali używanie słownictwa w rozmowie, – uczy się umiejętności zdobywania informacji (godzina przyjazdu i odjazdu środka komunikacji, przesiadki itp.) w rozmowie, – uczy się jak kupić/zarezerwować bilet na pociąg/samolot, – używa w trakcie rozmowy form grzecznościowych. 	<p>Uczeń:</p> <ul style="list-style-type: none"> – potrafi sobie poradzić w sytuacjach codziennych, – potrafi zachować stosowne normy w redagowaniu pisma do instytucji.
	Praca nad prezentacją multimedialną/kartka z podróży	<p>Uczeń:</p> <ul style="list-style-type: none"> – przekazuje w formie pisemnej istotne informacje oraz własne przeżycia z podróży, – opowiada o wydarzeniach dnia codziennego. 	<p>Uczeń:</p> <ul style="list-style-type: none"> – potrafi komunikować się pisemnie z zachowaniem obowiązujących norm, – potrafi w sposób przemyślany wyrazić swoje wrażenia, uczucia, emocje.

<p>4. Blok zajęć realizowanych na obozie integracyjno-naukowym: „Organizacja podróży dookoła świata”</p>	<p>Nazwa wybranego kraju nr 3</p>	<p>Uczeń:</p> <ul style="list-style-type: none"> – nabywa umiejętność znajdowania źródła informacji w języku obcym, – nabywa umiejętność wyszukania w tekście potrzebnych informacji, – nabywa umiejętność selekcjonowania informacji, – poznaje realia kraju podróży, – doskonali umiejętność posługiwania się TI, – uczy się posługiwania językiem obcym jako narzędziem pracy, – uczy się podejmowania decyzji przy uwzględnieniu opinii innych, – uczy się przetwarzania informacji, – stara się być kreatywny i wykazywać własną inicjatywę, – rozwija ciekawość poznawczą, – uczy się korzystania z pomocy innych i służenia własną pomocą, – uczy się formułowania oficjalnych pism, zachowując stosowne formy. 	<p>Uczeń:</p> <ul style="list-style-type: none"> – potrafi w sposób kulturalny zachować się w określonych sytuacjach dnia codziennego, – stosuje formy grzecznościowe, – potrafi słuchać innych.
	<p>Prezentacja bieżąca/wideokonferencja/wypełnianie kart pracy</p>	<p>Uczeń:</p> <ul style="list-style-type: none"> – uczy się stawiać pytania, w celu uzyskania potrzebnych informacji, – uczy się udzielania poprawnych merytorycznych odpowiedzi, – uczy się komunikacji z innymi w obcym języku, – stara się budować zdania poprawne językowo, – uczy się wyszukiwania informacji. 	<p>Uczeń:</p> <ul style="list-style-type: none"> – stara się być otwarty na innych, – uczy się współpracy w grupie.
	<p>Językowa symulacja sytuacyjna/scenka: W biurze podróży</p>	<p>Uczeń:</p> <ul style="list-style-type: none"> – utrwała słownictwo i zwroty z zakresu pobytu w hotelu, – doskonali używanie słownictwa w rozmowie, – uczy się umiejętności zdobywania informacji (ilość łóżek w pokoju, wyposażenie: łazienka, prysznic, TV, Internet, lodówka itp.) w rozmowie, – uczy się jak dokonać rezerwacji z pełnym bądź częściowym wyżywieniem, – używa w rozmowie form grzecznościowych. 	<p>Uczeń:</p> <ul style="list-style-type: none"> – potrafi poradzić sobie w codziennych sytuacjach, – potrafi zachować stosowne formy w redagowaniu pisma do instytucji.

4. Blok zajęć realizowanych na obozie integracyjno-naukowym: „Organizacja podróży dookoła świata”	Praca nad prezentacją multimedialną/ kartka z podróży	<p>Uczeń:</p> <ul style="list-style-type: none"> – doskonali umiejętności TI, – stara się przekazać określone informacje w sposób skondensowany, estetyczny i atrakcyjny, – jest świadomy tego, że od jego pracy i pracy zespołu zależy wykonanie produktu finalnego, – uczy się przekazywania informacji w formie pisemnej. 	<p>Uczeń:</p> <ul style="list-style-type: none"> – doskonali umiejętność pracy w zespole, – stara się korzystać z rad innych, – uczy się przedstawiać swój punkt widzenia, – stara się być rzetelny, systematyczny, przestrzegać terminów.
	Nazwa wybranego kraju nr 4	<p>Uczeń:</p> <ul style="list-style-type: none"> – nabywa umiejętność znajdowania informacji w języku obcym, – nabywa umiejętność wyszukania w tekście potrzebnych informacji, – nabywa umiejętność selekcjonowania informacji, – poznaje realia kraju podróży, – doskonali umiejętność posługiwania się TI, – uczy się posługiwania językiem obcym jako narzędziem pracy, – uczy się przetwarzania informacji, – stara się być kreatywny i wykazywać własną inicjatywę, – rozwija ciekawość poznawczą, – uczy się formułowania pism oficjalnych, zachowując stosowne normy. 	<p>Uczeń:</p> <ul style="list-style-type: none"> – uczy się podejmowania decyzji przy uwzględnieniu opinii innych, – uczy się korzystania z pomocy innych i służenia własną pomocą.
	Prezentacja bieżąca/ wideokonferencja/wypełnianie kart pracy	<p>Uczeń:</p> <ul style="list-style-type: none"> – uczy się stawiać pytania w celu uzyskania potrzebnych informacji, – uczy się udzielania poprawnych merytorycznie odpowiedzi, – uczy się komunikowania z innymi, w obcym języku, – stara się budować zdania poprawne językowo, – uczy się wyszukiwania informacji. 	<p>Uczeń:</p> <ul style="list-style-type: none"> – stara się być otwarty na innych, – uczy się pracy w grupie.
	Językowa symulacja sytuacyjna/scenka: W restauracji	<p>Uczeń:</p> <ul style="list-style-type: none"> – utrwala słownictwo i zwroty dotyczące pobytu w restauracji, – doskonali używanie słownictwa w rozmowie, – uczy się jak zamówić wybrany posiłek/napój dla siebie i osób towarzyszących, – uczy się jak dokonać zapłaty za posiłek. 	<p>Uczeń:</p> <ul style="list-style-type: none"> – używa w rozmowie form grzecznościowych, – uczy się umiejętności zdobywania informacji (dotyczącej posiłków, napojów itp.) w rozmowie, – uczy się wyszukiwania informacji z karty dań.

4. Blok zajęć realizowanych na obozie integracyjno-naukowym: „Organizacja podróży dookoła świata”	Praca nad prezentacją multimedialną/kartka z podróży	Uczeń: – zna technologie informacyjne, – przekazuje w sposób skondensowany, estetyczny i atrakcyjny określone informacje.	Uczeń: – współpracując w zespole, potrafi stworzyć produkt finalny, – korzysta z rad innych, – potrafi przedstawić swój punkt widzenia, – jest rzetelny, systematyczny, przestrzega terminów.
	Nazwa wybranego kraju nr 5	Uczeń: – nabywa umiejętności znajdowania źródła informacji w języku obcym, – nabywa umiejętność odnajdowania w tekście potrzebnych informacji, – nabywa umiejętność selekcjonowania informacji, – poznaje realia kraju podróży, – doskonali umiejętność posługiwania się TI, – uczy się posługiwania językiem obcym jako narzędziem pracy, – uczy się przetwarzania informacji, – stara się być kreatywny i wykazywać własną inicjatywę, – rozwija ciekawość poznawczą, – uczy się formułowania oficjalnych pism, zachowując stosowne formy.	Uczeń: – uczy się podejmowania decyzji, uwzględniając opinie innych, – uczy się korzystania z pomocy innych i służenia własną pomocą.
	Prezentacja bieżąca/wideokonferencja/wypełnianie kart pracy	Uczeń: – uczy się stawiać pytania w celu uzyskania potrzebnych informacji, – uczy się udzielania poprawnych merytorycznie odpowiedzi, – uczy się komunikować z innymi w obcym języku, – stara się budować zdania poprawne językowo, – uczy się wyszukiwania informacji.	Uczeń: – stara się być otwarty na innych, – uczy się pracy w grupie.
	Praca nad prezentacją multimedialną/kartka z podróży	Uczeń: – zna technologie informacyjne, – przekazuje w sposób skondensowany, estetyczny i atrakcyjny określone informacje.	Uczeń: – współpracując w zespole, potrafi stworzyć produkt finalny, – korzysta z rad innych, – potrafi przedstawić swój punkt widzenia, – jest rzetelny, systematyczny, przestrzega terminów.
	Ewaluacja projektu przy pomocy metod ewaluacyjnych: „Tarcza strzelnicza”, „Kosz i walizeczka”	Uczeń: – wie, że każda wykonana praca powinna być poddana ewaluacji, – dokonuje samooceny, – wyraża własne zdanie.	Uczeń: – w sposób kulturalny wyraża się o pracy innych, – przyjmuje krytykę jako element służący doskonaleniu.

2. Opis treści kształcenia w zakresie potrzebnych struktur leksykalno-gramatycznych oraz funkcji językowych

Europejski System Opisu Kształcenia Językowego zakłada, że uczniowie kończący drugi etap edukacyjny powinni opanować język na poziomie A1 (uczniowie mniej zaawansowani) lub A2 (uczniowie bardziej zaawansowani), w sześciostopniowej skali biegłości językowej.

Z myślą o przeznaczeniu prezentowanego programu do zajęć wyrównawczych, autorki skoncentrowały się na zadaniach ułatwiających opanowanie przez uczniów umiejętności językowych na poziomie bliskim A1. Z uwagi na roczny cykl kursu nie można mówić o osiągnięciu pełnego poziomu A1 we wszystkich umiejętnościach.

Zakres tematyczny i wykaz umiejętności językowych	Wykaz struktur leksykalno-gramatycznych	Wykaz funkcji językowych
<p>1. Uczeń posługuje się bardzo podstawowym zasobem środków językowych: leksykalnych, gramatycznych, ortograficznych oraz fonetycznych, umożliwiającym realizację pozostałych wymagań ogólnych w zakresie następujących tematów:</p> <ul style="list-style-type: none"> – człowiek (dane personalne, wygląd zewnętrzny, zainteresowania), – dom (miejsce zamieszkania, opis domu, pomieszczeń domu i ich wyposażenia), – szkoła (przedmioty nauczania), – życie rodzinne i towarzyskie (członkowie rodziny, koledzy, przyjaciele, czynności życia codziennego, formy spędzania czasu wolnego), – żywienie (artykuły spożywcze), – zakupy i usługi (rodzaje sklepów, towary, sprzedawanie i kupowanie), – podróżowanie i turystyka (kierunki świata), – kultura (święta, obrzędy), – sport (popularne dyscypliny sportu), – świat przyrody (pogoda, rośliny i zwierzęta, krajobraz). <p>2. Uczeń rozumie wypowiedzi ze słuchu:</p> <ul style="list-style-type: none"> – reaguje na polecenia, – rozumie znaczenie zwrotów używanych codziennie i adresowanych do ucznia, – rozumie ogólny sens prostego tekstu, – wyszukuje proste informacje szczegółowe w tekście słuchanym. 	<p>Uczeń posługuje się bardzo podstawowymi strukturami gramatycznymi i stosuje je w typowych kontekstach sytuacyjnych.</p> <p>Czasy i konstrukcje zdaniowe:</p> <ul style="list-style-type: none"> – odmiana czasownika to be, – budowa zdań twierdzących, pytających i przeczących z czasownikiem to be, – konstrukcja there is/there are (not), – Present Simple – czynności trwające stale lub powtarzające się. <p>Rzeczowniki:</p> <ul style="list-style-type: none"> – liczba mnoga rzeczowników regularnych, – liczba mnoga wybranych rzeczowników nieregularnych, – rzeczowniki policzalne i niepoliczalne, – forma dzierżawcza rzeczownika (dopełniacz saksoński). <p>Przedimki:</p> <ul style="list-style-type: none"> – przedimek nieokreślony a/an, – przedimek określony the – określniki some, any, many, much. <p>Zaimki:</p> <ul style="list-style-type: none"> – osobowe (I, you, he, she, it, we, they), – wskazujące (this, these, that, those), – pytające (where, what, how, who, when). 	<p>Uczeń posługuje się bardzo podstawowym zasobem środków językowych (zwrotów i wyrażeń):</p> <ul style="list-style-type: none"> – przywitanie się i pożegnanie, – przedstawianie siebie, znajomych i członków rodziny, – podawanie danych osobowych: adresu, wieku, daty urodzenia, numeru telefonu itp., – opisywanie wyglądu zewnętrznego osób, – opisywanie relacji rodzinnych, – opisywanie ubioru, akcesoriów, fryzur, – opisywanie przedmiotów, – opisywanie zawodów, – opisywanie ilości, – liczebniki do 100, – określanie kolorów, – opisywanie sportów, – opisywanie chorób i dolegliwości, – opisywanie zainteresowań i hobby, – opisywanie umiejętności i zdolności, – wyrażanie preferencji, – wyrażanie propozycji, – udzielanie porad, – literowanie wyrazów, – opisywanie planów wakacyjnych, weekendowych, itp., – opisywanie kontynentów, krajów, miast i swojego miejsca zamieszkania, – opisywanie klimatu, pór roku, pogody i zjawisk atmosferycznych, – opisywanie budynków, pomieszczeń i elementów wyposażenia mieszkania,

<p>3. Uczeń rozumie krótkie, proste, kilkudzaniowe wypowiedzi pisemne:</p> <ul style="list-style-type: none"> – rozumie ogólny sens tekstu, – wyszukuje proste informacje szczegółowe w tekście. <p>4. Uczeń tworzy kilkudzaniowe wypowiedzi ustne według wzoru:</p> <ul style="list-style-type: none"> – opisuje ludzi, przedmioty i miejsca, – opowiada o czynnościach życia codziennego, – przedstawia swoje upodobania i uczucia. <p>5. Uczeń tworzy kilkudzaniowe wypowiedzi pisemne według wzoru:</p> <ul style="list-style-type: none"> – opisuje ludzi, przedmioty i miejsca, – opisuje czynności dnia codziennego. <p>6. Uczeń reaguje ustnie w prostych sytuacjach dnia codziennego:</p> <ul style="list-style-type: none"> – przedstawia siebie i członków swojej rodziny, – podaje swój wiek i miejsce zamieszkania, – mówi, co posiada i co potrafi robić, – prosi o informacje, – wyraża swoje emocje, – wyraża prośby i podziękowania. <p>7. Uczeń reaguje w formie prostego tekstu pisanego w prostych sytuacjach życia codziennego:</p> <ul style="list-style-type: none"> – udziela podstawowych informacji na swój temat. <p>8. Uczeń przetwarza tekst:</p> <ul style="list-style-type: none"> – przekazuje ustnie informacje uzyskane z tekstu słuchanego lub czytanego, – zapisuje informacje uzyskane z tekstu słuchanego lub czytanego. 	<p>Przymiotniki:</p> <ul style="list-style-type: none"> – dzierżawcze (my, your, his, her, its, our, their). <p>Spojniki:</p> <ul style="list-style-type: none"> – and, but. <p>Inne środki językowe.</p>	<ul style="list-style-type: none"> – kupowanie i sprzedawanie, pytania i odpowiedzi dotyczące ceny artykułów, – rozmawianie o dobrych nawykach żywieniowych, – porównywanie ludzi, zwierząt i przedmiotów, – opisywanie warzyw, owoców, artykułów żywnościowych, – podawanie przepisów kulinarnych, – formułowanie krótkich listów i wiadomości SMS, – wyrażanie opinii na temat osób, przedmiotów i zajęć, – porównywanie stylów życia i zainteresowań, – nazywanie uroczystości, świąt.
--	--	--

**Opis treści kształcenia w zakresie potrzebnych struktur leksykalno-gramatycznych
oraz funkcji językowych – język niemiecki**

Zakres tematyczny i wykaz umiejętności językowych	Wykaz struktur leksykalno-gramatycznych	Wykaz funkcji językowych
<p>1. Uczeń posługuje się bardzo podstawowym zasobem środków językowych:</p> <p>leksykalnych, gramatycznych, ortograficznych oraz fonetycznych, umożliwiającym realizację pozostałych wymagań ogólnych w zakresie następujących tematów:</p> <ul style="list-style-type: none"> – człowiek (dane personalne, wygląd zewnętrzny, zainteresowania), – dom (miejsce zamieszkania, opis domu, pomieszczeń domu i ich wyposażenia), – szkoła (przedmioty nauczania), – życie rodzinne i towarzyskie (członkowie rodziny, koledzy, przyjaciele, czynności życia codziennego, formy spędzania czasu wolnego), – żywienie (artykuły spożywcze), – zakupy i usługi (rodzaje sklepów, towary, sprzedawanie i kupowanie), – podróżowanie i turystyka (kierunki świata), – kultura (święta, obrzędy), – sport (popularne dyscypliny sportu), – świat przyrody (pogoda, rośliny i zwierzęta, krajobraz). <p>2. Uczeń rozumie wypowiedzi ze słuchu:</p> <ul style="list-style-type: none"> – reaguje na polecenia, – rozumie znaczenie zwrotów używanych codziennie i adresowanych do ucznia, – rozumie ogólny sens prostego tekstu, – wyszukuje proste informacje szczegółowe w tekście słuchanym. <p>3. Uczeń rozumie krótkie, proste, kilkudzaniowe wypowiedzi pisemne:</p> <ul style="list-style-type: none"> – rozumie ogólny sens tekstu, – wyszukuje proste informacje szczegółowe w tekście. 	<p>Uczeń posługuje się bardzo podstawowymi strukturami gramatycznymi i stosuje je w typowych kontekstach sytuacyjnych.</p> <p>Czasy i konstrukcje zdaniowe:</p> <ul style="list-style-type: none"> – odmiana czasownika sein w czasie Präsens, – odmiana czasowników regularnych w czasie Präsens, – odmiana czasowników nieregularnych w czasie Präsens, – odmiana czasowników rozdzielnie złożonych typu aufstehen, einschlafen, – szyk zdania i miejsce orzeczenia, – pytania ze słówkiem pytającym, – budowa zdań przeczących z przeczeniem nich, – budowa zdań przeczących z przeczeniem kein, – pytania o rozstrzygnięcie, – czasowniki modalne können, müssen. <p>Rzeczowniki:</p> <ul style="list-style-type: none"> – liczba mnoga rzeczowników, – rodzajniki określone i nieokreślone, – rzeczowniki policzalne i niepoliczalne, – odmiana rzeczowników w Akkusativie, – odmiana rzeczowników w Dativie. <p>Zaimki:</p> <ul style="list-style-type: none"> – osobowe (<i>ich, du, er, sie, es, wir, ihr, sie, Sie</i>), – pytające (<i>wo, was, wie, wer, wann</i>), – dzierżawcze. <p>Przyimki :</p> <ul style="list-style-type: none"> – <i>an, auf, hinter, in, neben, unter, über, vor, zwischen</i>, – <i>aus, bei, mit, von, zu</i>, – <i>um, für, durch</i>. <p>Przymiotniki:</p> <ul style="list-style-type: none"> – w funkcji orzecznika. 	<p>Uczeń posługuje się bardzo podstawowym zasobem środków językowych (zwrotów i wyrażeń):</p> <ul style="list-style-type: none"> – przywitanie się i pożegnanie, – przedstawianie siebie, znajomych i członków rodziny, – podawanie danych osobowych: adresu, wieku, daty urodzenia, numeru telefonu itp., – opisywanie wyglądu zewnętrznego osób, – opisywanie relacji rodzinnych, – opisywanie ubioru, akcesoriów, fryzur, – opisywanie przedmiotów, – opisywanie zawodów, – opisywanie ilości, – liczebniki do 100, – określanie kolorów, – opisywanie sportów, – opisywanie chorób i dolegliwości, – opisywanie zainteresowań i hobby, – opisywanie umiejętności i zdolności, – wyrażanie preferencji, – wyrażanie propozycji, – udzielanie porad, – literowanie wyrazów, – opisywanie planów wakacyjnych, weekendowych, itp., – opisywanie kontynentów, krajów, miast i swojego miejsca zamieszkania, – opisywanie klimatu, pór roku, pogody i zjawisk atmosferycznych, – opisywanie budynków, pomieszczeń i elementów wyposażenia mieszkania, – kupowanie i sprzedawanie, pytania i odpowiedzi dotyczące ceny artykułów, – rozmawianie o dobrych nawykach żywieniowych, – porównywanie ludzi, zwierząt i przedmiotów, – opisywanie warzyw, owoców, artykułów żywnościowych, – podawanie przepisów kulinarnych,

<p>4. Uczeń tworzy kilkudzaniowe wypowiedzi ustne według wzoru:</p> <ul style="list-style-type: none"> – opisuje ludzi, przedmioty i miejsca, – opowiada o czynnościach życia codziennego, – przedstawia swoje upodobania i uczucia. <p>5. Uczeń tworzy kilkudzaniowe wypowiedzi pisemne według wzoru:</p> <ul style="list-style-type: none"> – opisuje ludzi, przedmioty i miejsca, – opisuje czynności dnia codziennego. <p>6. Uczeń reaguje ustnie w prostych sytuacjach dnia codziennego:</p> <ul style="list-style-type: none"> – przedstawia siebie i członków swojej rodziny, – podaje swój wiek i miejsce zamieszkania, – mówi, co posiada i co potrafi robić, – prosi o informacje, – wyraża swoje emocje, – wyraża prośby i podziękowania. <p>7. Uczeń reaguje w formie prostego tekstu pisanego w prostych sytuacjach życia codziennego:</p> <ul style="list-style-type: none"> – udziela podstawowych informacji na swój temat. <p>8. Uczeń przetwarza tekst:</p> <ul style="list-style-type: none"> – przekazuje ustnie informacje uzyskane z tekstu słuchanego lub czytanego, – zapisuje informacje uzyskane z tekstu słuchanego lub czytanego, w zapamiętywanie nowych wyrazów). <p>9. Uczeń dokonuje samooceny, np. przy użyciu portfolio językowego i wykorzystuje techniki samodzielnej pracy nad językiem (np. korzystanie ze słownika, poprawianie błędów, zapamiętywanie nowych wyrazów).</p>	<p>Przysłówki:</p> <ul style="list-style-type: none"> – kierunki: rechts, geradeaus, links, – miejsca: dort, hier, – sposobu: gern, schön, langsam, schnell usw, – czasu: lange, oft, montags usw. <p>Spójniki:</p> <ul style="list-style-type: none"> – und, den, oder, aber, sondern, dann. <p>Liczebniki:</p> <ul style="list-style-type: none"> – liczebniki główne 1-1000, – liczebniki porządkowe. 	<ul style="list-style-type: none"> – formułowanie krótkich listów i wiadomości SMS, – wyrażanie opinii na temat osób, przedmiotów i zajęć, – porównywanie stylów życia i zainteresowań, – nazywanie uroczystości, świąt.
<p>10. Uczeń współdziała w grupie, np. w lekcyjnych i pozalekcyjnych, językowych pracach projektowych.</p> <p>11. Uczeń korzysta ze źródeł informacji w języku obcym, za pomocą technologii informacyjno-komunikacyjnych.</p> <p>12. Uczeń stosuje strategie komunikacyjne (np. domyślanie się znaczenia wyrazów z kontekstu).</p> <p>13. Uczeń posiada świadomość językową (np. w zakresie podobieństw i różnic między językami).</p>		

V. Przykładowy plan nauczania

Blok 1 i 2	Tematy zajęć	Liczba godzin
1. Zajęcia wyrównawcze	1. Test diagnostyczny. Przeprowadzenie diagnozy potrzeb edukacyjnych uczniów, z uwzględnieniem preferencji sensorycznych, profili dominacji oraz wielorakich inteligencji.	2
	2. Kim jestem? (przedstawiamy siebie i swoich najbliższych, krótko opisujemy siebie, spelling, czyli literowanie imienia i nazwiska).	2
	3. Ja i moja rodzina (nazywamy części ciała, opisujemy wygląd zewnętrzny, przedstawiamy członków rodziny i opisujemy relacje w rodzinie).	2
	4. Powtórzenie i utrwalenie materiału oraz pierwszy test sprawdzający.	2
	5. Mój dom (opisujemy swój dom).	2
	6. Moja szkoła (opisujemy szkołę, nazywamy przedmioty szkolne oraz dni tygodnia).	2
	7. Powtórzenie materiału i drugi test sprawdzający.	2
	8. Mój czas wolny i moje hobby (opisujemy swoje zainteresowania, hobby, dyscypliny sportowe).	2
	9. Świat wokół mnie i podróże (przypominamy i utrwalamy słownictwo z zakresu wiedzy o świecie oraz podróży: kierunki geograficzne i wskazówki jak dotrzeć do wybranego miejsca, zwierzęta dzikie i domowe).	2
	10. Powtórzenie materiału i trzeci test sprawdzający.	2
	11. Jedzenie (nazywamy produkty żywnościowe, odgrywamy scenki w kawiarni).	2
	12. Zakupy (nazywamy sklepy, odgrywamy scenki w sklepie).	1
	13. Powtórzenie materiału i czwarty test sprawdzający.	2
	14. Tradycje i zwyczaje (opisujemy polskie zwyczaje i święta oraz zwyczaje i święta krajów anglojęzycznych/ niemieckojęzycznych).	2
	15. Test diagnostyczny (sprawdzenie wiedzy końcowej uczniów, praca nad miniprojektami, podsumowanie).	2
2. Zajęcia interpersonalne	Jak być bezpiecznym w sieci.	1
	Netykieta.	1
	Moje konto mailowe.	1
	Skype.	1
	Kolega w sieci.	1
	Poznajmy się.	1
	Moja rodzina.	2
	Mój dom.	2
	Moja szkoła.	2
	Moje hobby.	2
	Sport.	2
	Moje miejsce na ziemi.	2
	Książka kucharska.	2
	Katalog kartek świątecznych.	2
	Gdzie jesteś?	2
	Internetowe centrum handlowe ☒ wydarzenia.	2
	Mój terminarz.	2
Podróż marzeń.	2	

Blok 3 Zajęcia integracyjne realizowanych na obozie integracyjno-edukacyjnym.	Tematy zajęć	Liczba godzin
Blok I	Gry i zabawy integracyjno-poznawcze. Propozycje zabaw: „Wszyscy ci, którzy...”, „Domino”, „Podium”, „Portret”, „Co ja tu robię”, „Pajęczynka”, „Kategorie”, „Złap moje imię”, „Zgadnij o kogo chodzi”.	1
	Zajęcia plastyczne - wykonanie emblematów dla grup roboczych, które będą noszone podczas realizacji całego projektu	1
Blok II	Gry i zabawy integracyjne-ruchowe. Propozycje zabaw: „Pomnik grupy”, „Łańcuch przyjaźni”, „Zaczarowany staw”, „Sałatka owocowa”, „Przesiadka po okręgu”, „Podaj dalej kamień”, „Kółko i krzyżyk”, „Kto najwyższy”, „Dyrygent”, „Milcząca współpraca”.	1
	Gry i zabawy integracyjne (muzyczno-wokalne). Piosenka w wersji angielskiej - widowisko muzyczne.	1
Blok III	Wyjście do kina na film w wersji angielskojęzycznej.	2
Blok IV	Wspólna recenzja z filmu (mocne i słabe strony filmu, gra aktorów, fabuła, zdjęcia itp.)	1
	Gry i zabawy integracyjno-sportowe lub przejażdżka rowerowa.	1
Blok V	Konkurs wiedzy zdobytej podczas projektu (także z zajęć integracyjnych, np. z wspólnie obejrzanego filmu).	1
	Ewaluacja projektu przy pomocy metod ewaluacyjnych: „Tarcza strzelecka”, „Kosz i walizeczka”.	1

Blok Zajęcia realizowane na obozie integracyjno-naukowym: „Organizacja podróży dookoła świata”.	Tematy zajęć	Liczba godzin
Blok I	Metoda projektu jako metoda pracy zespołowej. Przedstawienie tematu i idei projektu. Określenie trasy podróży. Opracowanie wg wzoru instrukcji do projektu.	1
	Zespoły i zasady współpracy. Podział grupy na zespoły zadaniowe. Opracowanie wg wzoru kontraktów regulujących zasady współpracy. Opracowanie przez zespoły kart pracy i kart samooceny (wg wzoru). Wyznaczenie w zespołach koordynatorów oraz osób odpowiedzialnych za poszczególne zadania.	1
	Na dworcu i lotnisku. Praca w Internecie. Wyszukiwanie i opracowywanie informacji na temat transportu, z uwzględnieniem czasu podróży (rodzaj środka transportu, godziny odjazdu i przyjazdu, czas trwania, koszt, rezerwacja). Opracowywanie danych, zapis, wydruk elementów potrzebnych do prezentacji bieżącej.	2
	Wideokonferencja. Prezentacja bieżąca (collage). Wideokonferencja (skype) – wymiana informacji między grupami w języku angielskim/niemieckim, uzupełnianie kart pracy.	2

Blok II	<p>W hotelu i schronisku młodzieżowym. Praca w Internecie. Wyszukiwanie i opracowywanie informacji na temat pobytu w hotelu/ schronisku młodzieżowym (adres, nazwa hotelu, ilość miejsc noclegowych, ilość łóżek w pokojach, możliwości wyżywienia w obiekcie, wyposażenie: łazienka, Internet, TV, koszt, rezerwacja za pośrednictwem Internetu). Wydruk elementów do bieżącej prezentacji, zapis na nośniku zewnętrznym.</p>	2
	<p>Wideokonferencja. Prezentacja bieżąca (collage). Wideokonferencja (skype) – wymiana informacji między grupami w języku angielskim, uzupełnianie kart pracy.</p>	2
	<p>Językowa symulacja sytuacyjna. Scenka z podróży: Na dworcu kolejowym, w porcie lotniczym.</p>	1
	<p>Praca nad prezentacją multimedialną (produkt finalny). Zadanie dla zespołu: kartka z podróży.</p>	1
Blok III	<p>Zwiedzamy miasto - praca w Internecie. Wyszukiwanie i opracowywanie informacji na temat zwiedzania (zabytki, atrakcje turystyczne). Informacje o obiektach, bilety, koszty, wynajęcie przewodnika, rezerwacja przez Internet, fotografie, wydruk elementów do bieżącej prezentacji, zapis na nośniku zewnętrznym.</p>	2
	<p>Wideokonferencja. Prezentacja bieżąca (collage). Wideokonferencja (skype) – wymiana informacji między grupami w języku angielskim/niemieckim, uzupełnianie kart pracy.</p>	2
	<p>Językowa symulacja sytuacyjna. Scenka z podróży: W biurze podróży.</p>	1
	<p>Praca nad prezentacją multimedialną (produkt finalny). Zadanie dla zespołu: kartka z podróży.</p>	1
Blok IV	<p>Wiedza na temat kraju podróży. Praca w Internecie. Wyszukiwanie i opracowywanie informacji na temat odwiedzanego kraju (flaga, stolica, waluta, symbole, tradycyjna kuchnia, znane osoby, np. zespół muzyczny, spoty owiec i inne, zwroty grzecznościowe w języku oficjalnym). Rezerwacja posiłku dla grupy w restauracji z tradycyjną kuchnią, wydruk zdjęć, jadłospisu itp., zapis na nośniku zewnętrznym.</p>	2
	<p>Wideokonferencja. Prezentacja bieżąca (collage). Wideokonferencja (skype) – wymiana informacji między grupami w języku angielskim/niemieckim, uzupełnianie kart pracy.</p>	2
	<p>Językowa symulacja sytuacyjna. Scenka z podróży: W restauracji.</p>	1
	<p>Praca nad prezentacją multimedialną (produkt finalny). Zadanie dla zespołu: Kartka z podróży.</p>	1
Blok V	<p>Spędzanie czasu wolnego. Praca w Internecie. Wyszukiwanie i opracowywanie informacji na temat możliwości spędzania wolnego czasu (kino, teatr, koncert, obiekty sportowe, dyskoteka), bilety wstępu, koszt, rezerwacja, zapis informacji i zdjęć na nośniku zewnętrznym, wydruk elementów do bieżącej prezentacji.</p>	2
	<p>Wideokonferencja. Prezentacja bieżąca (collage). Wideokonferencja (skype) – wymiana informacji między grupami w języku angielskim, uzupełnianie kart pracy.</p>	2
	<p>Praca nad prezentacją multimedialną (produkt finalny). Zadanie dla zespołu: Kartka z podróży.</p>	1
	<p>Ewaluacja. Prezentacja efektu finalnego i ewaluacja, z zastosowaniem karty oceny projektu, kart samooceny. Rozstrzygnięcie konkursów: „Karta pracy” oraz „Kartka z podróży”.</p>	1

VI. Sposoby osiągnięcia celów kształcenia i wychowania

1. Indywidualizacja procesu kształcenia

Współczesna szkoła jest mieszanką różnych typów uczniów, którzy wykazują się mocno zindywidualizowanymi osobowościami, umiejętnościami oraz różnorodnymi potrzebami. Każdy z nich przychodzi do szkoły z innym, odbiegającym od stereotypowego, profilem. Dlatego ważne jest aby **zindywidualizować proces kształcenia i wychowania**. Stosując metodę refleksyjną, pozwalającą na dokonanie wnikliwej analizy uczniowskich typów osobowości, umiejętności i talentów, nauczyciel osiągnie znacznie lepsze efekty kształcenia.

Metoda refleksyjna pokazuje, że nie ma jednej słusznej metody oraz jednego podejścia do nauczania. Proponowana przez autorów programu indywidualizacja procesu kształcenia i wychowania ukierunkowana jest na rozpoznanie **preferencji sensorycznych** uczniów oraz ich **wielorakich inteligencji**. Wiedza o tym, jak zachowuje się wzrokowiec, słuchowiec, kinestetyk lub uczuciowiec, pozwoli na dostosowanie metod oraz technik nauczania do preferencji poszczególnego typu. Dzięki wyodrębnieniu w 1983 roku wielu typów inteligencji (językowa, muzyczna, kinestetyczna, wizualno-przestrzenna, interpersonalna itd.), Howard Gardner pokazał, że nie tylko dzieci z rozwiniętą inteligencją matematyczno-logiczną uznawane są za inteligentne. Posiadając taką wiedzę, nauczyciel pomoże uczniom przyswajać wiedzę w sposób odpowiadający ich preferencjom. Uczeń zobaczy jak wykorzystać swoje mocne strony i w jaki sposób może poprawić słabe, co zdecydowanie pomoże mu budować poczucie własnej wartości.

2. Metody nauczania

Skoro mówimy o indywidualizacji procesu kształcenia, należałoby zastosować metody, które nie tylko będą dopasowane do indywidualnych potrzeb ucznia, ale także wzbudzą jego ciekawość i zaangażowanie, a co za tym idzie zmotywują go do pracy. Autorki programu proponują zastosowanie metod aktywizujących, które są bardziej efektywne, prowadzą do nabywania przydatnych w życiu umiejętności, są demokratyczne, kształtują pożądane postawy, prowadzą do twórczych rozwiązań, a co za tym idzie czynią lekcję bardziej interesującą i atrakcyjną nie tylko dla ucznia ale i dla samego nauczyciela.

Ważne jest również odpowiednie dobranie metod aktywizujących do etapu kształcenia, na którym znajdują się uczniowie. Oto kilka z proponowanych metod dostosowanych do II etapu edukacyjnego:

- **Metoda dramy** – pozwala na zaspokojenie naturalnych potrzeb uczniów w tym wieku, np. wcielania się w różne postacie, w trakcie odgrywania scenek. Jest dynamiczna i różnorodna, a jednocześnie wychodzi naprzeciw zainteresowaniom uczniów, np. piosenki, rymowanki, rapowanki (odpowiadające słuchowcom i dobrze wpływają na rozwój inteligencji muzycznej). Tym samym metoda ta pozwoli na utrzymanie różnorodnego tempa lekcji oraz na jej urozmaicenie, co wpłynie pozytywnie na zainteresowanie ucznia lekcją.
- **Podejście komunikacyjne**, które pozwala uczniom na rozwijanie kompetencji komunikacyjnych, czyli komunikowania się zarówno w mowie jak i w piśmie oraz doskonale komponuje się z wcześniej wspomnianą metodą dramy. Dodatkowo to podejście doskonale wpływa na kształcenie umiejętności słuchania oraz reagowania językowego i tworzenia własnej wypowiedzi. Dzięki zastosowaniu podejścia komunikacyjnego nauczyciel ma możliwość ukierunkowania swoich uczniów na nabywanie kompetencji komunikacyjnych, które pojmowane są jako efektywne komunikowanie się w danej sytuacji. Opierając proces kształcenia na tym podejściu, nauczyciele muszą pamiętać o stworzeniu na zajęciach maksymalnie dużej ilości sytuacji sprzyjających komunikowaniu się. Należy jednak pamiętać, że skuteczna komunikacja nie będzie możliwa jeżeli nie wyposażymy ucznia

w odpowiedni zasób struktur leksykalnych i gramatycznych. Aby uczniowie właściwie reagowali w typowych dla nich sytuacjach życiowych powinni również mieć możliwość doskonalenia umiejętności rozumienia tekstu słuchanego oraz czytanego, przy jednoczesnym ćwiczeniu umiejętności konstruowania wypowiedzi pisemnej. Zatem zachowanie równowagi w ćwiczeniu funkcji receptywnych i produktywnych, przy jednoczesnym stwarzaniu jak największej ilości sytuacji do komunikowania się, to optymalne warunki prowadzenia zajęć językowych.

W opanowaniu nowych struktur leksykalno-gramatycznych może pomóc odpowiednia ilość ćwiczeń. W tym zakresie przydatna staje się metoda audiolingwalna, której głównym założeniem jest tzw. dryl językowy, czyli wielokrotne powtarzanie fraz. Dzięki zastosowaniu tej metody, z jednoczesnym zachowaniem systematyczności, uczeń będzie mógł nie tylko przećwiczyć, ale przede wszystkim zapamiętać daną strukturę.

– **Metoda stacji zadaniowych** – pozwala na ciekawą organizację lekcji, w szczególności lekcji powtórzeniowych. Umożliwia odejście od rutynowego procesu wykonywania ćwiczeń powtórkowych. Pozwala zaangażować uczniów w proces zdobywania wiedzy, dzięki zmienionej roli nauczyciela, który jest przede wszystkim widzem i obserwatorem. Jako obserwator nauczyciel może zwrócić uwagę na stopień zaangażowania uczniów, ich zachowania, styl pracy oraz stosowane przez uczniów strategie, a przede wszystkim pozwala na dokonanie wnikliwej diagnozy uczniowskich deficytów. Taka forma pracy na lekcjach pozwala również na doskonalenie przez uczniów technik samokontroli, współpracy oraz umiejętności samooceny.

– **Metoda projektu** jest jedną ze strategii procesu dydaktycznego, doprowadzającą do rozstrzygnięcia postawionego problemu. Dodatkowo ma bardzo duże walory w zakresie rozwoju umiejętności umysłowych i praktycznych wśród uczniów. Doskonale wpływa na proces uspołecznienia ucznia, kształtując jego osobowość oraz system wartości. Jednocześnie wpływa na wzrost ich aktywności, dzięki czemu zajęcia lekcyjne wyzwalają w uczniach postawy twórcze oraz badawcze¹. Bardzo ważne dla osiągnięcia pełnego sukcesu lekcji prowadzonych metodą projektu jest zapoznanie ucznia z warunkami projektu, takimi jak:

- uczeń zna, rozumie i akceptuje cele projektu,
- uczeń pracuje samodzielnie lub w grupie i zna metody oraz formy realizacji projektu,
- uczeń zna terminy realizacji całości projektu i jego etapy,
- uczeń zna sposoby i kryteria oceniania,
- uczeń zna zasady prezentacji swojej pracy².

Metoda projektu proponowana przez autorki programu powinna być wykorzystana do realizacji zajęć językowych „Organizacja podróży dookoła świata”, na obozie integracyjno-naukowym.

Zgodnie z założeniami nowej podstawy programowej podstawowym celem kształcenia jest umiejętność skutecznego porozumiewania się w języku obcym, zarówno w mowie, jak i w piśmie. Priorytetem kształcenia jest zatem umiejętność osiągania przez ucznia różnych celów komunikacyjnych, a poprawność językowa, choć nadal ważna, nie jest nadrzędnym celem dydaktycznym³. Mając na uwadze ten zapis, autorki programu proponują, aby przewodnią metodą w nauczaniu języka angielskiego/niemieckiego, na zajęciach wyrównawczych i na zajęciach na obozie, była metoda/podejście komunikacyjna/e.

¹ A. Mikina, B. Zajęc, Jak wdrażać metodę projektów?, Kraków 2006, s.46.

² J. Królikowski, Projekt edukacyjny, Warszawa 2000, s.10.

³ Tom 3 Języki obce w szkole podstawowej, gimnazjum i liceum, Podstawa programowa z komentarzami, Warszawa 2009, s. 32.

3. Formy pracy

Istotnym elementem w organizacji procesu kształcenia są formy pracy na lekcji. Autorki programu zalecają następujące formy pracy:

- praca całą klasą (lock step),
- praca indywidualna,
- praca metodą kuli śnieżnej,
- praca w parach otwartych i zamkniętych,
- praca w grupach,
- praca w grupach metodą projektu,
- spacer po klasie (mailing about).

Praca z całą klasą pozwoli na wprowadzenie uczniów w tematykę oraz przedstawienie celów zajęć. Bardzo dobre zastosowanie tej formy będzie widoczne w ćwiczeniach drylowych. Ze względu na duży nacisk na metody aktywizujące oraz na podejście komunikacyjne, autorki programu zalecają unikania sytuacji prowadzenia całych zajęć w tej formie.

W celu stworzenia optymalnych warunków do ćwiczenia umiejętności komunikacyjnych, zaleca się zarówno **pracę w parach** otwartych i zamkniętych jak i pracę w grupach. Obie formy zapewniają dynamikę lekcji. Uczniowie ponadto mają możliwość wykonywania ćwiczeń z koleżanką lub kolegą. W pewnym sensie to oni sami decydują o tempie wykonania zadania, co daje im poczucie pozornej kontroli nad lekcją. Dzięki temu czują się ważni w organizacji procesu kształcenia.

Praca w grupach, podobnie jak praca w parach, umożliwi nie tylko kształcenie umiejętności językowych i pogłębianie wiedzy, ale także umożliwi kształcenie postaw prospołecznych. Uczniowie pomagają sobie nawzajem, wspierają się i uczą się od siebie. Dzięki tej formie pracy wzrasta czas, w którym to uczniowie mówią, a nauczyciel słucha, obserwuje, wspiera, itd. Niestety taka forma pracy na lekcji ma również swoje minusy. Pierwszym z nich jest łatwe przechodzenie uczniów na język ojczysty. Drugim problemem jest organizacja takiej lekcji polegająca na selekcji członków grupy. Idealnym rozwiązaniem drugiego problemu jest zastosowanie przez nauczycieli socjogramu (w celu dokonania podziału na grupy nauczyciel prosi uczniów o zrobienie listy osób, z którymi chcieliby się znaleźć na bezludnej wyspie). Innym rozwiązaniem jest stworzenie grup mieszanych, składających się z par uczniów słabych i dobrych, co stwarza nieocenione korzyści dla tych pierwszych.

Praca indywidualna zapewnia uczniom poczucie bezpieczeństwa i kontroli nad własną pracą oraz dostosowanie tempa do indywidualnych możliwości intelektualnych. Dodatkowym plusem tej formy jest zapewnienie ciszy na lekcji. Pracę indywidualną łatwo można przekształcić w pracę w grupach, stosując **metodę kuli śnieżnej**, gdzie uczniowie najpierw pracują indywidualnie, następnie w parach, później w grupach, a na końcu danym zagadnieniem zajmuje się cała klasa.

4. Techniki nauczania

4.1. Receptywne umiejętności językowe: słuchanie i czytanie

Autorki programu, idąc za ideą zapisaną w nowej podstawie programowej, podkreślając wagę komunikacji językowej, która jest nadrzędnym celem dydaktycznym, zwracają uwagę na to, iż umiejętności językowe, takie jak słuchanie i czytanie odgrywają również ważną rolę w prezentowanym programie. Istotne elementy wzbogacające nauczanie słuchania i czytania to przemyślany, odpowiednio skonstruowany etap wprowadzenia do ćwiczenia, pozwalający na przewidzenie tematyki ćwiczenia. Ważne jest również dobre zdefiniowanie zadań, które uczniowie będą musieli wykonać. Jeżeli chodzi o typy zadań, sprawdzających umiejętność słuchania i czytania, to należą do nich zadania zamknięte typu prawda/fałsz, wielokrotnego wyboru i poprawnego dobieranie. Materiał ćwiczeniowy powinien być oczywiście odpowiednio dobrany, nie tylko pod względem poziomu zaawansowani, etapu kształcenia, preferencji sensorycznych czy typów inteligencji, ale powinien również odpowiadać zainteresowaniom uczniów. Mając to na uwadze, autorki programu zalecają dużą ilość piosenek edukacyjnych, rymowanek i rapowanek oraz krótkich opowiadań i historyjek. Jako formę ćwiczeń, autorki proponują wyszukiwanie w tekście określonych informacji (scanning) oraz rozumienie sensu ogólnego tekstu (skimming).

4.2. Produktywne umiejętności językowe: mówienie i pisanie

Podstawowym celem kształcenia, jaki zakłada nowa podstawa programowa, jest komunikacja językowa. Porozumiewanie się, czyli przekazywanie i odbieranie właściwych informacji, to nie tylko mówienie ale również pisanie. Autorki programu proponują wykorzystanie takich technik, jak: wywiad, ankieta, spacer po klasie („Chcę ci zadać pytanie”), prowadzenie krótkiej rozmowy, opis obrazka, historyjka (układanie obrazków w kolejności), tworzenie opisu miejsca, wyszukiwanie potrzebnych informacji poprzez zadawanie pytań, pisanie kilkudziesięciu wiadomości mailowych, formułowanie tekstu na pocztówkach z podróży, a poprzez włączenie do procesów kształcenia technologii IT komunikowanie się z innymi osobami przy pomocy Gadu-gadu i Skype’a.

4.3. Uczenie słownictwa i gramatyki

Choć według nowej podstawy programowej poprawność językowa nie jest nadrzędnym celem kształcenia, należy pamiętać, iż tak mocno faworyzowana efektywna komunikacja nie miałaby miejsca, gdyby nie struktury leksykalno-gramatyczne i funkcje językowe. Ucząc słownictwa, zwłaszcza dzieci i młodzieży, należy pamiętać, iż nowe słowa i zwroty szybciej zapadają w pamięć głęboką, jeśli ich nauczanie odbywa się w trakcie przedstawiania i opisywania siebie. Jeśli chodzi o wytyczne do nauczania słownictwa pod kątem preferencji sensorycznych, wzrokowiec zapamięta słowo, jeśli je zobaczy, słuchowiec, gdy je usłyszy, kinestetyk, jeśli będzie mógł coś z tym słowem zrobić, zaś czuciowiec odniesie je do własnych emocji. Bardzo pomocne na II etapie edukacyjnym, w nauczaniu słownictwa, są plakaty, plansze, obrazki, zdjęcia, flashcards (doskonale wspierające wzrokowców), piosenki, wierszyki, rymowanki, rapowanki (doskonale dla słuchowców lub uczniów z rozwiniętą inteligencją muzyczną). W celu lepszego opanowania słownictwa autorki programu proponują również wykorzystanie na lekcji jako formy wspierającej „uczniowskiego słownika trzykolumnowego”. Po każdym zajęciach uczniowie wybierają maksymalnie od 1-5 słówek i wpisują je do słownika, zaś w kolumnach następnych wpisują tłumaczenie i własny przykład użycia danego słówka w zdaniu z pozostawioną luką na właściwe słowo.

Słowo	Tłumaczenie	Przykład użycia w zdaniu

Źródło: Gąsioriewicz-Kozłowska I., Kaźmierczak M. *Języki obce na egzaminie gimnazjalnym*, CKE Warszawa 2009.

Podczas prób zapamiętywania nowych słów należy zacząć od przykładu, następnie tłumaczenia, a w ostatniej kolejności, jeśli uczeń nie pamięta, zagląda do słowa w pierwszej kolumnie.

Jedną z metod dających najlepsze efekty zapamiętywania jest tzw. „uczenie się przez wykonywanie”, dlatego autorki programu proponują wykorzystanie dużej ilości gier i zabaw, które zwłaszcza na tym etapie edukacyjnym odpowiadają naturalnym potrzebom uczniowskim oraz ich zainteresowaniom. Dzieci lubią uczyć się przez zabawę, stąd propozycja gier i zabaw takich jak: O/X, Bingo! słowne lub obrazkowe, węże słowne, domino, gra memory, puzzle słowne i obrazkowe, sieć pajęcza, wielka kumulacja, schody, gry planszowe: „Scrabble”, „Snakes and ladders”, „Words and Stones” i inne. Dodatkowo zaleca się korzystanie ze słownika dwujęzycznego i obrazkowego.

Jeśli chodzi o wprowadzanie i utrwalanie struktur gramatycznych to oprócz metody indukcyjnej i dedukcyjnej oraz gramatyczno-tłumaczeniowej można wprowadzić ćwiczenie gramatyki leksykalnej, czyli zapamiętywanie struktury leksykalno-gramatycznej. Najlepiej zapamiętywane są struktury pięciosylabowe np. *I wonder if you can...* Kolejną ciekawą metodą stosowaną w nauczaniu niektórych struktur gramatycznych jest stosowanie impulsów zamiast reguł gramatycznych, np. uczyć stopniowania przymiotników, nauczyciel rzuca hasła: „stopień wyższy” (comparative) lub „stopień najwyższy” (superlative), a uczniowie podają przykłady. Dodatkowo proces nauczania struktur gramatycznych można wzbogacić o gry i zabawy językowe.

4.4. Techniki rozwijające autonomię ucznia

Autorki programu podkreślają dużą wagę rozwijania autonomii ucznia. Nie jest to proces łatwy i wymaga, zarówno od ucznia jak i nauczyciela, zaangażowania i systematyczności. Wspomniane wcześniej metody aktywizujące doskonale rozwijają autonomię ucznia. Dodatkowo autorki programu proponują:

- wdrażanie uczniów do samooceny, przy wykorzystaniu formy „*can-do- statements*”, czyli umiem/potrafię,
- zachęcanie uczniów do podejmowania refleksji po zakończeniu lekcji, poprzez prowadzenie „zajęciowego portfolio”,
- stwarzanie na lekcji sytuacji, w których uczniowie dokonują wyboru, np. oferowanie na zajęciach ćwiczeń alternatywnych,
- wykorzystanie w procesie kształcenia metody projektu,
- zachęcanie uczniów do dokonania ewaluacji lekcji,
- zachęcanie uczniów do samodzielnego wyszukiwania informacji.

5. Materiały nauczania

Autorki programu nie przewidują realizacji programu w oparciu o konkretny podręcznik przeznaczony do nauczania języka obcego na drugim etapie edukacyjnym. Program ten realizowany będzie w oparciu o bazę materiałów przygotowanych przez autorki programu, na którą składać się będą:

- gotowe scenariusze zajęć wyrównawczych,
- gotowe scenariusze zajęć interpersonalnych, ukierunkowanych na umiejętności nawiązywania kontaktu za pomocą technik IT (Skype/VOIP, e-mail),
- scenariusze zajęć prowadzonych metoda projektu: „Organizacja podróży dookoła świata”, realizowanych na obozie integracyjno-naukowym,
- 2 testy diagnostyczne (diagnoza wstępna i końcowa),
- 5 testów, sprawdzających zdobytą wiedzę, opanowane umiejętności,
- plakaty i plansze edukacyjne,
- flashcards,
- płyty DVD oraz CD z materiałem edukacyjnym,
- słowniki dwujęzyczne i obrazkowe,
- zestaw gier i zabaw językowych,
- zestawy ćwiczeń gramatycznych,
- zestawy ćwiczeń sytuacyjnych,
- zestawy ćwiczeń na słownictwo,
- teksty do ćwiczeń, sprawdzających rozumienie tekstu czytanego,
- inne.

VII. Propozycje kryteriów oceny i metod sprawdzania osiągnięć ucznia

Autorki programu proponują kilka metod oceny osiągnięć ucznia:

- diagnoza umiejętności ucznia: wstępna i końcowa,
- testy sprawdzające, przeprowadzane po każdym module zajęć, z zadaniami zamkniętymi,
- obserwacja pracy ucznia (Karta osiągnięć ucznia),
- końcowy raport osiągnięć ucznia.

Na początku kursu każdy nauczyciel prowadzący dokona wstępnej diagnozy poziomu umiejętności ucznia, w celu poznania jego deficytów, w zakresie poziomu opanowania języka angielskiego/niemieckiego. Do przeprowadzenia diagnozy wstępnej użyty zostanie test z 15 zadaniami zamkniętymi. Do każdego zadania podane będzie 5 odpowiedzi, z jedną poprawną. Podobną diagnozę nauczyciel prowadzący przeprowadzi na koniec kursu, w celu sprawdzenia przyrostu wiedzy.

Dodatkowo uczeń będzie oceniany przy pomocy testów sprawdzających, przeprowadzanych po każdym module. Testy te będą sprawdzać opanowanie słownictwa i struktur gramatycznych oraz umiejętność re-agowania językowego. Niektóre z nich będą wzbogacone o zadania sprawdzające umiejętność rozumienia tekstu czytanego.

Ponadto, każdy uczeń będzie oceniany przez nauczyciela na bieżąco (ocenie formatywne), w trakcie całego kursu. W tym celu nauczyciel prowadzący będzie Kartę osiągnięć ucznia.

Karta osiągnięć ucznia

	Imię i nazwisko	znajomość słownictwa	rozumienie ze słuchu	czytanie	mówienie	pisanie	opanowanie gramatyki	uwagi
1.								
2.								
3.								
4.								
5.								
6.								
7.								
8.								
9.								
10.								
11.								
12.								
13.								
14.								
15.								

Źródło Program nauczania języka angielskiego, E. Lewandowska, B. Maciszewska, Longan Pearson

Bieżąca ocena pozwoli uczniowi uzyskać informację zwrotną na temat jego postępów w nauce. Powinna to być ocena, która informuje ucznia co zrobił dobrze, a co źle i w jaki sposób ma to poprawić oraz jak ma dalej pracować. Ocenianie bieżące powinno być poprzedzone zapoznaniem uczniów z kryteriami oceniania, czyli co i w jaki sposób oraz na jaką ocenę będzie oceniane.

Na II etapie edukacyjnym następuje zmiana sposobu oceniania z oceny opisowej na ilościową, wyrażoną w stopniach. Aby w łagodny sposób przeprowadzić uczniów do tego etapu (uczestnikami kursu są m.in. uczniowie z klas czwartych), a dodatkowo aby urozmaicić ofertę zajęć i odbiec nieco od typowo lekcyjnej organizacji, autorki programu proponują przyjęcie następującej skali ocen:

- A. (6) dana sprawność jest bardzo dobrze opanowana,
- B. (5) dana sprawność jest dobrze opanowana,
- C. (4) dana sprawność rozwija się zgodnie z oczekiwaniami, uczeń jest nadal zmotywowany do pracy,
- D. (3) dana sprawność zaczyna się rozwijać, uczeń chętnie podejmuje próby pozwalające na rozwijanie się sprawności,
- E. (2) dana sprawność jeszcze się nie rozwinęła,
- F. (1) uczeń nie podejmuje próby rozwijania sprawności⁴.

Dodatkowo, na obozie integracyjno-naukowym, uczniowie będą oceniani za wykonanie projektu uczniowskiego: „Organizacja podróży dookoła świata”. Do materiałów dydaktycznych na obóz dołączone zostaną Karty pracy uczniów. Projekt uczniowski oceniany będzie w kategoriach:

- aktywność i zaangażowanie,
- wartość merytoryczna,
- prezentacja,
- estetyka wykonania.

Na koniec kursu nauczyciel prowadzący będzie zobowiązany do przygotowania raportu osiągnięć ucznia, w którym zbierze informacje o dotychczasowych postępach i przyroście wiedzy. Wyniki w raporcie naniesione zostaną zgodnie z przyjętą skalą oceniania A–F.

Wzór karty potrzebnej do sporządzenia raportu końcowego osiągnięć ucznia

Imię i nazwisko ucznia	Ocena(y) cząstkowa(e)	Średnia ocen cząstkowych
Test diagnozy wstępnej		
Słownictwo		
Gramatyka		
Słuchanie		
Mówienie / Reagowanie ustne		
Czytanie		
Praca grupowa		
Umiejętność samodzielnego uczenia się		
Testy sprawdzające		
Pilność i zaangażowanie		
Test diagnozy końcowej		
Ocena końcowa:		

Źródło: w oparciu o Program nauczania języka angielskiego, II etap kształcenia klasy IV-VI, E. Piotrowska, T. Szyber, MACMILLAN Polska, 2009

Jednym z założeń tego programu jest rozwój autonomii ucznia, którą można rozwijać poprzez wcześniej już wspomnianą samoocenę. Po każdej lekcji uczeń będzie mógł ocenić swoje umiejętności, wypełniając tabele „ca-do-statements”, w przygotowanym do zajęć portfolio kursowym.

⁴ Program nauczania języka angielskiego, E. Lewandowska, B. Maciszewska, Longan Pearson

VIII. Przykładowy scenariusz.

Scenariusz zajęć wyrównawczych dla uczniów, II etap edukacyjny klasy 4–6

Oznaczenie scenariusza: V.1.1

Temat zajęć: Diagnoza wstępna.

Przeznaczenie: uczniowie klas 4–6.

Cel ogólny: poznanie poziomu biegłości językowej uczniów z zakresu języka angielskiego oraz indywidualnych potrzeb edukacyjnych uczniów wynikających z profili dominacji oraz wielorakich inteligencji.

Cele szczegółowe:

- uczeń rozwiązuje test diagnostyczny na wejściu,
- nauczyciel dokonuje diagnozy wstępnej poziomu opanowania języka angielskiego,
- nauczyciel dokonuje diagnozy wstępnej dotyczącej dominujących stylów sensorycznych,
- nauczyciel dokonuje diagnozy wstępnej dotyczącej dominacji półkul mózgowych,
- nauczyciel podejmuje próbę określenia profilu dominacji uczniów,
- nauczyciel dokonuje diagnozy wstępnej dotyczącej dominujących typów inteligencji,
- zapoznanie uczniów z zasadą funkcjonowania Zajęciowego Portfolio.

Po zajęciach uczestnik:

- zna swój poziom wiedzy z języka angielskiego/języka niemieckiego,
- wie, jaki reprezentuje styl sensoryczny,
- wie, która półkula jest u niego dominująca,
- wie, jaki jest jego profil dominacji,
- wie, że rozwijają się u niego różne typy inteligencji.

Pomoce dydaktyczne:

- testy diagnozy wstępnej z języka angielskiego,
- karta obserwacji ucznia,
- kwestionariusz inteligencji,
- flipchart + pisaki/tablica szkolna,
- karty pracy ucznia.

Metody pracy:

- praca indywidualna.

Przebieg zajęć:

Lp.	Czynności nauczyciela	Czynności ucznia	Pomoce	Czas realizacji [min]	Uwagi
1.	Sprawdzenie obecności.		Dziennik zajęć pozalekcyjnych.	1	
2.	Przedstawienie celów zajęć wyrównawczych z języka angielskiego.			10	
3.	Przedstawienie celów zajęć poświęconych poznaniu poziomu biegłości językowej uczniów z zakresu języka angielskiego oraz indywidualnych potrzeb edukacyjnych uczniów wynikających z profili dominacji oraz wielorakich inteligencji.			5	
4.	Zapoznanie uczniów ze schematem przeprowadzania testu diagnostycznego.			3	
5.	Pisanie testu diagnostycznego z języka angielskiego. Naniesienie wyników testu diagnozy wstępnej.	Uczniowie rozwiązują zadania w teście diagnostycznym.	Arkusze testowe* (zał. 1). Karta obserwacji osiągnięć ucznia (zał. 6).	20	<i>* Dla nauczyciela wraz z kluczem odpowiedzi.</i>
6.	Zapoznanie uczniów ze schematem ćwiczeń mających na celu zdiagnozowanie ich potrzeb edukacyjnych wynikających z dominujących stylów sensorycznych.			3	
7.	Diagnozowanie potrzeb edukacyjnych uczniów wynikających z dominujących stylów sensorycznych.	Uczniowie wypełniają kartę pracy.	Karty pracy (zał. 2), Karta obserwacji ucznia (zał. 3).	12	
8.	Zapoznanie uczniów ze schematem ćwiczeń mających na celu zdiagnozowanie ich potrzeb edukacyjnych wynikających z profili dominacji.			3	
9.	Diagnozowanie potrzeb uczniów wynikających z dominacji półkul oraz profili dominacji.	Uczniowie wykonują ćwiczenia i wypełniają kartę pracy.		12	
10.	Zapoznanie uczniów ze schematem ćwiczeń mających na celu zdiagnozowanie ich potrzeb edukacyjnych wynikających z wielorakich inteligencji.			3	
11.	Diagnozowanie potrzeb edukacyjnych uczniów wynikających z dominujących typów wielorakich inteligencji	Uczniowie wypełniają kartę pracy.	Karty pracy (zał. 2), Karta obserwacji ucznia (zał. 3), Kwestionariusz wielorakich inteligencji (zał. 5).	13	
12.	Moja wiedza oraz umiejętności z zakresu opowiadania i pytania o czynności dnia codziennego i czynności wykonywane w wolnym czasie.	Każdy uczeń przy pomocy tabeli „can-do-statements”, czyli twierdzeń umiem/potrafie ocenia własne umiejętności i wiedzę związaną z poziomem znajomości języka angielskiego oraz preferencjami sensorycznymi, profilem dominacji i typem wielorakich inteligencji.	Karty samooceny (zał. 4).	5	

Załączniki:

Załącznik 1 Test diagnostyczny – diagnoza wstępna.

Załącznik 2 Karta pracy ucznia.

Załącznik 3 Karta obserwacji ucznia.

Załącznik 4 Karta z Zajęciowego Portfolio – „can-do-statements”.

Załącznik 5 Uproszczony kwestionariusz wielorakich inteligencji.

Załącznik 6 Karta obserwacji osiągnięć ucznia

IX. Zalecana literatura

- Bogucka M., Łoś B., *Język angielski II etap edukacyjny klasy IV-VI, program nauczania*, Warszawa 2009.
- Bolton D., *Sky High Testy*, Warszawa 2009.
- Dzierzgowska I., *Jak uczyć metodami aktywnymi*, Warszawa 2007.
- Gardner H., *Inteligencje wielorakie. Teoria w praktyce*, Poznań 2002.
- Gąsioriewicz-Kozłowska I., Kaźmierczak M., *Języki obce na egzaminie gimnazjalnym*, Warszawa 2009.
- Głowacka B., *Czego Janek się nauczy... Przewodnik metodyczny dla nauczycieli do Europejskiego Portfolio Językowego dla uczniów od 10 do 15 lat*, Warszawa 2005.
- Gray K., *Primary Teachers' Resource Book 1*, London 1998.
- Harmer J., *The Practice of English Language Teaching*, Longman Group UK Limited, 1991.
- Interaktywne metody nauczania*, Toruń 2001.
- Komorowska H., *Skuteczna nauka języka obcego. Struktura i przebieg zajęć językowych*, Warszawa 2009
- Królikowski J., *Projekt edukacyjny*, Warszawa 2000.
- Lewandowska E., Maciszewska B., *Program nauczania języka angielskiego w klasach IV-VI szkoły podstawowej*, Warszawa 2009.
- Mikina A., Zajac B., *Jak wdrażać metodę projektów?*, Kraków 2006.
- Mugglestone P., Abbs B., Freebairn I., Łoś-Sapiejewska D., *Sky High*, Warszawa 2009.
- Mugglestone P., Elsworth S., Rose J., *Go!*, Essex 1996.
- Pamuła M., Sikora-Banasik D., *Inteligencje wielorakie na zajęciach języka angielskiego, czyli jak skutecznie i ciekawie uczyć dzieci w młodszym wieku szkolnym*, Warszawa 2008.
- Piotrowsak E., Szyber T., *Program nauczania języka angielskiego dla drugiego etapu edukacyjnego*, Warszawa 2009.
- Podstawa Programowa z komentarzami, Tom 3. Języki obce w szkole podstawowej, gimnazjum i liceum*, Warszawa 2009.
- Taraszkiewicz M., *Atlas efektywnego uczenia się*, Warszawa 2006.
- Taraszkiewicz M., *Jak uczyć jeszcze lepiej*, Poznań 2001.

Oznaczenie scenariusza: V.1.1:

Scenariusz zajęć wyrównawczych dla uczniów, II etap edukacyjny klasy 4–6

Temat zajęć: Diagnoza wstępna.

Przeznaczenie: uczniowie klas 4–6.

Cel ogólny: poznanie poziomu biegłości językowej uczniów z zakresu języka angielskiego oraz indywidualnych potrzeb edukacyjnych uczniów wynikających z profilów dominacji oraz wielorakich inteligencji.

Cele szczegółowe:

- uczeń rozwiązuje test diagnostyczny na wejściu,
- nauczyciel dokonuje diagnozy wstępnej poziomu opanowania języka angielskiego,
- nauczyciel dokonuje diagnozy wstępnej dotyczącej dominujących stylów sensorycznych,
- nauczyciel dokonuje diagnozy wstępnej dotyczącej dominacji półkul mózgowych,
- nauczyciel podejmuje próbę określenia profilu dominacji uczniów,
- nauczyciel dokonuje diagnozy wstępnej dotyczącej dominujących typów inteligencji,
- zapoznanie uczniów z zasadą funkcjonowania Zajęciowego Portfolio.

Po zajęciach uczestnik:

- zna swój poziom wiedzy z języka angielskiego/języka niemieckiego,
- wie, jaki reprezentuje styl sensoryczny,
- wie, która półkula jest u niego dominująca,
- wie, jaki jest jego profil dominacji,
- wie, że rozwijają się u niego różne typy inteligencji.

Pomoce dydaktyczne:

- testy diagnozy wstępnej z języka angielskiego,
- karta obserwacji ucznia,
- kwestionariusz inteligencji,
- flipchart + pisaki/tablica szkolna,
- karty pracy ucznia.

Metody pracy:

- praca indywidualna.

Przebieg zajęć:

Lp.	Czynności nauczyciela	Czynności ucznia	Pomoce	Czas realizacji [min]	Uwagi
1.	Sprawdzenie obecności.		Dziennik zajęć pozalekcyjnych.	1	
2.	Przedstawienie celów zajęć wyrównawczych z języka angielskiego.			10	
3.	Przedstawienie celów zajęć poświęconych poznaniu poziomu biegłości językowej uczniów z zakresu języka angielskiego oraz indywidualnych potrzeb edukacyjnych uczniów wynikających z profilów dominacji oraz wielorakich inteligencji.			5	
4.	Zapoznanie uczniów ze schematem przeprowadzania testu diagnostycznego.			3	
5.	Pisanie testu diagnostycznego z języka angielskiego. Naniesienie wyników testu diagnozy wstępnej .	Uczniowie rozwiązują zadania w teście diagnostycznym.	Arkusze testowe* (zał. 1). Karta obserwacji osiągnięć ucznia (zał. 6).	20	<i>* Dla nauczyciela wraz z kluczem odpowiedzi.</i>
6.	Zapoznanie uczniów ze schematem ćwiczeń mających na celu zdiagnozowanie ich potrzeb edukacyjnych wynikających z dominujących stylów sensorycznych.			3	
7.	Diagnozowanie potrzeb edukacyjnych uczniów wynikających z dominujących stylów sensorycznych.	Uczniowie wypełniają kartę pracy.	Karty pracy (zał. 2), Karta obserwacji ucznia (zał. 3).	12	
8.	Zapoznanie uczniów ze schematem ćwiczeń mających na celu zdiagnozowanie ich potrzeb edukacyjnych wynikających z profili dominacji.			3	
9.	Diagnozowanie potrzeb uczniów wynikających z dominacji półkul oraz profili dominacji.	Uczniowie wykonują ćwiczenia i wypełniają kartę pracy.		12	
10.	Zapoznanie uczniów ze schematem ćwiczeń mających na celu zdiagnozowanie ich potrzeb edukacyjnych wynikających z wielorakich inteligencji.			3	
11.	Diagnozowanie potrzeb edukacyjnych uczniów wynikających z dominujących typów wielorakich inteligencji	Uczniowie wypełniają kartę pracy.	Karty pracy (zał. 2), Karta obserwacji ucznia (zał. 3), Kwestionariusz wielorakich inteligencji (zał. 5).	13	
12.	Moja wiedza oraz umiejętności z zakresu opowiadania i pytania o czynności dnia codziennego i czynności wykonywane w wolnym czasie.	Każdy uczeń przy pomocy tabeli „can-do-statements”, czyli twierdzeń umiem/potrafię ocenia własne umiejętności i wiedzę związaną z poziomem znajomości języka angielskiego oraz preferencjami sensorycznymi, profilem dominacji i typem wielorakich inteligencji.	Karty samooceny (zał. 4).	5	

Załączniki:

- Załącznik 1 Test diagnostyczny – diagnoza wstępna.
- Załącznik 2 Karta pracy ucznia.
- Załącznik 3 Karta obserwacji ucznia.
- Załącznik 4 Karta z Zajęciowego Portfolio – „can-do-statements”.
- Załącznik 5 Uproszczony kwestionariusz wielorakich inteligencji.
- Załącznik 6 Karta obserwacji osiągnięć ucznia

Załącznik nr 1: Pomiar diagnostyczny - diagnoza wstępna

Test wielokrotnego wyboru

Nazwisko i imię: _____

Data: _____

Punkty: _____ / 15 pkt

Przeczytaj poniższe zdania i zakreśl poprawną odpowiedź a/b/c/d/e. Do każdego zdania pasuje tylko jedna odpowiedź. Na wykonanie zadań masz 20 minut.

1. My name' Tina.
a. s b. is c. are d. am e. 're
2. There's apple on the table.
a. two b. a c. an d. some e. any
3. There are two on the desk.
a. book b. books c. bookes d. a book e. a books
4. This is Katty. father is a policeman.
a. his b. our c. her d. she's e. she
5. This is my car. They like driving.
a. parent's b. parent c. parents d. parents' e. parents's
6. My is long, curly and blonde.
a. nose b. eyes c. ears d. mouth e. hair
7. My mother's brother is my
a. aunt b. grandfather c. nephew d. niece e. uncle
8. A carrot is a
a. fruit b. sweet c. meat d. vegetable e. dish
9. There is a in the kitchen.

a. bed b. shower c. bookshelf d. fridge e. sofa

10. is a school subject.

a. Biology b. desk c. board d. book e. chalk

11. Tom with his dog in the garden at the weekend.

a. play b. not play c. plays d. goes e. not goes

12. you like bananas?

a. Do b. Does c. Not do d. Not does e. Doesn't

13. There is water in the glass.

a. any b. some c. not many d. many e. a some

14. What's your name?

a. He's Tom.

b. I'm Tom.

c. This is Tom.

d. His name's Tom.

e. Meet Tom.

15. How old are you?

a. She ten.

b. I ten.

c. I'm ten.

d. He's ten.

e. His ten.

Klucz odpowiedzi do testu:

1. A
2. C
3. B
4. C
5. D
6. E
7. E
8. D
9. D
10. A
11. C
12. A
13. B
14. B
15. C

Załącznik nr 2

stuchowiec	wzrokowiec	Kinestetyk/ czuciwoec	Półkula dominująca lewa	Półkula dominująca prawa	Profil dominacji A	Profil dominacji M	Profil dominacji L	Dominacje inteligencji

Załącznik nr 3

	Imię i nazwisko	stuchowiec	wzrokowiec	Kinestetyk/ czuciwoec	Półkula dominująca lewa	Półkula dominująca prawa	Profil dominacji A	Profil dominacji M	Profil dominacji L	Dominacje inteligencji
1.										
2.										
3.										
4.										
5.										
6.										
7.										
8.										
9.										
10.										
11.										
12.										
13.										
14.										
15.										

Załącznik nr 4: Zajęciowe Portfolio

Oceń swoją wiedzę po tych zajęciach:

Obszar	Jestem świadoma/y	Domyślam się	Potrzebuję bardziej wnikliwej obserwacji
Wiem, jakim jestem typem sensorycznym.			
Wiem, która półkula jest bardziej dominująca.			
Wiem, jaki prezentuję profil dominacji.			
Wiem, że mam więcej niż jedną inteligencję.			

Załącznik nr 5: Kwestionariusz wielorakiej inteligencji (wersja uproszczona)

Wypełnij poniższy kwestionariusz, przypisując wartość liczbową każdemu stwierdzeniu, które twoim zdaniem jest prawdziwe w odniesieniu do ciebie. Jeśli w pełni się z nim zgadzasz postaw cyfrę 5, jeżeli sądzisz, że nie masz z nim nic wspólnego – wstaw „0”. Wyniki nanieś na koło wielorakiej inteligencji.

1. Lubię ruch fizyczny, posiadam dobre poczucie równowagi, jestem uzdolniony manualnie.
2. Jestem dobrym obserwatorem i często zauważam rzeczy umykające uwadze innych.
3. Lubię spotkania towarzyskie i jestem wrażliwy na nastroje i uczucia otaczających mnie ludzi.
4. Łatwo zapamiętuję słowa piosenek i słyszę poszczególne instrumenty w złożonych utworach muzycznych
5. Uczę się słuchając innych i mam bogaty język, którym posługuję się z łatwością.
6. Lubię krzyżówki i łamigłówki. Radzę sobie z liczbami i problemami matematycznymi.
7. Kiedy się uczę, lubię ciszę i spokój.

KLUCZ DO KWESTIONARIUSZA WIELORAKIEJ INTELIGENCJI

Typy inteligencji:	stwierdzenia	suma punktów
Lingwistyczna	5	Punkty
Matematyczno-logiczna	6	Punkty.....
Wizualno- przestrzenna	2	Punkty.....
Muzyczna	4	Punkty.....
Interpersonalna	3	Punkty.....
Intrapersonalna	7	Punkty.....
Kinestetyczna	1	Punkty.....

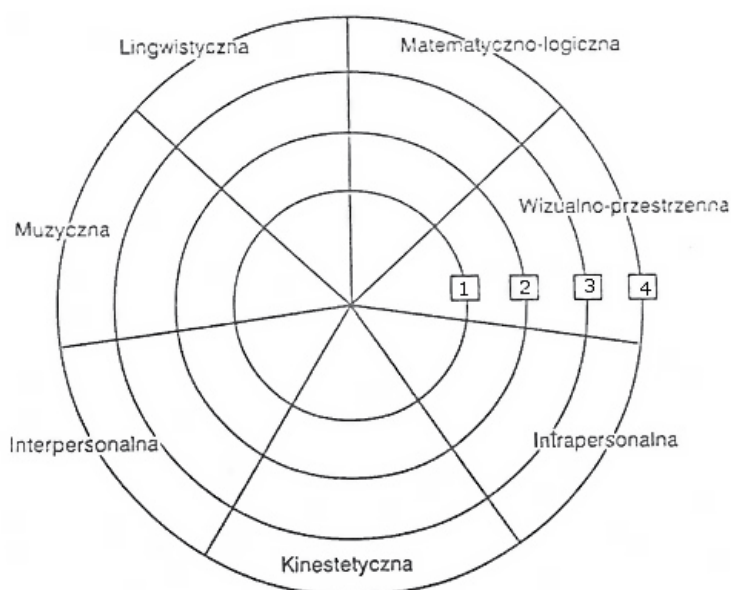

Załącznik nr 6: Wzór karty obserwacji osiągnięć ucznia*

Imię i nazwisko ucznia	Ocena(y) cząstkowa(e)	Średnia ocen cząstkowych
Test diagnozy wstępnej		
Słownictwo		
Gramatyka		
Słuchanie		
Mówienie/Reagowanie ustne		
Czytanie		
Praca grupowa		
Umiejętność samodzielnego uczenia się		
Testy sprawdzające: 1, 2, 3, 4, 5		
Pilność i zaangażowanie		
Test diagnozy końcowej		
Ocena końcowa: data podpis nauczyciela

*W oparciu o Program nauczania języka angielskiego, II etap kształcenia klasy IV-VI, E. Piotrowska, T. Szyber, MACMILLAN Polska, 2009

Oznaczenie scenariusza: V.1.2

Scenariusz zajęć wyrównawczych dla uczniów, II etap edukacyjny klasy 4–6

Temat zajęć: Kim jestem?

Przeznaczenie: uczniowie klas 4–6.

Cel ogólny: utrwalenie wiedzy z zakresu tematyki dotyczącej przedstawiania siebie i innych osób oraz podawania podstawowych informacji osobowych.

Cele szczegółowe:

- uczeń ćwiczy umiejętności literowania swojego nazwiska i imienia,
- uczeń ćwiczy opisywanie siebie udzielając informacji o wieku,
- uczeń ćwiczy umiejętności przedstawiania siebie i swoich najbliższych
- uczeń ćwiczy umiejętności samooceny ucznia z zakresu przedstawiania siebie i innych oraz udzielania podstawowych informacji o sobie i innych przy pomocy „can-do-statements”.

Po zajęciach uczestnik:

- przedstawia siebie i swoich najbliższych,
- opisuje siebie udzielając informacji o wieku,
- literuje swoje nazwisko i imię,
- udziela i uzyskuje informacje na temat danych osobowych, komunikuje się z innymi,
- dokonuje samooceny.

Pomoce dydaktyczne:

- tablica, kreda/pisaki lub flipchart, pisaki,
- odtwarzacz CD,
- płyta z nagraniem,
- karty pracy ucznia,
- materiały dydaktyczne w postaci ćwiczeń,
- sznurek, spinacze do bielizny lub tablica korkowa z pinezkami.

Metody pracy:

- praca z całą klasą (lockstep)
- praca indywidualna
- praca metodą „kuli śnieżnej”
- praca w parach
- praca w grupach

Przebieg zajęć:

Lp.	Czynności nauczyciela	Czynności ucznia	Pomoce	Czas realizacji [min]	Uwagi
1.	Sprawdzenie obecności.		Dziennik zajęć pozalekcyjnych.	1	
2.	Przedstawienie celów zajęć.			2	
3.	Przypomnienie abecadła.	Uczniowie powtarzają całą klasą abecadło. Następnie uczniowie powtarzają abecadło w parach.	Tablica i pisaki/ tablica i kreda.	3	
4.	Utrwalanie abecadła z uczniami.	Uczniowie utrwalają abecadło w parach wykorzystując do tego ćwiczenie z zakresu gimnastyki mózgu „Szalony alfabet Gerindera”.	Karta z szalonym alfabetem Gerindera (zał. 1), odtwarzacz CD z nagraniem utworu A.Vivaldiego „Cztery pory roku”.	3	
5.	Literowanie imienia.	Uczniowie pracują w parach i literują swoje imiona, następnie pracują całą klasą jeden z uczniów wybiera sobie imię osoby z klasy i nie podając imienia literuje je, pozostali muszą odgadnąć, która to osoba.		8	
6.	Przypomnienie liczebników 1–100.		Karty – flashcards z liczebnikami 1–100 (zał. 2).	5	
7.	Utrwalanie liczb.	Uczniowie pracują w grupach trzyosobowych i powtarzają liczby 1-100. Dwoje uczniów siedzi plecami do siebie, trzeci siedzi naprzeciwko jednego z pary i pokazuje liczbę, druga osoba ją podaje w języku polskim, zaś trzecia tłumaczy na język angielski.		5	
8.	Powtórzenie zaimków osobowych.	Na podstawie tabliczek z zaimkami uczniowie powtarzają zaimki osobowe.	Tabliczki z zaimkami osobowymi (zał. 3).	5	W celu uzyskania informacji o efektywności powtórzenia można zastosować metodę „zielonego światła”.
9.	Przypomnienie i utrwalenie odmiany czasownika „to be” w zdaniach.	Uczniowie pracują całą klasą i ustalają szyk zadania z czasownikiem „to be”. *Opcjonalnie przed ćwiczeniem nauczyciel może powtórzy odmianę czasownika „to be” przez osoby. Na tablicy robi rozsypankę zaimków osobowych i odpowiadających im form czasownika „to be”. Zadaniem uczniów jest dobranie w pary zaimka osobowego i formy czasownika.	Kartki/bloczki ze zdaniami. *Zaleca się wykorzystanie kolorowego tła dla kartek/bloczków z różnymi częściami zdania Każda część zdania to inny kolor. Po to, aby uczniowie lepiej zapamiętali szyk wyrazów w zdaniu (zał. 4).	10	Poproszeni przez nauczyciela uczniowie otrzymują bloczki z pojedynczymi słowami. Stają przed całą grupą, której zadaniem jest ustawienie uczniów w odpowiedniej kolejności. Następnie uczniowie odkładają na ławkę bloczki w odpowiedniej kolejności. Po wykonaniu całego ćwiczenia uczniowie analizują zdania z czasownikiem „to be”. Nauczyciel zwraca uwagę na kolory bloczków z pojedynczymi częściami mowy/zdania: np. rzeczownik/podmiot – zielony, czasownik/orzeczenie – czerwony, rzeczownik z rodzajnikiem/dopełnienie – żółty. W celu uzyskania informacji o efektywności powtórzenia można zastosować metodę „zielonych światła”.
10.	Przećwiczenie z uczniami dialogu sytuacyjnego „Poznajmy się.” – rozdanie uczniom pasków dialogu, monitorowanie pracy uczniów.	Uczniowie pracują całą klasą i szukają swojej pary. Podzieleni na dwie grupy uczniowie zapoznają się ze swoimi informacjami. Uczniowie, którzy mają pytania rozpraszają się po klasie, uczniowie, którzy mają odpowiedzi siedzą w ławkach. Zadaniem uczniów z pytaniami jest znalezienie poprawnej odpowiedzi. Po wykonaniu zadania uczniowie układają dialog w poprawnej kolejności.	Paski z dialogiem (zał. 5).	6	Wykorzystano do tego ćwiczenia metodę „Chcę Ci zadać pytanie, podaj mi odpowiedź”.

11.	Sprawdzenie z uczniami dialogu sytuacyjnego „Poznajmy się”.	Uczniowie słuchają dialogu i sprawdzają poprawną kolejność*.	Dialog (zał. 5).	2	* Nauczyciel może przeczytać dialog lub wyznaczyć do tego parę uczniów.
12.	Przećwiczenie minidialogów: - Pytanie o imię. - Pytanie o nazwisko. - Prośba o przeliterowanie nazwiska. - Pytanie o wiek.	Uczniowie na podstawie ułożonego dialogu odnajdują w nim przykłady pytań i odpowiedzi dotyczących: - Pytania o imię. - Pytania o nazwisko. - Prośby o przeliterowanie nazwiska. - Pytania o wiek.	Kartki z dialogiem Paski z minidialogami: - Pytania o imię. - Pytania o nazwisko. - Prośby o przeliterowanie nazwiska. - Pytania o wiek (zał.5).	15	
13.	Ćwiczenie z uczniami opisywania znanych osób z wykorzystaniem podstawowych danych osobowych: imię, nazwisko, wiek. - utrwalenie pytań o trzecią osobę, - utrwalenie odpowiedzi o trzecią osobę.	Uczniowie utrwalają pytania o trzecią osobę: - Pytanie o imię. - Pytanie o nazwisko. - Pytanie o wiek. Uczniowie utrwalają odpowiedzi na pytanie o trzecią osobę: imię, nazwisko, wiek. Uczniowie opisują znane osoby ćwicząc w parach pytania o imię, nazwisko, wiek i udzielają odpowiedzi.	Karty ze znanymi osobami. (zał. 6)*	5	* Należy przygotować przed zajęciami zdjęcia znanych osób i dopisać kilka informacji o tych osobach: imię, wiek, etc.
14.	Ćwiczenie z uczniami opisywania kolegi z wykorzystaniem podstawowych danych osobowych: imię, nazwisko, wiek.	Uczniowie opisują swojego kolegę zaczynając od „This is ...”. W opisie podają imię, nazwisko i wiek.	Kartki z bloku dla każdego ucznia do wykonania rysunku, kredki na parę.	10	
15.	Przećwiczenie z uczniami pór dnia oraz form przywitania.	Uczniowie ćwiczą nazwy pór dnia oraz formy przywitania się. Na tablicy/ flipcharcie nauczyciel rysuje schemat dnia ze wschodzącym słońcem, słońcem w południe i zachodzącym słońcem. Zadaniem uczniów jest wybrać odpowiednią tabliczkę z przywitaniem i dokleić ją do pory dnia.	Tablica/flipchart, BlueTack, tabliczki ze zwrotami na powitanie (zał. 7).	5	To ćwiczenie można wykonać opcjonalnie, jeśli wystarczy czasu. W celu utrwalenia można zastosować metodę hasłową, czyli nauczyciel albo podaje hasło pory dnia i uczniowie automatycznie podają formę przywitania lub zamiast podawania uczniom nazwy pory dnia nauczyciel może użyć obrazek, uczniowie podają nazwę pory dnia, a później formę przywitania.
16.	Moja wiedza oraz umiejętności z zakresu udzielania i uzyskiwania podstawowych informacji o sobie.	Każdy uczeń przy pomocy tabeli „cando-statements”, czyli twierdzeń umiem/ potrafię ocenia własne umiejętności.	Karta samooceny z Zajęciowego Portfolio (zał. 8).	5	
17.	Ewaluacja zajęć.	Uczniowie oceniają zajęcia przy pomocy „mówiącej ściany”.	Kartka papieru przyklejona na ścianie. Różnokolorowe pisaki/kredki.	3	Każdemu kolorowi jest przyporządkowany nastrój, np. czarny – złość. Karta do ewaluacji wisi na ścianie, uczniowie podchodzą i wpisują swoje imię takim kolorem, który odpowiada ich nastrojowi.

*Zaleca się aby w trakcie zajęć przeprowadzić kilka ćwiczeń z serii „Gimnastyka mózgu”.

* Należy pamiętać o uzupełnieniu Karty obserwacji osiągnięć ucznia. (zał. 6, scenariusz 1).

* Należy pamiętać o prowadzeniu uczniowskiego słownika trzycolumnowego. Uczniowie wybierają 5 najciekawszych ich zdaniem słówek poznanych na lekcji. Opis w programie zajęć języka obcego.

Załączniki:

Zał. 1 Karta z szalonym alfabetem Gerindera.

Zał. 2 Karty – Flashcards z liczebnikami 1– 100.

Zał. 3 Tabliczki z zaimkami osobowymi.

Zał. 4 Kartki/bloczki ze zdaniami.

Zał. 5 Paski z dialogiem.

Zał. 6 Karty ze znanymi osobami.

Zał. 7 Tabliczki ze zwrotami na powitanie.

Zał. 8 Karta samooceny z Zajęciowego Portfolio.

Załącznik nr 1

L- ręka lewa do góry, P – ręka prawa do góry, R – razem obie ręce

A	B	C	D	E	F
L	P	L	P	R	R
G	H	I	J	K	L
P	L	L	P	L	R
M	N	O	P	R	S
R	P	L	P	R	R
T	U	W	X	Y	Z
L	P	L	P	P	R

Załącznik nr 2

1	2	3	4
one	two	three	four
5	6	7	8
five	six	seven	eight
9	10	11	12
nine	ten	eleven	twelve
13	14	15	16
thirteen	fourteen	fifteen	sixteen
17	18	19	20
seventeen	eighteen	nineteen	twenty
21	22	23	24
twenty-one	twenty-two	twenty-three	twenty-four
25	26	27	28
twenty-five	twenty-six	twenty-seven	twenty-eight
29	30	31	40
twenty-nine	thirty	thirty-one	forty
50	51	60	61
fifty	fifty-one	sixty	sixty-one
70	71	80	81
seventy	seventy-one	eighty	eighty-one
90	91	100	101
ninety	ninety-one	a hundred/one hundred	a hundred and one/ one hundred and one

Załącznik nr 3

I	JA
YOU	TY
HE	ON
SHE	ONA
IT	ONO
WE	MY
YOU	WY
THEY	ONI

Załącznik nr 4

Przykłady zdań na kolejnych stronach.

I

am

a boy.

You

are

a girl.

He

is

a teacher.

She

is

a pupil.

We

are

students.

You

are

teachers!

They

are

boys.

Załącznik nr 5

Wersja dla nauczyciela

Mr Brown: Excuse me.

Tom: Hi!

Mr Brown: What's your name?

Tom: My name's Tom.

Mr Brown: OK. What's your surname?

Tom: Whyte.

Mr Brown: Whyte? Can you spell it, please?

Tom: W-H-Y-T-E.

Mr Brown: Thank you. Where are you from Tom?

Tom: I'm from London.

Mr Brown: How old are you, Tom?

Tom: I'm eleven.

Mr Brown: What's your nationality?

Tom: I'm Irish.

Mr Brown: OK, Tom. That's all I need to know.
Welcome to White Bridge Summer School..

Tom: Thank you.

Wersja dla ucznia (Należy rozciąć dialog na paski)

Mr Brown: Excuse me.

Tom: Hi!

Mr Brown: What's your name?

Tom: My name's Tom.

Mr Brown: OK. What's your surname?

Tom: Whyte.

Mr Brown: Whyte? Can you spell it, please?

Tom: W-H-Y-T-E.

Mr Brown: Thank you. Where are you from Tom?

Tom: I'm from London.

Mr Brown: How old are you, Tom?

Tom: I'm eleven.

Mr Brown: What's your nationality?

Tom: I'm Irish.

Mr Brown: OK, Tom. That's all I need to know.
Welcome to White Bridge Summer School..

Tom: Thank you.

Załącznik nr 6

Należy przygotować przed zajęciami zdjęcia znanych osób i dopisać kilka informacji o tych osobach: imię, wiek, etc. Zadaniem uczniów jest pytanie o imię, nazwisko, etc.

**Good
morning.**

**Good
afternoon.**

**Good
evening.**

**Good
night.**

Hello!

Hi!

Załącznik nr 8: Zajęciowe Portfolio

Oceń swoje umiejętności po tych zajęciach

Pole działania Activity/ Betätigungsfeld	Umiejętność Ability/Fertigkeiten	Już potrafię I can/ Das kann ich schon	Jeszcze ćwiczę Still learning/ Das übe ich noch	To mój cel My goal /Das ist mein Ziel
Reagowanie	Pytanie o imię.			
	Podanie imienia.			
	Przeliterowanie imienia lub nazwiska.			
	Pytanie o wiek.			
	Podanie swojego wieku.			
	Przedstawianie drugiej osoby.			
Gramatyka	Budowanie zdania z czasownikiem „to be”.			

Oznaczenie scenariusza: V.1.3

Scenariusz zajęć wyrównawczych dla uczniów, II etap edukacyjny klasy 4–6

Temat zajęć: Ja i moja rodzina.

Przeznaczenie: uczniowie klas 4–6.

Cel ogólny: przypomnienie i utrwalenie słownictwa oraz struktur leksykalno-gramatycznych z zakresu tematyki dotyczącej części ciała, wyglądu zewnętrznego, członków rodziny oraz czasownika „to be” w zdaniach pytających i przeczących.

Cele szczegółowe:

- uczeń przypomina sobie informacje z zajęć poprzednich: imię, wiek, liczebniki,
- uczeń rozpoznaje i przypomina sobie części ciała oraz przymiotniki potrzebne do opisu wyglądu zewnętrznego,
- uczeń utrwała utrwała użycie czasownika „to be” w zdaniach oznajmujących,
- uczeń ćwiczy budowę pytań i zdań przeczących z czasownikiem „to be”,
- uczeń rozpoznaje i ćwiczy nazwy członków rodziny,
- uczeń utrwała odmianę przymiotników dzierżawczych,
- uczeń utrwała opis relacji w rodzinie,
- uczeń ćwiczy umiejętności samooceny ucznia z zakresu tematyki wyglądu zewnętrznego oraz opisu członków rodziny przy pomocy „can-do-statements”.

Po zajęciach uczestnik:

- podaje podstawowe nazwy części ciała,
- podaje opis wyglądu zewnętrznego,
- nazywa członków rodziny,
- opisuje relacje rodzinne,
- udziela i uzyskuje informacje na temat wyglądu zewnętrznego oraz relacji w rodzinie, komunikuje się z innymi,
- dokonuje samooceny.

Pomoce dydaktyczne:

- tablica, kreda/pisaki lub flipchart,
- odtwarzacz CD,
- płyta CD z nagraniem,
- karty pracy ucznia,
- materiały dydaktyczne w postaci ćwiczeń,
- sznurek, spinacze do bielizny lub tablica korkowa z pinezkami,
- piłeczka do gry,
- flashcards,
- karta samooceny „can-do-statements”,
- plansza do gry, pionki, kostka.

Metody pracy:

- praca z całą klasą (lockstep),
- praca indywidualna,
- kula śnieżna,
- praca w parach,
- praca w grupach.

Przebieg zajęć:

Lp.	Czynności nauczyciela	Czynności ucznia	Pomoce	Czas realizacji [min]	Uwagi
1.	Sprawdzenie obecności.		Dziennik zajęć pozalekcyjnych.	1	
2.	Przedstawienie celów zajęć.			2	
3.	Przypomnienie zwrotu „My name’s... / I’m...” Nauczyciel podaje informacje o swoim imieniu: My name’s .../I;m ... Kończąc wypowiedź wybiera sobie ucznia i rzuca mu piłkę.	Łapie piłkę i podaje jak ma na imię, wybiera kolejną osobę i rzuca do niej piłkę.	Piłeczka, np. do tenisa ziemnego.	2	
4.	Przypomnienie liczebników 1–100. Nauczyciel zapisuje na tablicy przykłady dodawania i odejmowania z lukami na liczebniki.	Utrwala liczebniki wykonując ćwiczenie mające na celu wykonywanie prostych działań matematycznych, dodawanie i odejmowanie.	Tablica/kreda lub pisaki.	2	
5.	Utrwalenie umiejętności podawania podstawowych danych osobowych (imię, wiek, narodowość, itd.)	Uczniowie przygotowują kartę informacyjną poprzez wypełnienie danymi osobowymi pól pustych. Rysują swój portret lub ewentualnie wklejają swoje zdjęcie. Wywieszają swoją pracę na tablicy/na sznurku do bielizny. Przedstawiają siebie.	Karta pracy (zał. 1), sznurek, klamerki do bielizny lub tablica korkowa i pinezki.	4	
6.	Przypomnienie/utrwalenie rzeczowników opisujących części ciała.	Uczniowie pracują metodą kuli śnieżnej. Najpierw indywidualnie podają na kartce jeden rzeczownik opisujący części ciała, później dopisują w parach dwa, następnie w grupie trzy i wreszcie całą klasą ustalają wspólną listę rzeczowników.	Czyste kartki, tablica, kreda/pisaki.	5	Przy zebraniu propozycji nazw części ciała potrzebna jest pomoc nauczyciela, który kontroluje propozycje zebrane od uczniów zapisując je na tablicy.
7.	Utrwalanie nazw części ciała.	Z podanej na tablicy listy uczniowie wybierają sześć rzeczowników i wpisują je do tabelki BINGO! W trakcie wyczytywania przez nauczyciela kolejnych rzeczowników uczniowie skreślają swoje. Pierwsza osoba, która skreśli rzeczowniki w pionie, poziomie lub po przekątnej krzyczy BINGO!	Zeszyty, tablica, kreda/pisaki.	3	
*	Gimnastyka mózgu.	Uczniowie wykonują ćwiczenie zgodnie z instrukcją podaną przez nauczyciela.	Instrukcja (zał. 2).	5	Zaleca się krótką przerwę w zajęciach przeznaczoną na wykonanie ćwiczeń z zakresu gimnastyki mózgu.
8.	Przypomnienie odmiany czasownika „to be”.	Uczniowie pracują całą klasą. Po kolei podają zaimek osobowy, a następna osoba formę czasownika „to be” wraz z zaimkiem. Kolejna zaś osoba podaje formę skróconą.		5	Przykład: Osoba 1 – „I” Osoba 2 – „I am” Osoba 3 – „I’m” itd.

9.	Utrwalenie formy czasownika „to be” w zdaniach przeczących.	Uczniowie pracują w dwóch grupach. Pierwsza otrzymuje przykłady zdań twierdzących, druga przykłady tych samych zdań w formie przeczącej. Jedna osoba czyta zdanie twierdzące, druga z drugiej grupy musi przeczytać odpowiadające zdanie przeczące. Następnie uczniowie stają w parach (zdanie twierdzące i zdanie przeczące) W ten sposób uczniowie zapoznają się z przykładami zdań przeczących i przypominają sobie formę przeczeń.	Karki z przykładowymi zdaniami oznajmującymi i przeczącymi (zał. 3).	4	
10.	Przećwiczenie zdań przeczących z czasownikiem „to be”.	Uczniowie wykonują ćwiczenie gramatyczne mające na celu sprawdzenie opanowania umiejętności budowania zdań przeczących.	Kartki z ćwiczeniem (zał. 4).	3	
11.	Utrwalenie formy czasownika „to be” w zdaniach pytających i krótkich odpowiedzi.	Uczniowie zapoznają się z przykładami zdań pytających i przypominają sobie formę przeczeń oraz krótkich odpowiedzi. Pracują w dwóch grupach. Siedzą naprzeciwko i czytają po kolei pytanie, druga grupa musi podać odpowiedź. Para uczniów z pytaniem i odpowiedzią staje z boku.	Karki z przykładowymi zdaniami pytającymi i krótkimi odpowiedziami. (zał. 5).	4	
12.	Przećwiczenie zdań pytających z czasownikiem „to be” oraz krótkich odpowiedzi.	Uczniowie wykonują ćwiczenie gramatyczne mające na celu sprawdzenie opanowania umiejętności budowania zdań pytających.	Kartki z ćwiczeniem (zał. 6).	3	
13.	Utrwalenie budowy zdań twierdzących, przeczących i pytających z czasownikiem „to be”.	Uczniowie pracują w parach utrwalają budowę zdań z czasownikiem „to be” wykorzystując do tego ćwiczenia flashcards* Następnie uczniowie grają w parach w pytania przeczenia.	Flashcards z czasownikiem „to be” w formie twierdzeń, pytań i przeczeń. Przykład w zał. 7.	6	*opcjonalnie Nauczyciel rozdaje uczniom puste karteczki, przydziela zdanie które ma napisać uczeń (na przemian w parach twierdzenie i przeczenie). Twierdzenie na przodzie z oznaczeniem pod spodem ?/x, na odwrocie pytanie/przeczenie.
14.	Przypomnienie różnych przymiotników potrzebnych do opisu wyglądu zewnętrznego.	Uczniowie pracują w grupach i wypisują wszystkie przymiotniki potrzebne do opisu wyglądu zewnętrznego. Podają swoje propozycje nauczycielowi.	Kartki, tablica, kreda/pisaki.	3	
15.	Ćwiczenie z uczniami opisywania wyglądu zewnętrznego przy pomocy przymiotników, rzeczowników oraz zdań z czasownikiem „to be”.	Uczniowie na kartce z bloku rysują postać tak, aby kolega z pary nie widział rysunku. Następnie pracują w parach i zadają sobie nawzajem pytania o poszczególne części ciała np. Is your nose big? Yes, it is. / No, it isn't. Na koniec podpisują portret swoim imieniem. Następnie wywieszają swoje prace. Jedna osoba wybiera portret nie pokazujący który i opisuje osobę na tym portrecie. Pozostałe osoby w grupie odgadują, kto to jest podając imię osoby z portretu.	Kartki z bloku ucznia do wykonania rysunku, kredki na parę. Tablica korkowa lub sznurek, spinacze do bielizny.	15	
16.	Przypomnienie i utrwalenie nazw członków rodziny.	Uczniowie czytają krótki tekst o rodzinie i znajdują w nim nazwy członków rodziny.	Tekst o rodzinie (zał. 8).	5	

17.	Utrwalenie nazw członków rodziny: - rozdanie uczniom karteczek z nazwami członków rodziny, - sprawdzenie, kto jest kim w „grupowej” rodzinie poprzez zadanie pytania „Who is a / an ...?”	Uczniowie pracują całą grupą. Każdy uczeń podchodzi do nauczyciela i z pudełka z nazwą „rodzina” losuje karteczkę z nazwą członka rodziny. Po wylosowaniu wszystkich karteczek, uczniowie odpowiadają na pytanie nauczyciela „Who is a/an ...? e.g. Who is a brother?”. Uczniowie dalej pracują całą grupą i wykonują rysunek drzewa genealogicznego, następnie nanoszą imiona poszczególnych osób z grupy. Na koniec wywieszają kartkę z drzewem genealogicznym, siadają w półkolu przed rysunkiem i opisują swoją „grupową rodzinę” np. „Piotrek is a grandfather”.	Pudełko z nazwą „Family”. Karteczki z nazwami członków rodziny* nauczyciel przygotowuje przed zajęciami. Fipchart lub duża kartka z bloku, pisaki.	15	
18.	Utrwalenie nazw członków rodziny.	Uczniowie słuchają piosenki o rodzinie i wypełniają tekst piosenki.	Odtwarzacz CD, płyta z piosenką (podręcznik Sky High, nagranie 09), tekst piosenki z lukami (zał. 9).	5	
19.	Organizacja gry na utrwalenie nazw części ciała.	Uczniowie pracują w grupach według instrukcji podanych przez nauczyciela.	Plansza do gry, pionki, kostki (zał. 10).	5-10	Opcjonalnie.
20.	Części ciała – przeprowadzenie ćwiczeń muzyczno-ruchowych.	Uczniowie pracują w indywidualnie według instrukcji podanych przez nauczyciela.	Tekst piosenki (zał. 11).	5	Opcjonalnie.
21.	Moja wiedza oraz umiejętności z zakresu udzielania i uzyskiwania podstawowych informacji o wyglądzie zewnętrznym oraz rodzinie.	Każdy uczeń przy pomocy tabeli „can-do-statements”, czyli twierdzeń umiem/potrafię ocenia własne umiejętności.	Karta samooceny z Zajęciowego Portfolio (zał. 12).	3	

* Należy pamiętać o uzupełnieniu Karty obserwacji osiągnięć ucznia (zał. 6, scenariusz 1).

Załączniki:

- Zał. 1 Karta pracy.
- Zał. 2 Instrukcja.
- Zał. 3 Karki z przykładowymi zdaniami oznajmującymi i przeczącymi.
- Zał. 4 Kartki z ćwiczeniem.
- Zał. 5 Karki z przykładowymi zdaniami pytającymi i krótkimi odpowiedziami.
- Zał. 6 Kartki z ćwiczeniami.
- Zał. 7 Flashcards z czasownikiem „to be” w formie twierdzeń, pytań i przeczeń.
- Zał. 8 Tekst o rodzinie.
- Zał. 9 Tekst piosenki.
- Zał. 10 Gra.
- Zał. 11 Tekst piosenki.
- Zał. 12 Karta samooceny.

Załącznik nr 1:

Należy skopiować dla każdego ucznia po jednym egzemplarzu.

It's me!

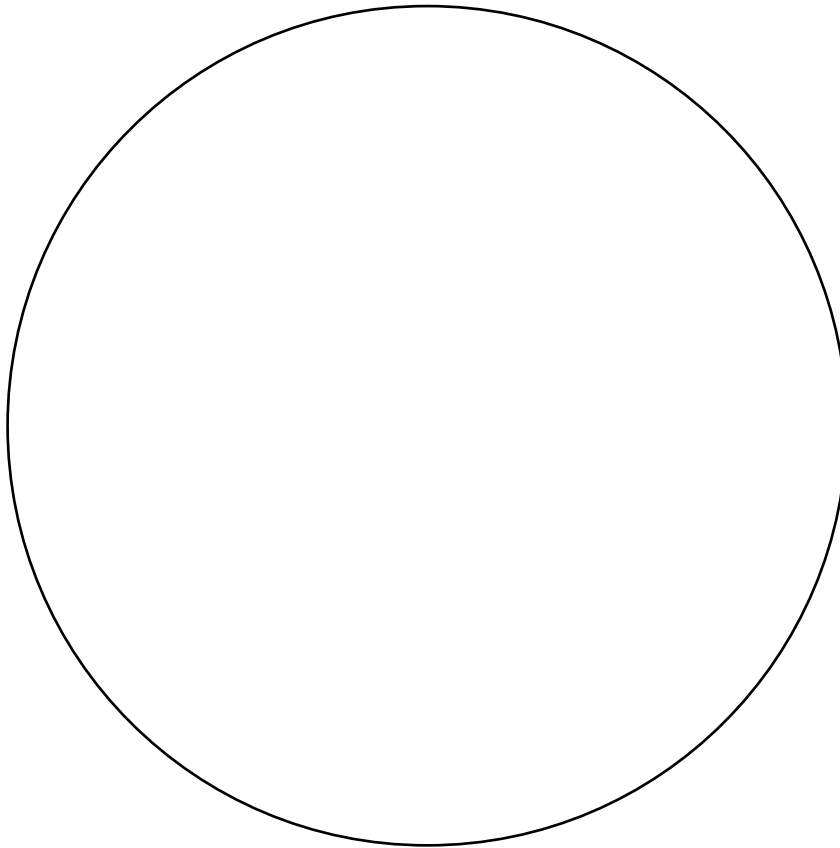

Draw a picture of you here.

Name:

Surname:

Age:

School:

Class:

My best friend:

Załącznik nr 2

Dzieci biegają w sali po narysowanym np. kredą, torze ósemki. Na znak nauczyciela zatrzymują się w dowolnym miejscu Sali. Nauczyciel wymienia różne części ciała (około 10), (można zastosować modyfikację i wymienia części ciała w języku angielskim lub niemieckim). Zadaniem uczniów jest nie dotknąć części ciała wymienianej przez nauczyciela. Na zakończenie uczniowie wykonują ćwiczenie z banku ćwiczeń „Gimnastyka mózgu” – „Gdzie jest mój nos lub nie wbij sobie palca w oko”.

Załącznik nr 3: Przykłady zdań twierdzących i przeczących

I am nice.

I'm not nice.

You are a boy.

You aren't a boy.

He is a pupil.

He isn't a pupil.

She is a teacher.

She isn't a teacher.

It is a cat.

It isn't a cat.

We are students.

We aren't students.

You are pupils.

You aren't pupils.

They are teachers.

They aren't teachers.

Załącznik nr 4

1. Uzupełnij podane zdania odpowiednią formą czasownika to be.

1. She _____ my friend.
2. He _____ from England.
3. You _____ twelve.
4. I _____ from London.
5. This _____ my dog.
6. He _____ my brother.
7. They _____ students.
8. We _____ in the park.
9. It _____ my cat.
10. You _____ pupils.

2. Do podanych wyżej zdań zbuduj zdania przeczące. Pamiętaj o użyciu formy czasownik + not, np. aren't, isn't, am not/'m not.

1. She _____.
2. He _____.
3. You _____.
4. I _____.
5. This _____.
6. He _____.
7. They _____.
8. We _____.
9. It _____.
10. You _____.

Załącznik nr 5: Paski z pytaniami i krótkimi odpowiedziami

Am I a student?

Yes, I am. / No, I'm not.

Are you nice?

Yes, you are. / No, you aren't.

Is he a teacher?

Yes, he is. / No, he isn't.

Is she a girl?

Yes, she is. / No, she isn't.

Are we teachers?

Yes, we are. / No, we aren't.

Are you pupils?

Yes, you are. / No, you aren't.

Are they English?

Yes, they are. / No, they aren't.

Załącznik nr 6

Uzupełnij podane niżej zdania w taki sposób, aby powstały pytania i krótkie odpowiedzi.

1. _____ I your friend? Yes, _____.
2. _____ you his Rother? No, _____.
3. _____ he a pupil? Yes, _____.
4. _____ she our teacher? No, _____.
5. _____ He from Britain? Yes, _____.
6. _____ your name Tom? No, _____.
7. _____ we students? Yes, _____.
8. _____ you from Poland? No, _____.
9. _____ they eleven? Yes, _____.

Przód

I am a pupil.

?

Tył

Am I a pupil?

Przeczytaj poniższy tekst o rodzinie Toma Whyte'a i znajdź w nim nazwy członków rodziny

Hi!

My name is Tom Whyte. I'm eleven years old. I'm from London and I'm English. Here is my family. My mother's name is Betty. She's thirty-seven. She is a teacher in our local school. My father is a fireman. He is thirty-nine. His name is Jim. I have a sister and a brother. My sister is younger than me and she is nine. Her name's Paula. My brother, Ben, is older than me. He is thirteen. Me, my sister and my brother go to the same school.

My grandmother lives with us. Her name is Emily. She is sixty years old. I have three cousins. My best cousin's name is Jack. Jack lives in Brighton. He is twelve. My favourite aunt is Jack's mother. It's aunt Lilly. She is thirty. My favourite uncle is Jack's father. His name is Bob. This is my family. It's the best family in the world!

Załącznik nr 9: Tekst do piosenki „The family song”. Wersja dla ucznia

Posłuchaj nagrania i uzupełnij tekst piosenki.

My 1..... and my 2.....,
My mum and 3..... and me,
We are the people,
In my family.
My family, my family,
We are the people,
In my family.

Say 4..... to my 5.....,
6..... to my 7..... Sue,
Good morning to my 8,
and to my 9 too.
Yes, my 10 and my 11,
My mum and 12 and me.
We are the people,
In my family.
My family, my family,
We are the people,
In my family.

Say 13..... to my 14.....,
15..... to my 16..... Sue,
Goodbye to my 17,
and to my 18 too.

Źródło: Abbs, B., Freebairn, I., Kilbey L., Łoś-Sapiejewska D., Sky High, Pearson Longman, 2009.

Tekst do piosenki „The family song”. Wersja dla nauczyciela.

Posłuchaj nagrania i uzupełnij tekst piosenki.

My brother and my sister,
My mum and dad and me,
We are the people,
In my family.
My family, my family,
We are the people,
In my family.

Say hi to my brother,
Hello to my sister Sue,
Good morning to my mother,
and to my father too.
Yes, my brother and my sister,
My mum and dad and me.
We are the people,
In my family.
My family, my family,
We are the people,
In my family.

Say goodbye to my brother,
Bye to my sister Sue,
Say goodbye to my mother,
and to my father too.

Źródło: Abbs, B., Freebairn, I., Kilbey L., Łoś-Sapiejewska D., *Sky High*, Pearson Longman, 2009.

Załącznik nr 10: Gra

Nauczyciel przygotowuje przed zajęciami grę w której uczniowie utrwalają nazwy części ciała. Do tego celu można wykorzystać gotowe gry planszowe.

Załącznik nr 11: Tekst piosenki do odczytania przez nauczyciela

Put your hands up in the air.

Put your hands down on your nose.

Put your hands up in the air.

Now bend down and touch your toes.

Everybody turn around,

Now let's all jump up and down.

Put your right hand in the air.

Put your right hand on your lips.

Put your left hand in the air.

Now put both hands on your lips.

Everybody turn around,

Now let's all jump up and down.

Walk back quietly to your seat.

Don't let the teacher hear your feet.

Put your hands in your lap.

Bow your head and take a nap,

Bow your head and take a nap.

Źródło: Pamuła, M., Sikora-Banasik D., Inteligencje Wielorakie na zajęciach języka angielskiego, CODN, 2008

Załącznik nr 12: Zajęciowe Portfolio

Oceń swoje umiejętności po tych zajęciach

Pole działania Activity/Betätigungsfeld	Umiejętność Ability/Fertigkeiten	Już potrafię I can/ Das kann ich schon	Jeszcze ćwiczę Still learning/ Das übe ich noch	To mój cel My goal /Das ist mein Ziel
Słownictwo	Nazwanie członków rodziny.			
	Opisanie relacji w rodzinie.			
Reagowanie	Nazwanie części ciała			
	Opisanie wyglądu zewnętrznego.			
Gramatyka	Budowanie zdań pytających i przeczących z czasownikiem „to be”.			
Gramatyka	Wymiana przymiotników dzierżawczych.			

Oznaczenie scenariusza: V.1.4

Scenariusz zajęć wyrównawczych dla uczniów, II etap edukacyjny klasy 4–6

Temat zajęć: Powtórzenie materiału (lekcja druga i trzecia oraz pierwszy test sprawdzający).

Przeznaczenie: uczniowie klas 4–6.

Cel ogólny: powtórzenie słownictwa oraz struktur leksykalno-gramatycznych z zakresu tematyki dotyczącej udzielania podstawowych danych osobowych (imię, nazwisko, wiek), abecadła, liczebników 1–100, części ciała, wyglądu zewnętrznego, członków rodziny oraz czasownika „to be” w zdaniach pytających i przeczących.

Cele szczegółowe:

- uczeń utrwała umiejętność komunikowania się w tematyce „dane osobowe” (imię, nazwisko, wiek, oraz abecadło, liczebniki 1–100,
- uczeń utrwała użycie czasownika „to be” w zdaniach oznajmujących, pytających i przeczących,
- uczeń utrwała wiedzę z zakresu części ciała oraz przymiotniki potrzebne do opisu wyglądu zewnętrznego,
- uczeń utrwała wiedzę z zakresu nazw członków rodziny,
- uczeń utrwała opis relacji w rodzinie.

Po zajęciach uczestnik:

- podaje podstawowe informacje o sobie i innych (imię, nazwisko, wiek),
- literuje imię i nazwisko,
- nazwa części ciała,
- podaje opis wyglądu zewnętrznego,
- nazywa członków rodziny,
- opisuje relacje rodzinne,
- udziela i uzyskuje informacje na temat wyglądu zewnętrznego oraz relacji w rodzinie, komunikuje się z innymi.

Pomoce dydaktyczne:

- tablica, kreda/pisaki lub flipchart,
- płyta z nagraniem,
- teksty piosenki i rapowani,
- odtwarzacz CD,
- karty pracy ucznia,
- materiały dydaktyczne w postaci ćwiczeń do stacji zadaniowych,
- test sprawdzający.

Metody pracy:

- praca z całą klasą,
- metoda stacji zadaniowych,
- praca indywidualna,
- praca w grupach.

Przebieg zajęć:

Lp.	Czynności nauczyciela	Czynności ucznia	Pomoce	Czas realizacji [min]	Uwagi
1.	Sprawdzenie obecności.		Dziennik zajęć pozalekcyjnych.	1	
2.	Przedstawienie celów zajęć.			2	
3.	Utrwalenie powitań.	Uczniowie pracują indywidualnie, słuchają rapowanki i włączają się w jej wykonanie.	Odtwarzacz CD Płyta CD z nagraniem „The greetings rap”, podręcznik Sky High 1, Pearson Longman (zał. 1).	3	
4.	Zapoznanie uczniów ze schematem przeprowadzania lekcji metoda stacji zadaniowych.			3	
5.	Dokonanie podziału na grupy (trzy lub czteroosobowe).			4	Przy dokonywaniu podziału na grupy można zastosować metodę socjogramu, np. „Na bezludną wyspę pojechałbym/pojechałabym z ...” lub podział przy pomocy pór roku.
6.	Rozdanie uczniom ćwiczeń powtórzeniowych metodą stacji zadaniowych. Obserwacja pracy uczniów.	Uczniowie otrzymują karty pracy, pracują w grupach według dokonanego podziału przechodząc od stacji do stacji (1–4) na których znajdują się ćwiczenia dotyczące danych osobowych, powitań, liczebników, wyglądu zewnętrznego, członków rodziny, zdań twierdzących, przeczących i pytających z czasownikiem „to be”, zbierają informacje potrzebne do wypełnienia karty pracy (rozwiązują ćwiczenia); po wypełnieniu karty pracy uczestnicy w grupach udają się do ostatniej stacji zadaniowej, którą jest stacja „klucz” i sprawdzają odpowiedzi w karcie pracy; na koniec prowadzący sprawdza ze wszystkimi odpowiedzi na pytania zawarte w karcie pracy.	Karty pracy dla grup (zał. 2).	30	
7.	Podsumowanie ćwiczeń i sprawdzenie poprawnych odpowiedzi.	Uczniowie sprawdzają ćwiczenia podając poprawne rozwiązania.		5	
*	Kilka ćwiczeń z banku „Gimnastyka mózgu”.	Uczniowie wykonują ćwiczenia zgodnie z instrukcjami otrzymanymi od nauczyciela.	W zależności od wybranych ćwiczeń.	5	
8.	Przeprowadzenie ewaluacji części zajęć poświęconej powtórzeniu.	„Mówiąca ściana”: uczniowie podchodzą do kartki zawieszanej na ścianie i przy pomocy pisaka o kolorze odpowiadającym emocjom towarzyszącym uczestnikowi po zakończonej lekcji wpisują swoje imię zgodnie z nastrojem.	Duża kartka przyklejona do ściany lub flipchart.	3	

9.	Zapoznanie uczniów z formą zadań testowych oraz zasadami pisania testu.				
10.	Przeprowadzenie testu sprawdzającego. Naniesienie wyników testu sprawdzającego do Karty Obserwacji osiągnięć ucznia.	Uczniowie wykonują zadania testowe.	Arkusz testowy (zał. 3). Karta obserwacji osiągnięć ucznia (zał. 6, scenariusz 1)*	30	
11.	Organizacja ćwiczeń relaksacyjnych przy dźwiękach muzyki.	Uczniowie zapoznają się z tekstem piosenki, następnie słuchają i uzupełniają tekst, przy kolejnym słuchaniu włączają się w wykonanie piosenki.	Odtwarzacz CD, płyta z nagraniem, tekst piosenki „The number Jive”, podręcznik Sky High 1, Pearson Longan, nagranie 13 (zał. 4).	6	

* Należy pamiętać o uzupełnieniu Karty obserwacji osiągnięć ucznia (zał. 6, scenariusz 1).

Załączniki:

Załącznik 1. Tekst piosenki.

Załącznik 2. Stacje zadaniowe.

Załącznik 3. Test sprawdzający 1.

Załącznik 4. Tekst piosenki.

Załącznik nr 1: Tekst rapowanki

Good morning, Leo!
Morning, Jodie!
Hello, Lucy!
Hi there, Rob!
She's my sister.
She's my brother.
Who is Duke?
He's my dog.

Źródło: Podręcznik, Sky High 1, Pearson Longman, 2009.

Załącznik nr 2

Zestaw do prowadzenia zajęć powtórkowych metodą stacji zadaniowych.

1. Oznaczenia stacji.
2. Stacje z ćwiczeniami.
3. Karty pracy dla grupy.

Uwaga:

1. Każdą kartę z napisem *Stacja nr ...* należy zgiąć w pół i postawić na osobnym stoliku jako oznaczenie stacji.
2. Stacja 4 to stacja odpowiedzi, na której uczniowie sprawdzają poprawność wykonywanego zadania. Najlepiej aby była ona umieszczona na biurku nauczyciela.

Stacja 1

Stacja 2

Stacja 3

Stacja 4

Stacja 1

Słownictwo

1. Podaj słowny zapis liczb:

1, 5, 12, 17, 21, 34, 42, 58, 62, 70, 83, 95, 100

2. Jaka to cyfra? Zapisz cyfrą podane niżej liczby.

two, six, eleven, twenty-three, fifty-nine, seventy-one,

3. Znajdź nazwy członków rodziny w węzu słownym.

mother father daughters sister brother aunt uncles nieces nephews grandmother grandfather

4. Uzupełnij podane zdania odpowiednimi słowami związanymi z rodziną.

1. My mother's brother is my
2. My father's sister is my
3. My aunt's son is my
4. I'm my aunt's I'm a girl.
5. My father's mother is my
6. My mother's father is my

5. Przetłumacz podane niżej wyrazy na język angielski.

1. głowa 2. ucho 3. nos 4. oko 5. twarz 6. ciało
7. ręka 8. dłoń 9. palec u ręki 10. noga 11. palec u nogi

Stacja 2

Gramatyka

1. Uzupełnij podane niżej zdania używając odpowiedniej formy czasownika „to be”.

1. I' a student.
2. My nose small.
3. He my Rother.
4. It' name's Buggy.
5. We from Scotland.
6. You teachers from Grece.
7. They my cousins.

2. Ułóż wyrazy z rozsypanki tak aby powstały poprawne zdania przeczące.

1. aren't / We / their / sisters.
2. John's / isn't / computer / the desk / on.
3. They / teachers / aren't.
4. This / cat / isn't / black.
5. uncle / My / isn't / my / sister / mother's

3. Ułóż pytania do podanych zdań.

1. You are his sister.
_____?
2. She is his friend.
_____?
3. They're our cousins.
_____?
4. I'm ten.
_____?
5. Her name's Jenny.
_____?

Stacja 3

Reagowanie językowe

1. Co powiesz w tej sytuacji?

Hello!

I'm Matylda. What's your name?

How old are you?

What's your mother's name?

Who's your brother?

Goodbye!

2. Jak się przywitasz lub pożegnasz?

1.

2.

....., Mrs Tims.

....., Meggy.

3.

4.

....., Mr Bigos.

....., Miss Tibby.

Stacja 4

KLUCZ

Słownictwo

1. Podaj słowny zapis liczb:

1 one , 5 five, 12 twelve, 17 seventeen, 21 twenty-one, 34 thirty-four, 42 forty-two, 58 fifty-eight, 62 sixty-two, 70 seventy, 83 eighty-three, 95 ninety-five, 100 a hundred/one hundred

2. Jaka to cyfra? Zapisz cyfrą podane niżej liczby.

two 2, six 6, eleven 11, twenty-three 23, fifty-nine 59, seventy-one 71,

3. Znajdź nazwy członków rodziny w węzu słownym.

mother father daughter son sister brother aunt uncle niece nephew grandmother grandfather

4. Uzupełnij podane zdania odpowiednimi słowami związanymi z rodziną.

1. My mother's brother is my UNCLE
2. My father's sister is my AUNT
3. My aunt's son is my COUSIN
4. I'm my aunt's I'm a girl. NIECE
5. My father's mother is my GRANDMOTHER
6. My mother's father is my GRANDFATHER

5. Przetłumacz podane niżej wyrazy na język angielski.

1. głowa HEAD
2. ucho EAR
3. nos NOSE
4. oko EYE
5. twarz FACE
6. ciało BODY
7. ręka ARM
8. dłoń HAND
9. palec u ręki FINGER
10. noga LEG
11. palec u nogi TOE

Gramatyka

1. Uzupełnij podane niżej zdania używając odpowiedniej formy czasownika „to be”.

1. I' m a student.
2. My nose is small.
3. He is my brother.
4. It' s name's Buggy.
5. We are from Scotland.
6. You are teachers from Grece.
7. They are my cousins.

2. Ułóż wyrazy z rozsypanki tak aby powstały poprawne zdania przeczące.

1. aren't / We / their / sisters. We aren't their sisters.
2. John's / isn't / computer / the desk / on. John's computer isn't on the desk.
3. They / teachers / aren't. They aren't teachers.
4. This / cat / isn't / black. This cat isn't black
5. uncle / My / isn't / my / sister / mother's My mother's sister isn't my uncle.

3. Ułóż pytania do podanych zdań.

1. Are you his sister?
2. Is she his friend?
3. Are they our cousins?
4. Am I ten? / Are you ten?
5. Is her name Jenny?

Reagowanie językowe

1. Co powiesz w tej sytuacji?

Hello!

Hi!

I'm Matylda. What's your name?

I'm ...(Tomek)

How old are you?

I'm ...(eleven).

What's your mother's name?

Her name's (Aneta)

Who's your brother?

... (Maciej).

Goodbye!

Bye!

2. Jak się przywitasz lub pożegnasz?

1. Good afternoon, Mrs Tims.
2. Hello! / Hi! / Bye!
3. Good morning, Mr Bigos.
4. Good night, Miss Tibby.

Karta pracy dla grupy

Stacja 1

Słownictwo

1. Podaj słowny zapis liczb:

1..... , 5, 12, 17, 21,
34, 42, 58..... 62.....
70....., 83, 95, 100

2. Jaka to cyfra? Zapisz cyfrą podane niżej liczby.

two, six, eleven, twenty-three,
fifty-nine, seventy-one

3. Znajdź nazwy członków rodziny w węźu słownym.

motherfatherdaughtersonsisterbrotherauntuncle niecenephewgrandmothergrandfather

4. Uzupełnij podane zdania odpowiednimi słowami związanymi z rodziną.

1. My mother's brother is my
2. My father's sister is my
3. My aunt's son is my
4. I'm my aunt's I'm a girl.
5. My father's mother is my
6. My mother's father is my

5. Przetłumacz podane niżej wyrazy na język angielski.

1. głowa
2. ucho
3. nos
4. oko
5. twarz
6. ciało
7. ręka
8. dłoń
9. palec u ręki
10. noga
11. palec u nogi

Gramatyka

1. Uzupełnij podane niżej zdania używając odpowiedniej formy czasownika „to be”.

1. I' a student.
2. My nose small.
3. He my Rother.
4. It' name's Buggy.
5. We from Scotland.
6. You teachers from Grece.
7. They my cousins.

2. Ułóż wyrazy z rozsypanki tak aby powstały poprawne zdania przeczące.

1. aren't / We / their / sisters.
2. John's / isn't / computer / the desk / on.
3. They / teachers / aren't.
4. This / cat / isn't / black.
5. uncle / My / isn't / my / sister / mother's

3. Ułóż pytania do podanych zdań.

1. You are his sister.
_____?
2. She is his friend.
_____?
3. They're our cousins.
_____?
4. I'm ten.
_____?
5. Her name's Jenny.
_____?

Reagowanie językowe

1. Co powiesz w tej sytuacji?

Hello!

I'm Matylda. What's your name?

How old are you?

What's your mother's name?

Who's your brother?

Goodbye!

2. Jak się przywitasz lub pożegnasz?

1.

2.

....., Mrs Tims.

....., Meggy.

3.

4.

....., Mr Bigos.

....., Miss Tibby.

Załącznik 3: I test sprawdzający z tematów: „Kim jestem?”, „Ja i moja rodzina”

Wersja dla ucznia

1. This ... Jack Brown.
a) am b) is c) are
2. I ... 12 years old.
a) `s b) `m c) `re
3. What`s ... name?
a) you b) you are c) your
4. Kate and Tom live in England. ... are ten.
a) He b) They c) We
5. This is my friend. ... name`s Jacek.
a) He b) Her c) His
6. Kate`s ... are blue.
a) eyes b) hair c) ear
7. Jack is ... and slim.
a) long b) tall c) fat
8. My mum`s sister is my
a) uncle b) cousin c) aunt
9. My ... is short and brown.
a) hair b) ears c) arms
10. eight plus four is ...
a) twelve b) eleven c) seventeen
11. Are you from Poland?
a) Yes, I do. b) No, I not. c) No, I am not.
12. How old is she?
a) She`s 10. b) I`m 11. c) They are fine.
13. Do you like bananas?
a) No, thank you. b) Yes, I like. c) Yes, I do.
14. Who is this?
a) My brother b) I`m fine. c) They are my parent.
15. Can you ... your name, please?
a) spell b) speak c) show

Wersja dla nauczyciela

1. This ... Jack Brown.
a) am b) is c) are
2. I ... 12 years old.
a) `s b) `m c) `re
3. What`s ... name?
a) you b) you are c) your
4. Kate and Tom live in England. ... are ten.
a) He b) They c) We
5. This is my friend. ... name`s Jacek.
a) He b) Her c) His
6. Kate`s ... are blue.
a) eyes b) hair c) ear
7. Jack is ... and slim.
a) long b) tall c) fat
8. My mum`s sister is my
a) uncle b) cousin c) aunt
9. My ... is short and brown.
a) hair b) ears c) arms
10. eight plus four is ...
a) twelve b) eleven c) seventeen
11. Are you from Poland?
a) Yes, I do. b) No, I not. c) No, I am not.
12. How old is she?
a) She`s 10. b) I`m 11. c) They are fine.
13. Do you like bananas?
a) No, thank you. b) Yes, I like. c) Yes, I do.
14. Who is this?
a) My brother b) I`m fine. c) They are my parent.
15. Can you ... your name, please?
a) spell b) speak c) show

1	2	3	4	5	6	7	8	9	10	11	12	13	14	15
b	b	c	b	c	a	b	c	a	a	c	a	c	a	a

Załącznik nr 4: Tekst piosenki „The number Jive” wersja dla ucznia.

Posłuchaj nagrania i uzupełnij luki.

..... and and, four,

Let's all do the Number Jive.

Six and, eight,, ten.

Let's go back and start again!

Tekst piosenki „The number Jive” wersja dla nauczyciela.

Posłuchaj nagrania i uzupełnij luki.

One and two and three, four, five

Let's all do the Number Jive.

Six and seven, eight, nine, ten.

Let's go back and start again!

Źródło: Podręcznik, Sky High 1, Pearson Longman, 2009.

Oznaczenie scenariusza: V.1.5

Scenariusz zajęć wyrównawczych dla uczniów, II etap edukacyjny klasy 4–6

Temat zajęć: Mój dom.

Przeznaczenie: uczniowie klas 4–6.

Cel ogólny: przypomnienie i utrwalenie słownictwa oraz struktur gramatycznych związanych z opisem pomieszczeń w mieszkaniu oraz nazw wyposażenia

Cele szczegółowe:

- uczeń przypomina sobie słownictwo związane z określaniem nazw pomieszczeń w domu,
- uczeń utrzuła sobie słownictwo związane z określaniem nazw pomieszczeń w domu,
- uczeń przypomina sobie słownictwo związane z określaniem nazw wyposażenia domu,
- uczeń utrzuła sobie słownictwo związane z określaniem nazw wyposażenia domu,
- uczeń przypomina sobie użycie struktury „There is/There are...”,
- uczeń opisuje pomieszczenia w domu i wyposażenie,
- uczeń ćwiczy umiejętności samooceny ucznia z zakresu tematyki dom i wyposażenie przy pomocy „can-do-statements”.

Po zajęciach uczestnik:

- zna słownictwo z zakresu tematyki pomieszczenia w dom,
- zna słownictwo z zakresu tematyki wyposażenie domu,
- opisuje pomieszczenia w domu,
- dokonuje samooceny.

Pomoce dydaktyczne:

- tablica, kreda/pisaki lub flipchart,
- płyta z nagraniem piosenki,
- odtwarzacz CD,
- materiały dydaktyczne w postaci ćwiczeń,
- tekst do czytania,
- karta samooceny „can-do-statements”,
- instrukcje,
- kredki,
- słowniki obrazkowe/plansze edukacyjne.

Metody pracy:

- praca z całą klasą (lockstep),
- praca indywidualna,
- praca w grupach.

Przebieg zajęć:

Lp.	Czynności nauczyciela	Czynności ucznia	Pomoce	Czas realizacji [min]	Uwagi
1.	Sprawdzenie obecności.		Dziennik zajęć pozalekcyjnych.	1	
2.	Przedstawienie celów zajęć.			2	
3.	Zebranie nazw pomieszczeń w domu. Nauczyciel zapisuje na tablicy hasło „dom” i prosi uczniów o wypisanie nazw pomieszczeń.	Uczniowie pracują w grupach z wykorzystaniem techniki „burza mózgów” i wypisują nazwy pomieszczeń w domu.	Tablica, kreda/ pisaki.	3	
4.	Utrwalenie nazw pomieszczeń w domu.	Uczniowie pracują w grupach, przy pomocy ćwiczenia „O/X” ćwiczą słownictwo opisujące pomieszczenia.	Tablica, kreda/ pisaki.	5	
5.	Zebranie nazw wyposażenia domu. Przy wykorzystaniu obrazków nauczyciel zbiera nazwy wyposażenia domu.	Uczniowie podają nazwy przedmiotów i sprzętu domowego.	Obrazki z wyposażeniem domu*	3	* Nauczyciel przed zajęciami przygotowuje zestaw obrazków z wyposażeniem domu.
6.	Utrwalenie nazw pomieszczeń w domu oraz wyposażenia.	Uczniowie przeglądają tekst i wypisują z niego nazwy wyposażenia domu.	Tekst do czytania (zał. 1).	7	
7.	Przeprowadzenie ćwiczenia z zakresu wyszukiwania informacji w tekście.	Uczniowie czytają tekst i odpowiadają na pytania do tekstu (5 zdań typu prawda/fałsz).	Tekst do czytania, kartka z zadaniem (pytania typu „prawda/fałsz”) (zał. 1).	6	
8.	Utrwalenie słownictwa opisującego wyposażenie domu.	Uczniowie pracują indywidualnie. Zapoznają się z obrazkami sprzętów domowych, następnie słuchają nagrania i podpisują obrazki po kolei.	Kartka z obrazkami (zał. 2) i nagranie*	7	*Nauczyciel może sam odczytać nazwy.
*	Gimnastyka mózgu.	Uczniowie wykonują polecenia nauczyciela.	W zależności od wyboru ćwiczeń z serii „Gimnastyka mózgu”.	5	
9.	Przypomnienie struktury „There is/ There are” potrzebnej do opisu domu.	Uczniowie pracują w parach i układają w poprawnej kolejności klocki z poszczególnymi częściami zdania, przypominając sobie strukturę „There is/There are”. Mogą posiłkować się przeczytanym tekstem.	Klocki Cuisenaire’a przygotowane na potrzeby zajęć. (zał. 3)	7	Należy pamiętać o odpowiednim zaznaczeniu kolorów, które odpowiadają kolejności części mowy/zdania wprowadzonej przy okazji utrwalenia budowy zdania z czasownikiem „to be”.
10.	Przypomnienie zastosowania rodzajników „a/an” i przysłówka „some” oraz liczby mnogiej rzeczownika. Nauczyciel trzymając w ręku zdjęcia mebla lub sprzętu domowego przypomina tworzenie liczby mnogiej, użycie rodzajnika a/an oraz some.	Na podstawie przykładów przypominają sobie zastosowanie rodzajników „a/an” i „some” oraz tworzenie liczby mnogiej rzeczowników	Kartki z rysunkami mebli/sprzętów (należy wykorzystać wcześniej przygotowane do prezentacji w punkcie 5 zajęć lub tablicę edukacyjną, ewentualnie słownik obrazkowy użytku domowego. Tablica i kreda/ pisaki.	7	

11.	Utrwalenie zastosowania rodzajników „a/an” i przysłówka „some” oraz liczby mnogiej rzeczownika. Nauczyciel podaje grupie rzeczowniki prosi o podanie rodzajnika oraz utworzenie liczby mnogiej.	Uczniowie pracują w dwóch grupach. Nauczyciel podaje nazwę rzeczownika będącego nazwą wyposażenia na jego polecenie uczniowie podnoszą kartkę z odpowiednim rodzajem (pierwsza grupa), tworzą liczbę mnogą lub pojedynczą. Przy następnym rzeczowniku grupy zamieniają się.	Kartki z rodzajnikami „a”, „an” oraz „some”. (zał. 4)	5	Zaleca się powtarzanie rzeczownika razem z rodzajem lub przysłówkiem.
12.	Utrwalenie zastosowania konstrukcji „There is/There are” przy opisie domu/mieszkania.	Uczniowie pracują w parach i wykonując wyklaskiwaną utrwalają nazwy sprzętów domowych oraz nazw pomieszczeń.	Instrukcja (zał. 5).	5	
13.	Utrwalenie zastosowania konstrukcji „There is/There are” przy opisie domu/mieszkania.	Uczniowie pracują według instrukcji podanej przez nauczyciela.	Należy przygotować kartę pracy z obrazkami do opisu domu dla uczniów oraz instrukcję (zał. 6).	8	
14.	Udzielanie i uzyskiwanie informacji.	Uczniowie pracują w parach. Przygotowują rysunek swojego pokoju tak, aby partner go nie widział. Zadają sobie pytania: „Is there a/an ...in your room? Are there any ... in your room? Oraz udzielają na nie odpowiedzi: „Yes, there is./No, there isn’t”. “Yes, there are./No, there aren’t”.	Kartki z bloku lub zeszyt, kredki lub ołówki.	10	
15.	Organizacja ćwiczeń relaksacyjnych przy dźwiękach muzyki.	Uczniowie zapoznają się z tekstem piosenki, następnie słuchają i uzupełniają tekst, przy kolejnym słuchaniu włączają się w wykonanie piosenki.	Odtwarzacz CD, płyta z nagraniem Sky High 1, Pearson Longman, nagranie 44, tekst piosenki (zał. 7).	6	
16.	Moja wiedza oraz umiejętności z zakresu opisywania, udzielania i uzyskiwania podstawowych informacji o pomieszczeniach w domu i jego wyposażeniu.	Każdy uczeń przy pomocy tabeli „can-do-statements”, czyli twierdzeń umiem/potrafię ocenia własne umiejętności.	Karta samooceny z Zajęciowego Portfolio (zał. 8).	3	

* Należy pamiętać o uzupełnieniu Karty obserwacji osiągnięć ucznia (zał. 6, scenariusz 1).

Załączniki:

Zał. 1 Tekst do czytania. Ćwiczenie z zadaniem (pytania typu „prawda/fałsz”).

Zał. 2 Kartka z obrazkami.

Zał. 3 Klocki Cuisenaire’a – przykład oraz instrukcja.

Zał. 4 Kartki z rodzajnikami „a”, „an” oraz „some”.

Zał. 5 Instrukcja do ćwiczenia 11.

Zał. 6 Karta pracy oraz instrukcja.

Zał. 7 Tekst piosenki.

Zał. 8 Karta samooceny z Zajęciowego Portfolio.

Załącznik nr 1: Wersja dla ucznia

Zadanie 1

Przeczytaj tekst i znajdź przykłady pomieszczeń w domu oraz wyposażenia domu.

**My house,
Maggie from Oxford, England**

My name's Maggie. My home is in Oxford. It's a flat in the block of flats in the centre of the town. There are three bedrooms, a living room, a dining room and two bathrooms in my flat.

My bedroom is nice. In it there's a bed, a desk and a laptop, and there's also a small table and a chair. There isn't a big wardrobe but there's a chest of drawers for my clothes. There are also some plants on the window sill. There aren't any pictures on the wall but there are some posters.

The block of flats isn't big. There are ten flats in it. There isn't any playground for children but there's a big park in the neighbourhood. It's nice to live in the centre because everything is close to your flat.

Zadanie 2

Przeczytaj uważnie tekst i zaznacz podane poniżej zdania T – true lub F – false.

1. Meggie's house is a detached house in London. T / F
2. Her bedroom is nice. T / F
3. There isn't a desk in her bedroom. T / F
4. Her clothes are in the big wardrobe. T / F
5. There are some plants in her room. T / F
6. There are some pictures on the wall. T / F
7. The block of flats is big. T / F
8. There are forty flats in the block of flats. T / F
9. There is a nice garden near the block of flats. T / F
10. There is a big park and a playground for children. T / F

Wersja dla nauczyciela

Zadanie 1

Przeczytaj tekst i znajdź przykłady pomieszczeń w domu oraz wyposażenia domu.

**My house,
Maggie from Oxford, England**

My name's Maggie. My home is in Oxford. It's a flat in the block of flats in the centre of the town. There are three bedrooms, a living room, a dining room and two bathrooms in my flat.

My bedroom is nice. In it there's a bed, a desk and a laptop, and there's also a small table and a chair. There isn't a big wardrobe but there's a chest of drawers for my clothes. There are also some plants on the window sill. There aren't any pictures on the wall but there are some posters.

The block of flats isn't big. There are ten flats in it. There isn't any playground for children but there's a big park in the neighbourhood. It's nice to live in the centre because everything is close to your flat.

Zadanie 2

Przeczytaj uważnie tekst i zaznacz podane poniżej zdania T – true lub F – false.

1. Meggie's house is a detached house in London. T / F
2. Her bedroom is nice. T / F
3. There isn't a desk in her bedroom. T / F
4. Her clothes are in the big wardrobe. T / F
5. There are some plants in her room. T / F
6. There are some pictures on the wall. T / F
7. The block of flats is big. T / F
8. There are forty flats in the block of flats. T / F
9. There is a nice garden near the block of flats. T / F
10. There is a big park and a playground for children. T / F

Załącznik nr 2

Należy przygotować ćwiczenie z obrazkami przedstawiającymi wyposażenie oraz nagranie do obrazków. Opcjonalnie nauczyciel może sam czytać nazwy do obrazków, a uczniowie muszą je zaznaczać.

Załącznik nr 3: Klocki Cuisenaire'a

There	is	a lamp	in the room
There	are	some plants	in the room

1. Przygotuj wcześniej klocki na większym formacie.
2. Każdy z klocków obrysuj innym kolorem, pamiętając o kolorystyce, którą wybrałeś przy utrwalaniu czasownika „to be”.
3. Następnie przygotuj puste klocki tylko obrysowane kolorem. poproś uczniów o wpisanie w nie zdań z tekstu (zał. 1).
4. Dzięki temu ćwiczeniu uczniowie powinni opanować szyk zdania ze strukturą „There is/There are”.

Załącznik nr 4

Karty z rodzajnikami „a”, „an” i „some”. Dla dwóch grup po jednym egzemplarzu.

a

a

an

an

some

some

Załącznik nr 5

Instrukcja

1. Uczniowie dobierają się w pary.
2. Każda para wykonuje wyklaskiwanke: uderzenie dłońmi o kolana, klaśnięcie w powietrzu, klaśnięcie w dłonie partnera, kontynuując ją rytmicznie.
3. W trakcie wyklaskiwania uczniowie zaczynają recytować:

„This is the game of concentration.

One, two ,three the topic is “Home”.

4. Uczniowie po kolei cały czas utrzymując rytm klaskania wymieniają słowa związane z hasłem “Home”.
5. Przegrywa ten, kto pierwszy powtórzy słowo podane wcześniej lub zabraknie mu słów.

Na podstawie gry: Pamuła M., Sikora-Banasik D., Inteligencje wielorakie na zajęciach języka angielskiego (...), CODN, 2008

Załącznik nr 6: Wersja dla nauczyciela.

Przed zajęciami należy przygotować kartę pracy dla ucznia z obrazkami przedstawiającymi pokoje i wyposażenie z kilkoma opcjami do wyboru oraz opis mieszkania do odczytania uczniom.

1. Uczniowie pracują indywidualnie.
2. Każdy z uczniów otrzymuje kopię ćwiczenia.
3. Przed rozpoczęciem ćwiczenia właściwego poproś uczniów o sprawdzenie słownictwa.
4. Wyjaśnij uczniom zadanie. Słuchają opisu i zaznaczają właściwy obrazek.
5. Przeczytaj im opis mieszkania (należy go wcześniej przygotować).
6. Sprawdź odpowiedzi prosząc pojedynczych uczniów o odczytanie zdań.
7. Opcjonalnie możesz poprosi uczniów o wykonanie drugiej części, zadanie B. Przygotowanie opisu swojego pokoju.

Załącznik nr 7: Wersja dla ucznia

Posłuchaj nagrania i uzupełnij tekst piosenki.

In our crazy house

In our crazy _____,

In our crazy _____,

There's a cat on the _____.

There's a shoe on the _____.

There's a plant on the _____.

And some grapes in my hair.

In our crazy _____, yeah,

In our crazy _____.

There's a goldfish in the _____.

There are spiders on the _____.

There's a TV in the _____.

And there's one thing more.

In our crazy _____, yeah,

In our crazy _____.

There's a rock'n'roll band,

Yes, a rock'n'roll band.

There's a very loud noise

Wham Bam! Wham Bam!

There's a rock'n'roll band,

Yes, a rock'n'roll band.

In the _____!

Źródło: Podręcznik, *Sky High 1*, Pearson Longman, 2009.

Załącznik nr 7: Wersja dla nauczyciela

In our crazy house

In our crazy house,
In our crazy house,
There's a cat on the table.
There's a shoe on the chair.
There's a plant on the sofa.
And some grapes in my hair.
In our crazy house, yeah,
In our crazy house.

There's a goldfish in the bathroom.
There are spiders on the floor.
There's a TV in the cupboard.
And there's one thing more.
In our crazy house, yeah,
In our crazy house.

There's a rock'n'roll band,
Yes, a rock'n'roll band.
There's a very loud noise
Wham Bam! Wham Bam!
There's a rock'n'roll band,
Yes, a rock'n'roll band.
In the kitchen!

Źródło: Podręcznik, Sky High 1, Pearson Longman, 2009.

Załącznik nr 8: Zajęciowe Portfolio

Oceń swoje umiejętności po tych zajęciach.

Pole działania <i>Activity/ Betätigungsfeld</i>	Umiejętność <i>Ability/Fertigkeiten</i>	Już potrafię <i>I can/ Das kann ich schon</i>	Jeszcze ćwiczę <i>Still learning/ Das übe ich noch</i>	To mój cel <i>My goal / Das ist mein Ziel</i>
Słownictwo Reagowanie	Nazwanie pomieszczeń w domu.			
	Nazwanie wyposażenia domu.			
	Opisywanie swojego pokoju.			
Gramatyka	Budowanie zdań ze zwrotem „There is/ There are”			
Gramatyka	Używanie odzajników a/an/some.			
Gramatyka	Tworzenie liczby mnogiej rzeczowników.			

Oznaczenie scenariusza: V.1.6

Scenariusz zajęć wyrównawczych dla uczniów, II etap edukacyjny klasy 4–6

Temat zajęć: Moja szkoła

Przeznaczenie: uczniowie klas 4–6.

Cel ogólny: przypomnienie i utrwalenie słownictwa z zakresu tematycznego szkoła, przedmioty szkolne, dni tygodnia i określania godzin.

Cele szczegółowe:

- uczeń przypomina sobie słownictwo związane z opisem domu i pomieszczeń,
- uczeń przypomina sobie nazwy dni tygodnia,
- uczeń przypomina sobie określanie godzin,
- uczeń przypomina sobie/poznaje nazwy przedmiotów szkolnych,
- tworzy plan lekcji,
- opowiada o swoim tygodniu zajęć szkolnych,
- uczeń ćwiczy umiejętności samooceny z zakresu tematyki dom i wyposażenie przy pomocy „can-do-statements”.

Po zajęciach uczestnik:

- zna słownictwo z zakresu tematyki dni tygodnia,
- określa godziny,
- słownictwo z zakresu tematyki przedmioty szkolne,
- opisuje plan tygodniowy zajęć szkolnych,
- dokonuje samooceny.

Pomoce dydaktyczne:

- tablica, kreda/pisaki lub flipchart,
- słownik obrazkowy/tablica edukacyjna,
- czyste karteczki,
- tablica korkowa i pinezki lub duża kartka A3,
- kserokopie z ćwiczeniami,
- karta samooceny „can-do-statements”.

Metody pracy:

- praca z całą klasą,
- praca indywidualna,
- praca metodą kuli śnieżnej,
- praca w grupach.

Przebieg zajęć:

Lp.	Czynności nauczyciela	Czynności ucznia	Pomoce	Czas realizacji [min]	Uwagi
1.	Sprawdzenie obecności.		Dziennik zajęć pozalekcyjnych.	1	
2.	Przedstawienie celów zajęć.			2	
3.	Przypomnienie nazw pomieszczeń w domu oraz nazw sprzętów domowych. Nauczyciel wypisuje na tablicy 20 słówek związanych z domem i wyposażeniem. Co 15 sekund ściera jedno słówko. Kiedy z tablicy znikną wszystkie słówka nauczyciel prosi uczniów o wypisanie maksymalnie jak największej liczby słówek dając im na to zadanie 2–3 minuty.	Uczniowie pracują indywidualnie. Z listy wypisanej na tablicy starają się zapamiętać jak największą liczbę słówek. Po zniknięciu z tablicy wszystkich słówek uczniowie odtwarzają jak największą liczbę słów.	Tablica, kreda/pisaki.	10	
4.	Przypomnienie nazw dni tygodnia.	Uczniowie pracują metodą śnieżnej kuli, wypisują na kartkach znane im dni tygodnia. Zaczynają indywidualnie, później w parach dopisują kolejne i w grupach, następnie całą klasa uzupełniają brakujące. Całą klasa układają po kolei dni tygodnia zapisane przez nauczyciela na tablicy.	Kartka, tablica, kreda/pisaki.	7	
5.	Utrwalenie nazw dni tygodnia.	Uczniowie są podzieleni na grupy. Na tablicy nauczyciel rysuje planszę do gry w „o/x”. Zadaniem uczniów jest odgadywanie na przemian jaki to dzień tygodnia i zdobywać tym samym pole. Na każdym polu dzień tygodnia jest zapisany w postaci rozsypanych liter. Zasady obowiązują tak jak w grze „o/x”.	Tablica, kreda/pisaki.	6	
6.	Przypomnienie opisu godzin.	Uczniowie pracują całą grupą. Dostają kartki z godzinami. Połowa uczniów otrzymuje kartki z rysunkiem zegara, druga połowa otrzymuje kartki z opisem godziny. Zadaniem uczniów jest odnalezienie swojego partnera. Po wykonanym ćwiczeniu uczniowie przyczepiają rysunek zegara i opisu godziny. Omawiają sposób opisu godziny.	Kartki z godzinami (rysunki). Kartki z opisem godzin. Sznurek i klamerki do bielizny lub tablica korkowa z pinezkami (zał. 1).	15	* W celu dodatkowego przeciwnienia opisu, nauczyciel może zadawać pytanie „What’s the time?”, a uczniowie odpowiadają. Do tego ćwiczenia wykorzystujemy te same przykłady wywieszane przez uczniów.
7.	Utrwalenie opisu godzin.	Uczniowie pracują indywidualnie. Każdy otrzymuje kartę z ćwiczeniem i na zegarze zaznacza godzinę wykonywania czynności zgodnie ze swoimi przyzwyczajeniami. Następnie uczniowie pracują w parach. Jedna osoba zadaje pytanie „What time do you ...?”, a druga odpowiada „At ...”. Jeśli trafią w taką samą godzinę, przyznają sobie punkt. Para, która zdobędzie najwięcej punktów w grupie, wygrywa.	Kartka z ilustracjami czynności i zegarem oraz instrukcja (zał. 2)	10	

8.	Wprowadzenie/ przypomnienie nazw przedmiotów szkolnych.	Uczniowie pracują całą grupą. Siedząc dookoła kilku związanych łałek. Oglądają rysunek szkoły w słowniku obrazkowym i zapoznają się z nazwami pomieszczeń. Następnie nauczyciel rozdaje uczniom puste karteczki i prosi o wpisanie na nie nazw przedmiotów w języku polskim (jeden przedmiot na jedną karteczkę (1 minuta)). Następnie nauczyciel zbiera kartki, wyczytuje nazwy przedmiotów i eliminuje powtarzające się. Kolejnym krokiem jest znalezienie odpowiedników do nazw przedmiotów w języku angielskim. Uczniowie losują po jednej karteczce na parę i szukają w słowniku dwujęzycznym tłumaczenia. Na koniec układają nazwy przedmiotów w języku polskim i angielskim parami. Na koniec nauczyciel prosi uczniów o dołączenie karteczek z nazwami przedmiotów do obrazka szkoły tak, aby do sali lekcyjnej pasowała nazwa przedmiotu.	Słownik obrazkowy, słownik dwujęzyczny, czyste karteczki, tablica korkowa i pinezki lub duża kartka papieru A3 i klej.	15	
9.	Plan lekcji. Rozumienie tekstu czytanego, wyszukiwanie informacji.	Uczniowie czytają tekst o zajęciach szkolnych. Następnie odpowiadają na pytania otwarte dotyczące godzin zajęć szkolnych „What time do they have ...?”.	Tekst, kartki z pytaniami do tekstu (zał. 3).	6	
10.	Utrwalenie nazw przedmiotów, dni tygodnia i godzin.	Uczniowie pracują w dwóch grupach. Otrzymują pusty plan tygodnia, który zapełniają dniami tygodnia, przedmiotami i godzinami. Po wpisaniu dni tygodnia, godzin oraz zajęć w poszczególne rubryki, uczniowie z obu grup zadają sobie naprzemian pytanie „When do you have ...?”. Druga grupa podaje odpowiedź. Następnie pada kolejne pytanie o ten sam przedmiot „What time do you have ...?”. Zadaniem uczniów zadających pytania jest naniesienie odpowiedzi na drugi arkusz. Po skończeniu serii pytań, uczniowie porównują swoje plany lekcji „We have ... at ... on ...; They have ... on ... at...”.	Podwójny, pusty arkusz planu tygodnia dla obu grup. *Sznurek, klamerki (zał. 4).	15	*Wypełnione plany można powiesić obok siebie i poprosić uczniów o zebranie się wokół planów. Każdy uczeń mówi jedno zdanie w celu porównania planów lekcji.
*	Gimnastyka mózgu.	Uczniowie wykonują ćwiczenia z zakresu gimnastyki mózgu zgodnie z instrukcjami podanymi przez nauczyciela.	W zależności od zestawu.	6	
11.	Moja wiedza oraz umiejętności z zakresu opisywania, udzielania i uzyskiwania podstawowych informacji o szkole, przedmiotach.	Każdy uczeń przy pomocy tabeli „can-do-statements”, czyli twierdzeń umiem/potrafię ocenia własne umiejętności.	Karta samooceny z Zajęciowego Portfolio (zał. 5).	3	

* Należy pamiętać o uzupełnieniu Karty obserwacji osiągnięć ucznia. (zał.6, scenariusz 1).

Załączniki:

- Zał. 1 Kartki z godzinami (rysunki). Kartki z opisem godzin.
- Zał. 2 Kartka z ilustracjami czynności i zegarem oraz instrukcja.
- Zał. 3 Tekst. Kartki z pytaniami do tekstu.
- Zał. 4 Podwójny, pusty arkusz planu tygodnia.
- Zał. 5 Karta samooceny z Zajęciowego Portfolio.

Załącznik nr 1: Odszukaj partnera

Dla każdego ucznia (połowa grupy), należy wyciąć zegar razem z pytaniem o godzinę

What's the time?

8.00 a.m.

What's the time?

11.15 a.m.

What's the time?

2.30 p.m.

What's the time?

3.45 p.m.

What's the time?

5.00 p.m.

What's the time?

9.20 a.m.

What's the time?

10.40 a.m.

What's the time?

6.50 p.m.

It's eight a.m.

It's quarter past eleven a.m.

It's half past two p.m.

It's quarter to four p.m.

It's five p.m.

It's twenty past nine a.m.

It's twenty to eleven a.m.

It's ten to seven p.m.

Załącznik nr 2

Przed zajęciami należy przygotować kartę pracy ucznia z obrazkami czynności oraz z zegarem do uzupełnienia godziny przez ucznia.

Instrukcja.

1. Uczniowie pracują w parach. Każdy otrzymuje kopię „My school day”.
2. Na zegarach zaznaczają godziny kiedy wykonują czynności podane w opisie.
3. Następnie w parach zadają sobie nawzajem pytania:

A: „What time do you (wake up)?

B: At (eight a.m.)

Minidialog można zapisać na tablicy. Zanim rozpocznie się ćwiczenie należy sprawdzić z uczniami słownictwo.

4. Jeśli trafią w taką samą godzinę przyznają sobie punkt. Para, która zdobędzie najwięcej punktów w grupie wygrywa.
5. Na koniec można poprosi uczniów o przedstawienie mini-dialogów przed całą grupą.

Załącznik nr 3: Wersja dla ucznia

Zadanie 1

Przeczytaj uważnie tekst. Zwróć uwagę jakie przedmioty szkolne są wymienione i wyszukaj je.

Hi!

We're kids from London School of Young Artists and Sportsmen. We want to tell you about our week. We go to 5th grade. Our week is very busy. We have a lot of sport and art activities. And we also have a lot of other ordinary school subjects.

On Monday we start very early. We have swimming classes at 7.30 a.m. After the classes we have English, Biology, Maths and we finish with painting classes at 3.00 p.m..

On Tuesday we start at 8.45 with sculpture classes. At 10.00 we have a break and we continue with History and English literature. Tuesday is our favourite day because we finish our school day early.

On Wednesday we start at 7.00 with gymnastics and finish the classes at 9.00. Then we have half-an-hour break and we start lessons at 9.30. The first subject is French, then we have German and Computer Studies. We stay longer that day because we have extra classes on English language and we finish at 4.00.

Thursday and Friday are different than other days. We start at 8.00 and finish at 4.00 p.m. Some of us have 4 hours of sport activities and others have four hours of art classes. We have 45 minutes of lunch break. We all finish with RE.

Write us about your school week timetable.

Greetings,
XTeens

Wymień szkolne przedmioty opisane w tekście.

Zadanie 2

Przeczytaj uważnie tekst i odpowiedz na pytania.

1. What time do they start classes on Monday?
2. What time do they finish classes on Monday?
3. What time do they have sculpture classes?
4. What time do they have break on Tuesday?
5. What time do they start school day on Wednesday?
6. What time do they start lessons on Wednesday?
7. What time do they finish on Wednesday?
8. What time do they start on Thursday?

Wersja dla nauczyciela

Zadanie 1

Przeczytaj uważnie tekst. Zwróć uwagę jakie przedmioty szkolne są wymienione i wyszukaj je.

Hi!

We're kids from London School of Young Artists and Sportsmen. We want to tell you about our week. We go to 5th grade. Our week is very busy. We have a lot of sport and art activities. And we also have a lot of other ordinary school subjects.

On Monday we start very early. We have swimming classes at 7.30 a.m. After the classes we have English, Biology, Maths and we finish with painting classes at 3.00 p.m..

On Tuesday we start at 8.45 with sculpture classes. At 10.00 we have a break and we continue with History and English literature. Tuesday is our favourite day because we finish our school day early.

On Wednesday we start at 7.00 with gymnastics and finish the classes at 9.00. Then we have half-an-hour break and we start lessons at 9.30. The first subject is French, then we have German and Computer Studies. We stay longer that day because we have extra classes on English language and we finish at 4.00.

Thursday and Friday are different than other days. We start at 8.00 and finish at 4.00 p.m. Some of us have 4 hours of sport activities and others have four hours of art classes. We have 45 minutes of lunch break. We all finish with RE.

Write us about your school week timetable.

Greetings,
XTeens

Zadanie 2

Przeczytaj uważnie tekst i odpowiedz na pytania.

1. What time do they start classes on Monday? 7.30
2. What time do they finish classes on Monday? 3.00
3. What time do they have sculpture classes? 8.45
4. What time do they have break on Tuesday? 10.00
5. What time do they start a school day on Wednesday? 7.00
6. What time do they start lessons on Wednesday? 9.30
7. What time do they finish on Wednesday? 4.00
8. What time do they start on Thursday? 8.00

Załącznik nr 4

Nanieś na rozkład tygodnia dni, godziny oraz przedmioty szkolne.

School week timetable

Day of week \ Time					

Day of week \ Time					

Załącznik nr 5: Zajęciowe Portfolio

Oceń swoje umiejętności po tych zajęciach

Pole działania Activity/ Betätigungsfeld	Umiejętność Ability/Fertigkeiten	Już potrafię I can/ Das kann ich schon	Jeszcze ćwiczę Still learning/ Das übe ich noch	To mój cel My goal / Das ist mein Ziel
Słownictwo	Wymienianie dni tygodnia.			
	Wymienianie przedmiotów szkolnych.			
Gramatyka	Opisywanie godzin.			
Gramatyka	Używanie przyimka „at” przed godzinami.			
Reagowanie językowe	Opisywanie tygodnia zajęć szkolnych.			

Oznaczenie scenariusza: V.1.7

Scenariusz zajęć wyrównawczych dla uczniów, II etap edukacyjny klasy 4–6

Temat zajęć: Powtórzenie materiału (lekcja piąta i szósta oraz drugi test sprawdzający).

Przeznaczenie: uczniowie klas 4–6.

Cel ogólny: powtórzenie słownictwa oraz struktur leksykalno-gramatycznych z zakresu tematyki dotyczącej opisu domu oraz planowania tygodniowych zajęć lekcyjnych.

Cele szczegółowe:

- uczeń utrwała umiejętność komunikowania się w tematyce dom – pomieszczenia,
- uczeń utrwała umiejętność komunikowania się w tematyce dom – wyposażenie,
- uczeń utrwała wiedzę z zakresu opisu pomieszczeń w domu/mieszkanu przy użyciu struktury „There is/There are”,
- uczeń utrwała opis zajęć lekcyjnych, określając nazwę przedmiotu, godzinę oraz dzień.

Po zajęciach uczestnik:

- opisuje dom – pomieszczenia i wyposażenie,
- opisuje tygodniowy plan zajęć szkolnych,
- zna godziny.

Pomoce dydaktyczne:

- tablica, kreda/pisaki lub flipchart,
- płyta z nagraniem,
- odtwarzacz CD,
- karty pracy ucznia,
- materiały dydaktyczne w postaci ćwiczeń do stacji zadaniowych,
- test sprawdzający.

Metody pracy:

- praca z całą klasą,
- praca w parach,
- metoda stacji zadaniowych,
- praca indywidualna,
- praca w grupach.

Przebieg zajęć:

Lp.	Czynności nauczyciela	Czynności ucznia	Pomoce	Czas realizacji [min]	Uwagi
1.	Sprawdzenie obecności.		Dziennik zajęć pozalekcyjnych.	1	
2.	Przedstawienie celów zajęć.			2	
3.	Powtórzenie słownictwa z zakresu tematyki dom, szkoła.	Uczniowie pracują w parach, w których wyklaskują rytm i wykonują następujące czynności: uderzenie dłońmi w kolana, klaśnięcie w powietrzu, klaśnięcie w dłoń partnera. W trakcie klaśkania uczniowie mówią: „This is a game of concentration. One, two, three. The topic is: House”. Cały czas wyklaskując uczniowie podają po jednym słowie związanym z tym tematem. Po kilku kolejkach nauczyciel/uczeń w parze może zmienić temat powtarzając słowa „This is the game of concentration. One, two, three. The topic is: School”.		6	
4.	Zapoznanie uczniów ze schematem przeprowadzania lekcji metoda stacji zadaniowych.			3	
5.	Dokonanie podziału na grupy (trzy lub czteroosobowe).			4	Przy dokonywaniu podziału na grupy można zastosować metodę socjogramu np. „Na bezludną wyspę pojechalibyśmy/pojechałabym z ...” lub podział przy pomocy pór roku.
6.	Rozdanie uczniom ćwiczeń powtórzeniowych metodą stacji zadaniowych. Obserwacja pracy uczniów.	Uczniowie otrzymują karty pracy, pracują w grupach według dokonanego podziału grupach przechodząc od stacji do stacji na których znajdują się ćwiczenia dotyczące słownictwa związanego z tematami: dom i szkoła; opisem domu i zwrotami „There is/There are”, nazwami dni tygodnia; podawaniem godzin; zbierają informacje potrzebne do wypełnienia karty pracy (rozwiązują ćwiczenia); po wypełnieniu karty pracy uczestnicy w grupach udają się do ostatniej stacji zadaniowej, którą jest stacja „klucz” i sprawdzają odpowiedzi w karcie pracy; na koniec prowadzący sprawdza ze wszystkimi odpowiedzi na pytania zawarte w karcie pracy.	Karty pracy dla grup (zał. 1).	30	
7.	Podsumowanie ćwiczeń i sprawdzenie poprawnych odpowiedzi.	Uczniowie sprawdzają ćwiczenia podając poprawne rozwiązania.		5	

8.	Przeprowadzenie ewaluacji części zajęć poświęconej powtórzeniu.	„Mówiąca ściana”: uczniowie podchodzą do kartki zawieszona na ścianie i przy pomocy pisaka, o kolorze odpowiadającym emocjom towarzyszącym uczestnikowi po zakończonej lekcji, wpisują swoje imię zgodnie z nastrojem.	Duża kartka przyklejona do ściany lub Flipchart.	3	
9.	Organizacja ćwiczeń relaksacyjnych z zakresu „Gimnastyka mózgu” przy dźwiękach muzyki.	Uczniowie wykonują ćwiczenia relaksacyjne.	Odtwarzacz CD Płyta z nagraniem*	5	*Ćwiczenia można ewentualnie wykonać bez muzyki
10.	Zapoznanie uczniów z formą zadań testowych oraz zasadami pisania testu.			1	
11.	Przeprowadzenie testu sprawdzającego. Naniesienie wyników testu sprawdzającego do Karty obserwacji osiągnięć ucznia.	Uczniowie wykonują zadania testowe.	Arkusze testowe (zał. 2) Karta obserwacji osiągnięć ucznia (zał. 6, scenariusz 1)*	30	

* Należy pamiętać o uzupełnieniu Karty obserwacji osiągnięć ucznia. (zał.6, scenariusz 1).

Załączniki:

Zał. 1. Stacje z zadaniami, karta pracy do stacji zadaniowych, instrukcja.

Zał. 2 Test sprawdzający 2.

Załącznik nr 1

Zestaw do prowadzenia zajęć powtórkowych metodą stacji zadaniowych.

1. Oznaczenia stacji.
2. Stacje z ćwiczeniami.
3. Karty pracy dla grupy.

Uwaga:

1. Każdą kartę z napisem Stacja nr ... należy zgiąć w pół i postawi na osobnym stoliku jako oznaczenie stacji.
2. Stacja 4 to stacja odpowiedzi, na której uczniowie sprawdzają poprawność wykonywanego zadania. najlepiej aby była ona umieszczona na biurku nauczyciela.

Stacja 1

Stacja 2

Stacja 3

Stacja 4

Stacja 1

Słownictwo

1. Znajdź słowo, które nie pasuje do zestawu.

1. cupboard skateboard wardrobe chair
2. TV bedroom bathroom toilet
3. play radio stereo MP3 MP4
4. hall picture garden garage
5. Sudany Monady Tuesday rubber
6. English blackboard History Geography
7. watch window door floor
8. o'clock a.m. p.m. afternoon
9. morning afternoon night plant
10. lamp kitchen chair sofa

2. Przetłumacz podane słowa i skróty na język polski.

cupboard, wardrobe, bedroom, dining room, living room, Biology, PE, RE, IT, a.m., p.m.

3. Znajdź słowa związane z domem w węzu słownym.

bathroombedroomkitchentoiletgaragegardenwindowdoorfloorbedchairtablesofashowerbath

4. Uzupełnij podane zdania odpowiednimi słowami związanymi z opisem pokoju. Ilość kresek odpowiada ilości liter w brakującym słowie.

This is Robert's bedroom. There are three w_____ in it. Robert's b__ is next to the d_____.

There's a d____ next to the b__ and a l____ and a l_____ c_____ on it. Robert's CD p_____ is behind the l_____.

There's one c_____ in the room. On the s_____ there are some CDs, some music magazines and a foot ball.

Stacja 2

Gramatyka

1. Wpisz w luki 's lub are.

1. There's..... a lamp on the table.
2. There CDs on the floor.
3. There a bed in my room.
4. There books on my bed.
5. There a chair near my desk.

2. Z podanych odpowiedzi ułóż zdania.

1. a sofa / the sitting room There's a sofa In the pitting room.
2. a book / desk _____
3. a table / the dining room _____
4. two pictures / the wall _____
5. a picture / the living room _____

3. Odpowiedz na pytanie.

1. What's the time? It's (8.15)
2. What's the time? (20.20)
3. What's the time? (9.30)
4. What's the time? (21.45)
5. What's the time? (7.50)

Stacja 3

Reagowanie językowe

1. Co powiesz w tej sytuacji?

Hello! What's your favourite room?

Is it big or small?

Are there any pictures on the wall?

Is there a TV or a CD player in your room?

Are there any plants?

What colour are the walls and a carpet?

Thanks for the information. Goodbye!

Stacja 4

KLUCZ

Stacja 1

Słownictwo

1. Znajdź słowo, które nie pasuje do zestawu.

1. cupboard skateboard wardrobe chair
2. TV bedroom bathroom toilet
3. play radio stereo MP3 MP4
4. hall picture garden garage
5. Sunday Monday Tuesday rubber
6. English blackboard History Geography
7. watch window door floor
8. o'clock a.m. p.m. afternoon
9. morning afternoon night plant
10. lamp kitchen chair sofa

2. Przetłumacz podane słowa i skróty na język polski.

cupboard - szafka, wardrobe - szafa, bedroom - sypialnia, dining room - jadalnia, living room – pokój gościnny, Biology - biologia, PE – wychowanie fizyczne, RE religia, IT technologia informacyjna, a.m. rano, p.m popołudniu

3. Znajdź słowa związane z domem w węźu słownym.

bathroom bedroom kitchen toilet garage garden window door floor bed chair table sofa shower bath

4. Uzupełnij podane zdania odpowiednimi słowami związanymi z opisem pokoju. Ilość kresek odpowiada ilości liter w brakującym słowie.

This is Robert's bedroom. There are three windows in it. Robert's bed is next to the door.

There's a desk next to the bed and a lamp and a laptop computer on it. Robert's CD player is behind the lamp.

There's one cupboard in the room. On the shelf there are some CDs, some music magazines and a foot ball.

KLUCZ

Stacja 2

Gramatyka

1. Wpisz w luki 's lub are.

1. There's..... a lamp on the table.
2. There are CDs on the floor.
3. There's a bed in my room.
4. There are books on my bed.
5. There's a chair near my desk.

2. Z podanych podpowiedzi ułóż zdania.

1. a sofa / the sitting room There's a sofa In the sitting room.
2. a book / desk There's a book on the desk.
3. a table / the dining room There's a table in the dining room.
4. two pictures / the wall There are two pictures on the wall.
5. a picture / the living room There's a picture in the living room

3. Odpowiedz na pytanie.

1. What's the time? It's quarter past eight a.m.
2. What's the time? It's twenty past eight p.m.
3. What's the time? It's half past nine a.m.
4. What's the time? It's quarter to ten p.m.
5. What's the time? It's ten to eight a.m.

KLUCZ

Stacja 3

Reagowanie językowe

1. Co powiesz w tej sytuacji?

Hello! What's your favourite room?

Hello!/ Hi! Różne propozycje.

Is it big or small?

It's big. / It's small.

Are there any pictures on the wall?

Yes, there are. / No, there aren't.

Is there a TV or a CD player in your room?

Yes, there is. There is a ... (TV/CD player)./ No, there isn't.

Are there any plants?

Yes, there are. / No, there aren't.

What colour are the walls and a carpet?

Różne odpowiedzi.

Thanks for the information. Goodbye!

Your welcome. Bye!/ Goodbye!

Karta pracy dla grupy

Stacja 1

Słownictwo

1. Znajdź słowo, które nie pasuje do zestawu.

1.
2.
3.
4.
5.
6.
7.
8.
9.
10.

3. Przetłumacz podane słowa i skróty na język polski.

cupboard -, wardrobe -, bedroom -, dining room -,
living room -, Biology -, PE -, RE -, IT -,
a.m. -, p.m. -

4. Znajdź słowa związane z domem w węźu słownym.

bathroombedroomkitchentoiletgaragegardenwindowdoorfloorbedchairtablesofashowerbath

5. Uzupełnij podane zdania odpowiednimi słowami związanymi z opisem pokoju. Ilość kresek odpowiada ilości liter w brakującym słowie.

This is Robert's bedroom. There are three w_____ in it. Robert's b__ is next to the d_____.

There's a d_____ next to the b__ and a l_____ and a l_____ c_____ on it. Robert's CD p_____ is behind the l_____.

There's one c_____ in the room. On the s_____ there are some CDs, some music magazines and a foot ball.

Karta pracy dla grupy

Stacja 2

Gramatyka

1. Wpisz w luki 's lub are.

1. There's..... a lamp on the table.
2. There CDs on the floor.
3. There a bed in my room.
4. There books on my bed.
5. There a chair near my desk.

2. Z podanych podpowiedzi ułóż zdania.

1. a sofa / the sitting room There's a sofa In the sitting room.
2. a book / desk _____
3. a table / the dining room _____
4. two pictures / the wall _____
5. a picture / the living room _____

3. Odpowiedz na pytanie.

1. What's the time? It's (8.15)
2. What's the time? (20.20)
3. What's the time? (9.30)
4. What's the time? (21.45)
5. What's the time? (7.50)

Karta pracy dla grupy

Stacja 3

Reagowanie językowe

1. Co powiesz w tej sytuacji?

Hello! What's your favourite room?

Is it big or small?

Are there any pictures on the wall?

Is there a TV or a CD player in your room?

Are there any plants?

What colour are the walls and a carpet?

Thanks for the information. Goodbye!

Załącznik nr 2: II test sprawdzający z tematów: „Mój dom” i „Moja szkoła”.

Wersja dla ucznia

1. There ... a computer in my bedroom.
a) `s b) are c) `m
2. This is ... orange pencil.
a) a b) - c) an
3. In the kitchen there is ... fridge.
a) a b) some c) white
4. I start school ... 8 o`clock.
a) on b) in c) at
5. In my class there are 12
a) a boys b) boys c) boy`s
6. There are twenty ... in the classroom.
a) chairs b) bed c) table
7. In my bedroom there isn`t a
a) shower b) desk c) window
8. ... time do you get up?
a) When b) Who c) What
9. After Tuesday it is
a) Friday b) Thursday c) Wednesday
10. I like numbers. My favourite school subject is
a) Maths b) Math c) mathes
11. It`s 12.50
a) ten to one b) ten past one c) ten to twelve
12. Is there a computer in the hall?
a) Yes, is there. b) No, there aren`t. c) Yes, there is.
13. It`s five past eight.
a) 07.55 b) 08.05 c) 05.08
14. A:When do you have English?
B: ... Mondays and Wednesdays.
a) at b) in c) on
15. A:Is there a swimming pool in your garden?
a) Yes, I have. b) No, there isn`t. c) No, there not.

Wersja dla nauczyciela

1. There ... a computer in my bedroom.
a) `s b) are c) `m
2. This is ... orange pencil.
a) a b) - c) an
3. In the kitchen there is ... fridge.
a) a b) some c) white
4. I start school ... 8 o`clock.
a) on b) in c) at
5. In my class there are 12
a) a boys b) boys c) boy`s
6. There are twenty ... in the classroom.
a) chairs b) bed c) table
7. In my bedroom there isn`t a
a) shower b) desk c) window
8. ... time do you get up?
a) When b) Who c) What
9. After Tuesday it is
a) Friday b) Thursday c) Wednesday
10. I like numbers. My favourite school subject is
a) Maths b) Math c) mathes
11. It`s 12.50
a) ten to one b) ten past one c) ten to twelve
12. Is there a computer in the hall?
a) Yes, is there. b) No, there aren`t. c) Yes, there is.
13. It`s five past eight.
a) 07.55 b) 08.05 c) 05.08
14. A:When do you have English?
B: ... Mondays and Wednesdays.
a) at b) in c) on
15. A:Is there a swimming pool in your garden?
a) Yes, I have. b) No, there isn`t. c) No, there not.

1	2	3	4	5	6	7	8	9	10	11	12	13	14	15
a	c	a	c	b	a	a	c	c	a	a	c	b	c	b

Oznaczenie scenariusza: V.1.8

Scenariusz zajęć wyrównawczych dla uczniów, II etap edukacyjny klasy 4–6

Temat zajęć: Mój czas wolny i moje hobby.

Przeznaczenie: uczniowie klas 4–6.

Cel ogólny: przypomnienie i utrwalenie słownictwa z zakresu tematycznego czas wolny, sport oraz opisywanie czynności powtarzających się.

Cele szczegółowe:

- uczeń przypomina sobie nazwy czynności wykonywanych w wolnym czasie, hobby oraz sportów,
- uczeń utrwała nazwy czynności wykonywanych w wolnym czasie, hobby oraz sportów,
- uczeń przypomina sobie zasady budowy zdań w czasie Present Simple,
- uczeń utrwała budowanie zdań w Present Simple opisując czynności wykonywane w czasie wolnym,
- uczeń przypomina sobie zasady budowy zdań w czasie Present Simple z trzecią osobą liczby pojedynczej,
- uczeń utrwała budowę zdań w czasie Present Simple opowiadając o swoich i zainteresowaniach i hobby,
- uczeń ćwiczy umiejętności samooceny ucznia z zakresu tematyki dom i wyposażenie przy pomocy „can-do-statements”.

Po zajęciach uczestnik:

- zna nazwy czynności wykonywanych w wolnym czasie, hobby oraz sportów,
- buduje zdania w czasie Present Simple opisując czynności wykonywane w czasie wolnym,
- buduje zdania w czasie Present Simple opowiadając o zainteresowaniach i hobby swojego kolegi,
- dokonuje samooceny.

Pomoce dydaktyczne:

- tablica, kreda/pisaki lub flipchart,
- kartki z ćwiczeniami,
- karty pracy uczniów,
- karteczki z obrazkami czynności wykonywanych w wolnym czasie,
- karta samooceny „can-do-statements”.

Metody pracy:

- praca z całą klasą,
- praca indywidualna,
- praca w grupach.

Przebieg zajęć:

Lp.	Czynności nauczyciela	Czynności ucznia	Pomoce	Czas realizacji [min]	Uwagi
1.	Sprawdzenie obecności.		Dziennik zajęć pozalekcyjnych.	1	
2.	Przedstawienie celów zajęć.			2	
3.	Przypomnienie/wprowadzenie* nazw czynności wykonywanych w czasie wolnym, hobby i sportów.	Uczniowie pracują w grupach. Z węża słownego napisanego na tablicy przez nauczyciela uczniowie wypisują wszystkie czynności wykonywane w czasie wolnym, hobby i sporty. W celu utrwalenia można kilka razy z uczniami przećwiczyć słówka np. tłumacząc je na wyrywki z jednego języka na drugi.	Tablica, kreda/pisaki lub inna możliwość – można przygotować ksero węża słownego i rozdać dla par lub grup. Kartka z wężem słownym dla ułatwienia nauczyciel może przygotować zapis przed zajęciami. Należy go jednak ukryć przed uczniami (zał. 1)*		
4.	Utrwalenie nazw czynności wykonywanych w czasie wolnym, hobby i sportów.	Kalambury. Uczniowie podzieleni zostają na dwie drużyny. Przedstawiciel drużyny podchodzi do stolika i losuje obrazek z czynnością lub sportem. Zadaniem grupy jest odgadnąć nazwę.	Karteczki z obrazkami przedstawiającymi czynności, hobby i sporty (zał. 2).	7	Drużyna ma na to 1 minutę. Jeśli poda błędną nazwę lub jej nie poda wcale możliwość odpowiedzi przechodzi na drużynę przeciwną. Drużyna, która odgadnie jak największą ilość słówek wygrywa.
5.	Rozumienie tekstu czytanego, wyszukiwanie informacji.	Uczniowie pracują indywidualnie. Czytają dialog i odpowiadają na pytania.	Kartka z dialogiem (zał. 3)	6	
6.	Seria ćwiczeń „Gimnastyka mózgu”*	Uczniowie wykonują ćwiczenia zgodnie z poleceniem nauczyciela.	*W zależności od wybranych ćwiczeń.	5	Zaleca się wykonanie kilku ćwiczeń aktywizujących zmysły. Dobór zależy od nauczyciela. Z serii „Gimnastyka mózgu”.
7.	Przypomnienie/wprowadzenie* zasad budowy zdań w czasie Present Simple.	Uczniowie pracują całą grupą. Kilka osób poproszonych zostaje na środek sali, otrzymują one bloczki z wyrazami tworzącymi zdanie w czasie Present Simple. Zadaniem grupy jest ustawienie osób we właściwej kolejności tak, aby powstało poprawne gramatycznie zdanie. Na koniec uczniowie układają na ławce bloczki w poprawnej kolejności. *	Klocki – bloczki z wyrazami tworzącymi zdania w czasie Present Simple (zał. 4). Kolcki Cuisenairea. (wersja uproszczona na potrzeby lekcji)*	6	*W zależności od stopnia zaawansowania grupy. *W zależności od stopnia zaawansowania grupy, nauczyciel może od razu włączyć zdania z trzecią osobą liczby pojedynczej. *Należy pamiętać o tej samej kolorystyce wprowadzonej przy okazji zdań z czasownikiem „to be”.
8.	Utrwalenie budowania zdań w czasie Present Simple.	Uczniowie pracują indywidualnie i wykonują ćwiczenie gramatyczne na zdania oznajmujące w czasie Present Simple.	Kartka z ćwiczeniem (zał. 5).	5	
9.	Przypomnienie/wprowadzenie* zasad budowy zdań pytających i przeczących w czasie Present Simple.	Uczniowie pracują całą grupą. Kilka osób poproszonych zostaje na środek sali, otrzymują one bloczki z wyrazami tworzącymi zdanie przeczące w czasie Present Simple. Zadaniem grupy jest ustawienie osób we właściwej kolejności tak, aby powstało poprawne gramatycznie zdanie. Czynność powtarzamy tym razem ze zdaniem pytającym. Uczniowie ponownie układają na ławce bloczki w poprawnej kolejności. Na koniec cała grupa podchodzi do ułożonych zdań wyjaśniane są zasady tworzenia zdań. Najpierw nauczyciel prosi uczniów, aby sami podali wyjaśnienie*	Klocki – bloczki z wyrazami tworzącymi zdania w czasie Present Simple. Kolcki Cuisenairea. (wersja uproszczona na potrzeby lekcji)* (zał. 6).	6	*W zależności od stopnia zaawansowania grupy. *W zależności od stopnia zaawansowania grupy nauczyciel może od razu włączyć zdania z trzecią osobą liczby pojedynczej. *Należy pamiętać o tej samej kolorystyce wprowadzonej przy okazji zdań z czasownikiem „to be”. *Można zastosować zasadę „zielonego światła”. *W zależności od stopnia zaawansowania grupy nauczyciel może od razu włączyć zdania z trzecią osobą liczby pojedynczej.

10.	Utrwalenie budowania zdań pytających i przeczeń w czasie Present Simple.	Uczniowie uzupełniają ćwiczenia.	Kartki z ćwiczeniami (zał. 7).	10	
11.	Udzielanie i uzyskiwanie informacji na temat czynności wykonywanych w ciągu dnia.	Uczniowie pracują w grupach trzyosobowych i uzupełniają karty poprzez zadanie pytań w czasie Present Simple. Jeśli uczeń nie zna odpowiedzi mówi „I don't know”.	Karty z ćwiczeniem do uzupełnienia (zał. 8).	10	
12.	Udzielanie i uzyskiwanie informacji na temat czynności wykonywanych w wolnym czasie.	Uczniowie pracują w parach. Uzupełniają terminarz zajęć w wolnym czasie. Najpierw wypisują czynności, które wykonują w wolnym czasie. Później uzupełniają terminarz wpisując, kiedy wykonują dane czynności. Następnie przeprowadzają ze sobą wywiad. Zadają pytanie „What do you do in your free time?” Uczeń pytany odpowiada, podając co robi. Uczeń zadający pytanie notuje czynności. Teraz jego zadanie polega na zadawaniu pytań aby dowiedzieć się kiedy dana czynność jest wykonywana np. „When do you ...?”* Następnie uczniowie zamieniają się*	Karty pracy (zał. 9).	10	*Ćwiczenie można wykonać w innej wariacji. Uczniowie od razu zadają pytanie „What do you do on ...(Monday)?” *Nauczyciel może dodatkowo poprosić o opowiedzenie o czynnościach wykonywanych przez kolegę.
13.	Utrwalenie nazw sportów.	Uczniowie pracują w grupach i odnajdują w diagramie nazwy sportów. Grupa, która pierwsza odnajdzie wszystkie wygrywa*	Karty pracy (diagram z nazwami sportów do wykreślenia, należy przygotować przed zajęciami) (zał. 10).	6	*Można podać limit czasu np. 3 minuty, a grupa, która odnajdzie najwięcej nazw, wygrywa.
14.	Moja wiedza oraz umiejętności z zakresu opisywania, udzielania i uzyskiwania podstawowych informacji o zainteresowaniach, hobby i sporcie.	Każdy uczeń przy pomocy tabeli „can-do-statements”, czyli twierdzeń umiem/potrafię ocenia własne umiejętności.	Karta samooceny z Zajęciowego Portfolio (zał. 11).	3	

* Należy pamiętać o uzupełnieniu Karty obserwacji osiągnięć ucznia. (zał.6, scenariusz 1).

Załączniki:

- Zał. 1 Kartka z węzłem słownym.
- Zał. 2 Karteczki z obrazkami przedstawiającymi czynności, hobby i sporty.
- Zał. 3 Kartka z dialogiem.
- Zał. 4 Kartka z ćwiczeniem.
- Zał. 5 Kartka z ćwiczeniem.
- Zał. 6 Klocki – bloczki z wyrazami tworzącymi zdania w czasie Present Simple.
- Zał. 7 Kartki z ćwiczeniami.
- Zał. 8 Karty z ćwiczeniem do uzupełnienia.
- Zał. 9 Karty pracy.
- Zał. 10 Karty pracy.
- Zał. 11 Karta samooceny z Zajęciowego Portfolio.

Załącznik nr 1: Wąż słowny. Czas wolny, hobby i sport

Wersja dla ucznia

W wężu słownym spróbuj znaleźć jak najwięcej słów opisujących zajęcia wykonywane w czasie wolny , nazwy hobby i różnych sportów.

swimplayfootballplaytennisuseacomputersingasongdanceactswimunderwaterdive
playtheguitarrideahorseskateboardplaychessreadbookspalythepianodogimnasticsdokaratefishhan-
goutwithfriendslieonthebeachshoparoundskiskatesurfsurftthenetpaintdraw

Waż słowny. Czas wolny, hobby i sport

Wersja dla nauczyciela.

W wężu słownym spróbuj znaleźć jak najwięcej słów opisujących zajęcia wykonywane w czasie wolny, nazwy hobby i różnych sportów.

swim, play football, play tennis, use a computer, sing a song, dance, act, swim under water, dive, play the guitar, ride a horse, skateboard, play chess, read books, play the piano, do gymnastics, do karate, fish, hang out with friends, lie on the beach, shop around, ski, skate, surf, surf the net, paint, draw

Załącznik nr 2:

Należy przygotować karteczki z czynnościami wykonywanymi w czasie wolnym oraz hobby, które następnie należy wyciąć i rozdać uczniom.

Załącznik nr 3:

Wersja dla ucznia.

Przeczytaj uważnie dialog i odpowiedz na pytania poniżej dialogu.

A: Hello, Tom!

B: Hi, Maggie!

A: Can we talk about your hobbies and free time?

B: Sure.

A: What do you do in your free time?

B: I'm a very busy person but when I have free time I like reading books. I read one or two books a month.

A: Oh, that's interesting. What about your hobbies?

B: Well, I do lots of sports. I play tennis, play football with my friends every Saturday and I also do karate.

A: You are a very active person. Which hobby is your favourite?

B: I think, I like swimming and diving most. I swim every Friday and I dive every month.

A: Thank you very much. It was nice talking to you. Bye!

B: Thanks a lot. Bye, Maggie.

1. What does Tom do in his free time?
2. What sports does he do?
3. Which is his favourite hobby?
4. When does he swim?
5. How often does he dive?

Wersja dla nauczyciela.

Przeczytaj uważnie dialog i odpowiedz na pytania poniżej dialogu.

A: Hello, Tom!

B: Hi, Maggie!

A: Can we talk about your hobbies and free time?

B: Sure.

A: What do you do in your free time?

B: I'm a very busy person but when I have free time I like reading books. I read one or two books a month.

A: Oh, that's interesting. What about your hobbies?

B: Well, I do lots of sports. I play tennis, play football with my friends every Saturday and I also do karate.

A: You are a very active person. Which hobby is your favourite?

B: I think, I like swimming and diving most. I swim every Friday and I dive every month.

A: Thank you very much. It was nice talking to you. Bye!

B: Thanks a lot. Bye, Maggie.

1. What does Tom do in his free time?
2. What sports does he do?
3. Which is his favourite hobby?
4. When does he swim?
5. How often does he dive?

Załącznik nr 4:

Zdania w czasie Present Simple. Kilku uczniów otrzymuje bloczki z częściami zdania. Należałoby je oznaczyć takimi kolorami jak przy wprowadzaniu zdań z czasownikiem „to be”, aby te same kolory odpowiadały wcześniej wprowadzonemu wzorowi.

We

go

to

the

cinema

every
weekend.

|

meet

my

friends

after
school.

They

play

computer
games

every
Saturday.

He

goes

to

the
cinema

every
weekend.

She

meets

her

friends

after
school

every
Monday.

Załącznik nr 5

Uzupełnij zdania z czasownikami w czasie Present Simple.

1. You (walk) to school every day.
2. We (ride) our bikes to work.
3. They (use) a computer at school.
4. She (get up) early at the weekend.
5. Jim (come) home late.

Załącznik nr 6

Zdania w czasie Present Simple. Kilku uczniów otrzymuje bloczki z częściami zdania. Należałoby je oznaczyć takimi kolorami jak przy wprowadzaniu zdań z czasownikiem „to be”, aby te same kolory odpowiadały wcześniej wprowadzonemu wzorowi. W przypadku pytań, należy dodać nowy kolor, który będzie odnosił się do operatorów „Do” i „Does”.

Do

we

go

to

the
cinema

every
weekend?

Do

I / You

meet

my /
your
friends

after
school?

Do

they

play

computer
games

every
Saturday?

Does

he

go

to

the
cinema

every
weekend?

Does

she

meet

her

friends

after
school

every
Monday?

Załącznik nr 7

Uzupełnij podane zdania odpowiednią formą czasownika w czasie Present Simple.

Przykład:Do..... you like books?

1. Mike's father (work) on Mondays?
2. you (walk) to the shop after school?
3. Betty (listen) to her MP3 in her free time?
4. Kling (play) football in the afternoon?
5. they (ride) their bikes?

Załącznik nr 8

Należy przygotować przed zajęciami 3 karty pracy dla trzech drużyn (tabelka) z czynnościami wykonywanymi w wolnym czasie przez trzy różne osoby. Na tych kartach nanieść nazwy czynności w pionie, zaś w poziomie imiona osób. Dodatkowo należy uzupełnić tabelki przykładowymi czynnościami i hobby oraz godzinami wykonywanych czynności. Nie należy uzupełniać wszystkich pól z godzinami. Niektóre pola muszą pozostać puste w celu uzupełnienia przez uczniów brakujących informacji.

Przykład

A		Tom	Bob	Julia
	activity			
	play the guitar	3.00 p.m.		
			
			
			
			

B		Tom	Bob	Julia
	activity			
	play the guitar	3.00 p.m.		
			
			
			
			

C		Tom	Bob	Julia
	activity			
	play the guitar	?		
			
			
			
			

Załącznik nr 9

Nanieś nazwy czynności do terminarza. Drugi terminarz służy zanotowaniu informacji o twoim partnerze. Pracujecie w parach. Nawzajem zadajecie sobie pytania o czynności wykonywane w wolnym czasie.

Przykładowy dialog:

A: What do you do In your free time?

B: (I play computer games.)

A: When?

B: (On Monday).

A: What time?

B: (At 5 p.m.)

My free time

Day of week/ The times	Monday	Tuesday	Wednesday	Thursday	Friday	Saturday	Sunday

My friend's free time

Day of week/ The times	Monday	Tuesday	Wednesday	Thursday	Friday	Saturday	Sunday

Załącznik nr 10

Znajdź nazwy sportów i wypisz poniżej diagramu. Karty pracy (diagram z nazwami sportów do wykreślenia, należy przygotować je przed zajęciami).

Przykład:

a	d	r	k	v	w	m	p	a	g	o	l	f	x	y	n
a	i	k	e	t	e	n	n	i	s	h	m	e	i	o	b
k	v	m	w	d	n	a	a	b	w	m	j	k	l	o	p
u	i	r	u	j	u	d	o	y	i	q	d	c	v	b	u
t	n	t	m	k	l	t	e	w	m	j	k	d	r	h	j
u	g	u	o	e	r	s	k	a	t	i	n	g	h	r	o

Załącznik nr 11: Zajęciowe Portfolio

Oceń swoje umiejętności po tych zajęciach.

Pole działania <i>Activity/ Betätigungsfeld</i>	Umiejętność <i>Ability/Fertigkeiten</i>	Już potrafię <i>I can/ Das kann ich schon</i>	Jeszcze ćwiczę <i>Still learning/ Das übe ich noch</i>	To mój cel <i>My goal / Das ist mein Ziel</i>
Słownictwo	Nazwanie sportów.			
	Nazwanie czynności wykonywanych w wolnym czasie i hobby.			
Gramatyka	Budowanie zdań twierdzących w czasie Present Simple.			
Gramatyka	Budowanie pytań w czasie Present Simple.			
Reagowanie językowe	Opisywanie sposobu spędzania czasu wolnego.			

Oznaczenie scenariusza: V.1.9

Scenariusz zajęć wyrównawczych dla uczniów, II etap edukacyjny klasy 4–6

Temat zajęć: Świat wokół mnie i podróże.

Przeznaczenie: uczniowie klas 4–6.

Cel ogólny: przypomnienie i utrwalenie słownictwa z zakresu tematycznego świat, środowisko naturalne oraz podróże, czyli kierunki geograficzne i wskazówki jak dotrzeć do miejsca.

Cele szczegółowe:

- uczeń przypomina sobie nazwy niektórych krajów i narodowości,
- uczeń przypomina sobie nazwy zwierząt,
- uczeń przypomina sobie kierunki geograficzne,
- uczeń udziela i uzyskuje informacje na temat poruszania się po mieście,
- uczeń ćwiczy umiejętności samooceny ucznia z zakresu tematyki dom i wyposażenie przy pomocy „can-do-statements”.

Po zajęciach uczestnik:

- zna nazwy niektórych krajów i narodowości,
- zna nazwy niektórych zwierząt gospodarstwa domowego oraz dzikich,
- zna kierunki geograficzne,
- udziela wskazówek jak poruszać się po mieście,
- dokonuje samooceny.

Pomoce dydaktyczne:

- tablica, kreda/pisaki lub flipchart,
- kartki z ćwiczeniami,
- woda do picia,
- tekst piosenki,
- płyta z nagraniem,
- mapki,
- klej i nożyczki,
- BlueTack,
- karta samooceny „can-do-statements”.

Metody pracy:

- praca z całą klasą,
- praca indywidualna,
- praca metodą kluli śnieżnej,
- praca w grupach.

Przebieg zajęć:

Lp.	Czynności nauczyciela	Czynności ucznia	Pomoce	Czas realizacji [min]	Uwagi
1.	Sprawdzenie obecności.		Dziennik zajęć pozalekcyjnych.	1	
2.	Przedstawienie celów zajęć.			2	
3.	Przypomnienie/ wprowadzenie* nazw czynności wykonywanych w wolnym czasie.	Uczniowie grają w „wyklaskiwanke” „Koncentracja”. Dobierają się w pary. Siedzą i uderzają dłońmi o kolana, wykonują klaśnięcie w powietrzu, klaśnięcie w dłonie partnera. Powtarzają czynności i w trakcie zaczynają mówić „This is a game of concentration. One, two, three. The topic is:... (jedna osoba wybiera temat np. hobbies, freetime activities, sports). Wyklaskując ten sam rytm naprzemiennie podają słowa związane z tematem. Kto powtórzy słowo partnera lub nie będzie mógł dodać nowego przegrywa*		4	<i>*Można to ćwiczenie wykonać jako zawody grupowe, przegrywający w parze odpada i tworzymy nową parę z wygranych itd.</i>
4.	Przeprowadzenie ćwiczeń z zakresu „gimnastyki mózgu”.	Wykonanie ćwiczeń zgodnie z poleceniami nauczyciela.		4	Minidrama z banku wiczeń „Gimnastyka mózgu”. Uczniowie stoją w kole uzgadniając z nauczycielem, że będą odgrywały rolę różnych zwierząt. Na znak nauczyciela uczniowie rozpraszają się. Nauczyciel podaje nazwę zwierzęcia, a dzieci poprzez ruch starają się je naśladować. To ćwiczenie przeprowadzamy w języku polskim.
5.	Przypomnienie/wprowadzenie* nazw zwierząt zarówno domowych, na wsi oraz dzikich.	Uczniowie pracują metodą „kuli śnieżnej”. Najpierw indywidualnie zapisują na kartce nazwy zwierząt, które pamiętają. Mają na to 1 minutę. Następnie łączą się w pary i porównują listę, tworząc wspólną listę. Następnie łączą się w grupy i tworzą wspólną listę. Na koniec nauczyciel zbiera nazwy od grup i całą grupą ustalają wspólną listę, którą nauczyciel zapisuje na tablicy.	Kartki do notatek.	5	*w zależności od poziomu zaawansowania
6.	Utrwalenie nazw zwierząt na wsi.	Uczniowie pracują w parach i wklejają na kartkę obrazki zwierząt zgodnie z opisem zwierzęcia, podanym przez nauczyciela* Następnie opisują obrazek używając zwrotu „This is a/an ...”.	Kartę z ćwiczeniem do wyklejania, nożyczki, klej należy przygotować przed zajęciami (zał. 1).	10	*W zależności od stopnia zaawansowania nauczyciel w opisie może użyć czasownika „can/can’t” lub „have got/haven’t got”. Jeśli istnieje taka potrzeba przed wykonaniem ćwiczenia nauczyciel może krótko wprowadzić/ przypomnieć czasownik.

7.	Utrwalenie nazw dzikich zwierząt.	Uczniowie pracują w parach i rozwiązują krzyżówkę, wpisując w odpowiednie pola nazwy dzikich zwierząt.	Materiał należy przygotować przed zajęciami. Kartka z instrukcją (zał. 2).	4	*Przed zajęciami należy przygotować krzyżówkę z nazwami dzikich zwierząt. Można wykorzystać gotowe materiały do kopiowania.
8.	Ćwiczenie z serii „Gimnastyka mózgu” – „Podróż do lasu”*	Uczniowie wykonują ćwiczenia zgodnie z poleceniem nauczyciela.	Zaleca się picie wody w trakcie tego ćwiczenia.	5	*Ćwiczenie z zakresu „Gimnastyka mózgu”.
9.	Przypomnienie/ wprowadzenie* nazw kierunków geograficznych.	Uczniowie pracują indywidualnie. Na narysowanej przez nauczyciela na tablicy „Róż Wiatrów” nanoszą nazwy czterech kierunków geograficznych, wybierając nazwy z rozsypanki na tablicy.	Tablica, kreda/pisaki.	3	*W zależności od stopnia zaawansowania uczniów
10.	Utrwalenie słownictwa związanego z kierunkami oraz przypomnienie kilku słów związanych z krajobrazem. Wypisanie kilku słów związanych z opisem krajobrazu: the sea, a river, mountains, a lake, forests, cities, fields, meadows, etc.	Uczniowie odpowiadają na pytania nauczyciela: „What’s in the ... (north) of your country?”	Tablica, kreda/pisaki.	5	
11.	Powtórzenie nazw krajów i narodowości.	Uczniowie pracują całą klasą. Część uczniów otrzymuje od nauczyciela karteczki z nazwami krajów, część z narodowościami. Uczniowie rozpraszają się po klasie i znajdują swojego partnera zadając pytanie „What’s your nationality?”, zapytany uczeń odpowiada „Where are you from?” Jeśli kraj i narodowość się zgadzają pary uczniów stają w rzędzie, pierwsza osoba to kraj, druga z pary to narodowość i tak samo następne pary. Na koniec ćwiczenia nauczyciel odpytuje uczniów zadając te same pytania: „Where are you from?”, „What’s your nationality?”	Karteczki z nazwami krajów i narodowości (zał. 3).	8	
12.	Przypomnienie nazw miejsc w mieście.	Uczniowie pracują całą klasą. Na tablicy pojawia się hasło „TOWN”. Na ławce znajdują się karteczki z nazwami miejsc w mieście i nie tylko. Uczniowie podchodzą do ławki i wybierają te kartki, które mają nazwę miejsca w mieście. Następnie przyklejają je do tablicy wokół hasła.	Karteczki z nazwami miejsc w mieście (zał. 4), BlueTack.	5	
13.	Przypomnienie przymków miejsca (opposite, next to, in front of, behind).	Uczniowie studiują mapkę miasta. Nauczyciel podaje kilka przykładów zastosowania przymków miejsca.	Tablica, kreda/pisaki*, mapka miasta* (zał. 5).	5	*Na tablicy można zapisać kilka przykładów z użyciem przymków miejsca. * Materiał należy przygotować przed zajęciami.
14.	Utrwalenie przymków miejsca oraz nazw miejsc w mieście (opposite, next to, in front of, behind).	Uczniowie pracują w parach i naprzemian zadają sobie pytania „Where is the ...?” „It’s ... the ...”	Mapka miasta (zał. 5).	5	

15.	Utrwalenie przyimków miejsca oraz nazw zwierząt.	Uczniowie słuchają instrukcji nauczyciela i umieszczają zwierzęta w odpowiednim miejscu w zoo. *Dodatkowo nauczyciel może przećwiczyć przyimki zadając pytania „Where are ...?” „They’re ...”	Mapka zoo* (zał. 6).	6	* Materiał należy przygotować przed zajęciami.
16.	Przypomnienie/ wprowadzenie zwrotów związanych ze wskazówkami „poruszanie się po mieście”: go ahead, turn right/left, go past, stop at, turn at.	Uczniowie pracują całą klasą obserwując jak nauczyciel wyjaśnia zastosowanie zwrotów. Każdy uczeń bierze udział w demonstrowaniu zwrotów*		5	*Udajemy, że rzędy ławek to układ ulic w mieście.
17.	Utrwalenie zwrotów związanych ze wskazówkami „poruszanie się po mieście”.	Uczniowie pracują w parach. Rysują mapki miasta tak aby partner nie widział. Zaznaczają na mapkach kilka miejsc takich samych (np. kino, teatr, sklep, kiosk, itd.). Następnie zadają sobie pytanie „How can I get to ...?” i udzielają sobie wskazówek. Następnie zmieniają się.	Kartki do przygotowania mapek.	5	
18.	Utrwalenie nazw miejsc w mieście i przyimków miejsca.	Uczniowie słuchają rapowanki i powtarzają tekst.	Kartka z tekstem piosenki, Płyta CD z nagraniem (Sky High, Pearson, Longman, nagranie 34.) (zał. 7).	3	
19.	Moja wiedza oraz umiejętności z zakresu opisywania, udzielania i uzyskiwania podstawowych informacji o zwierzętach, miejscach w mieście i wskazywaniu drogi.	Każdy uczeń przy pomocy tabeli „can-do-statements”, czyli twierdzeń umiem/potrafię ocenia własne umiejętności.	Karta samooceny z Zajęciowego Portfolio (zał. 8).	3	

* Należy pamiętać o uzupełnieniu Karty obserwacji osiągnięć ucznia. (zał. 6, scenariusz 1).

Załączniki:

Zał. 1 Karta z ćwiczeniem do wyklejania.

Zał. 2 Kartka z krzyżówką.

Zał. 3 Karteczki z nazwami krajów i narodowości.

Zał. 4 Karteczki z nazwami miejsc w mieście.

Zał. 5 Mapka miasta.

Zał. 6 Mapka zoo.

Zał. 7 Kartka z tekstem piosenki.

Zał. 8 Karta samooceny z Zajęciowego Portfolio.

Załącznik nr 1

Przed zajęciami należy przygotować obrazek farmy oraz kilka obrazków przedstawiających wiejskie zwierzęta. Powielić w odpowiedniej liczbie egzemplarzy.

Zadanie1

Pracujecie w parach. Waszym zadaniem jest wklejenie zwierzęcia zgodnie z kolejnością podawaną przez nauczyciela.

Zadanie2

Opiszcie obrazek w parach używając zwrotu „This is a/an ...” oraz nazw zwierząt znajdujących się na obrazku.

Załącznik nr 2

Przed zajęciami należy przygotować krzyżówkę z nazwami dzikich zwierząt. Można wykorzystać gotowe materiały do kopiowania.

Załącznik nr 3: What's your nationality? Where are you from?

Znajdź swojego partnera. Ćwiczenie należy przeprowadzić według wskazówek podanych w scenariuszu. Wcześniej należy wyciąć karteczki z nazwami krajów i narodowości.

Poland	Polish
England	English
Scotland	Scottish
Germany	German
France	French
Italy	Italian
Spain	Spanish
Grece	Greek
Turkey	Turkish
Nederlands	Dutch
Sweden	Swedish
Denmark	Danish
Russia	Russian
Japa	Japanese
The USA	American
China	Chinese
Australia	Australian
Austria	Austrian

Załącznik nr 4: Places in town

Przed ćwiczeniem należy wyciąć karteczki i rozłożyć je na ławce.

school	park
shop	cinema
theatre	supermarket
cafe	restaurant
railway station	library
shopping mall	hospital
police station	swimming pool
church	newsagent's
baker's	Car park
book	lamp
bread	painting
newspaper	TV set
apple	flowers

Załącznik nr 5

Przed zajęciami należy przygotować przykładową mapkę miasta i powielić w odpowiedniej ilości egzemplarzy.

Zadanie 1

Posłuchaj wskazówek nauczyciela i odgadnij miejsce.

Zadanie 2

Wybierz miejsce i udziel wskazówek koledze/koleżance. Kolega/koleżanka wskazuje odgadnięte miejsce.

Załącznik nr 6

At the ZOO

Przed zajęciami należy przygotować mapkę Zoo oraz opis zawierający informacje o zamieszkujących je zwierzętach wraz z instrukcją gdzie znajdują się poszczególne zwierzęta.

Zadanie

Posłuchaj wyraźnie instrukcji nauczyciela i wpisz nazwy zwierząt w odpowiednie miejsca na obrazku.



Lesson 38, Exercise 4

The Map Rap

Posłuchaj nagrania i przyłącz się do rapowania.

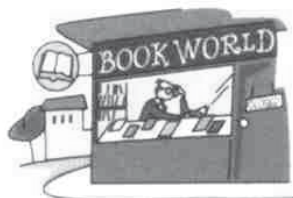
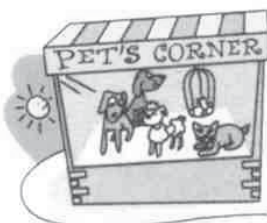

It's next to the supermarket,
Opposite the park,
In front of the station,
Near the car park.
It's next to a café
And the bus stop.
My Kind of Music
Is my favourite shop.



Załącznik nr 8: Zajęciowe Portfolio

Oceń swoje umiejętności po tych zajęciach.

Pole działania <i>Activity/ Betätigungsfeld</i>	Umiejętność <i>Ability/Fertigkeiten</i>	Już potrafię <i>I can/ Das kann ich schon</i>	Jeszcze ćwiczę <i>Still learning/ Das übe ich noch</i>	To mój cel <i>My goal / Das ist mein Ziel</i>
Słownictwo	Nazwanie zwierząt.			
	Nazwanie kierunków geograficznych oraz krajobrazu.			
	Nazwanie krajów i narodowości.			
	Nazwanie miejsc w mieście.			
Gramatyka	Używanie przyimków miejsca: opposite, next to , in front of, behind.			
Reagowanie językowe	Wskazywanie drogi			
	Opisywanie miejsc w mieście.			

Oznaczenie scenariusza: V.1.10

Scenariusz zajęć wyrównawczych dla uczniów, II etap edukacyjny klasy 4–6

Temat zajęć: Powtórzenie materiału (lekcja ósma i dziewiąta oraz trzeci test sprawdzający)

Przeznaczenie: uczniowie klas 4–6.

Cel ogólny: powtórzenie słownictwa oraz struktur leksykalno-gramatycznych z zakresu tematyki dotyczącej czynności wykonywanych w czasie wolnym, hobby i sportów oraz nazw zwierząt, nazw miejsc w mieście oraz udzielaniu i wskazówek dotyczących poruszania się po mieście.

Cele szczegółowe:

- uczeń utrwała umiejętność komunikowania się w tematyce czas wolny,
- uczeń utrwała umiejętność komunikowania się w tematyce zwierzęta,
- utrwała umiejętność komunikowania się w tematyce miejsca w mieście i ich położenie,
- utrwała umiejętność komunikowania się w tematyce wskazywanie drogi.

Po zajęciach uczestnik:

- opisuje czynności wykonywane w wolnym czasie, hobby,
- zna nazwy różnych sportów,
- nazywa miejsca w mieście oraz określa ich położenie,
- pyta o drogę i wyjaśnia jak dotrzeć w dane miejsce.

Pomoce dydaktyczne:

- tablica, kreda/pisaki lub flipchart,
- płyta z nagraniem,
- odtwarzacz CD,
- karty pracy ucznia,
- materiały dydaktyczne w postaci ćwiczeń do stacji zadaniowych,
- test sprawdzający.

Metody pracy:

- praca z całą klasą,
- metoda stacji zadaniowych,
- praca indywidualna,
- praca w grupach.

Przebieg zajęć:

Lp.	Czynności nauczyciela	Czynności ucznia	Pomoce	Czas realizacji [min]	Uwagi
1.	Sprawdzenie obecności.		Dziennik zajęć pozalekcyjnych.	1	
2.	Przedstawienie celów zajęć.			2	
3.	Wykonanie kilku ćwiczeń z serii „Gimnastyka mózgu”*	Uczniowie wykonują ćwiczenia zgodnie z poleceniami nauczyciela.	W zależności od ćwiczenia.	3	*Zaleca się wybór ćwiczeń dokonany przez nauczyciela. Proponowane ćwiczenia należy wybrać z banku ćwiczeń.
4.	Zapoznanie uczniów ze schematem przeprowadzania lekcji metoda stacji zadaniowych.			3	
5.	Dokonanie podziału na grupy (trzy lub czteroosobowe).			4	Przy dokonywaniu podziału na grupy można zastosować metodę socjogramu np.: „Na bezludną wyspę pojechałbym/pojechałabym z ...” lub podział przy pomocy pór roku.
6.	Rozdanie uczniom ćwiczeń powtórzeniowych metodą stacji zadaniowych. Obserwacja pracy uczniów.	Uczniowie otrzymują karty pracy, pracują w grupach według dokonanego podziału, przechodząc od stacji na których znajdują się ćwiczenia dotyczące słownictwa i struktur gramatycznych związanych z tematami: czas wolny, hobby, sport, zwierzęta, miejsca w mieście, przymyki miejsca i zbierają informacje potrzebne do wypełnienia karty pracy (rozwiązują ćwiczenia); po wypełnieniu karty pracy uczestnicy w grupach udają się do ostatniej stacji zadaniowej, którą jest stacja „klucz” i sprawdzają odpowiedzi w karcie pracy; na koniec prowadzący sprawdza ze wszystkimi odpowiedzi na pytania zawarte w karcie pracy.	Karty pracy dla grup (zał. 1)*, należy przygotować obrazki do ćwiczenia.	30	* Stacja 1, słownictwo ćw. 1, 2; gramatyka ćw. 3.
7.	Podsumowanie ćwiczeń i sprawdzenie poprawnych odpowiedzi.	Uczniowie sprawdzają ćwiczenia podając poprawne rozwiązania.		5	
8.	Przeprowadzenie ewaluacji części zajęć poświęconej powtórzeniu.	„Mówiąca ściana”: uczniowie podchodzą do kartki zawieszona na ścianie i przy pomocy pisaka, o kolorze odpowiadającym emocjom towarzyszącym uczestnikowi po zakończonej lekcji, wpisują swoje imię zgodnie z nastrojeniem.	Duża kartka przyklejona do ściany lub flipchart.	3	
9.	Zapoznanie uczniów z formą zadań testowych oraz zasadami pisania testu.			1	

* Należy pamiętać o uzupełnieniu Karty obserwacji osiągnięć ucznia (zał. 6, scenariusz 1).

Załączniki:

Zał. 1 Karta pracy do stacji zadaniowych, ćwiczenia.

Zał. 2 Test sprawdzający 3.

Załącznik nr 1

Zestaw do prowadzenia zajęć powtórkowych metodą stacji zadaniowych.

1. Oznaczenia stacji.
2. Stacje z ćwiczeniami.
3. Karty pracy dla grupy.

Uwaga:

1. Każdą kartę z napisem *Stacja nr ...* należy zgiąć w pół i postawić na osobnym stoliku jako oznaczenie stacji.
2. Stacja 4 to stacja odpowiedzi, na której uczniowie sprawdzają poprawność wykonywanego zadania. Najlepiej aby była ona umieszczona na biurku nauczyciela.

Stacja 1

Stacja 2

Stacja 3

Stacja 4

Stacja 1

Słownictwo

1. Podpisz obrazki. Jaka to czynność wykonywana w wolnym czasie?

Należy przygotować obrazki do ćwiczenia.

play basketball,
play football,
hang out with friends/meet friends,
fish,
do gymnastics,
play volleyball,
lie on the beach,
do karate,
surf,
skateboard,
dive,
swim,
play ping pong,
ski,
play tennis,
shop,
sunbathe.

2. Jakie to zwierzę?

Należy przygotować obrazki do ćwiczenia.

cat,
monkey,
snake,
dog,
horse,
elephant,
rabbit,
cow,
giraffe,
lion.

3. Przetłumacz podane słowa na język polski:

railway station, shop, ciemna, newsagent's, supermarket, car park, cafe, swimming pool,

Stacja 2

Gramatyka

1. Uzupełnij podane niżej zdania odpowiednią formą czasownika w czasie Present Simple.

1. I (go) to school in London.
2. She (start) lessons at 8.00 every day.
3. We (meet) them at the weekend.
4. They (watch) TV in the holidays.
5. You (play) the piano every Friday.
6. He (read) a magazine after lessons.
7. My sister (have) breakfast very early.

2. Ułóż pytania w czasie Present Simple.

1. Where / you / live?
2. When / she / have a break?
3. What time / they / get up?
4. What / he / do / in the holidays?
5. What sports / you / like?

3. Zakreśl właściwy przyimek.

Należy przygotować obrazek z mapką oraz zdania z wyborem odpowiedniego przyimka miejsca do wyboru w celu wykonania ćwiczenia.

1. next to
2. in front of
3. opposite
4. near
5. behind

Stacja 3

Reagowanie językowe

1. Co powiesz w tej sytuacji?

Hello! What do you do after school?

When do you meet friends?

What sports do you like?

What hobbies do you have?

Do you like animals?

What animals live in the country?

What animals live in wild?

Goodbye!

Stacja 4

KLUCZ

Stacja 1 - Słownictwo

1. Podpisz obrazki. Jaka to czynność wykonywana w wolnym czasie?

play basketball,
play football,
hang out with friends/meet friends,
fish,
do gymnastics,
play volleyball,
lie on the beach,
do karate,
surf,
skateboard,
dive,
swim,
play ping pong,
ski,
play tennis,
shop,
sunbathe.

2. Jakie to zwierzę?

cat,
monkey,
snake,
dog,
horse,
elephant,
rabbit,
cow,
giraffe,
lion.

3. Przetłumacz na język polski.

railway station – stacja kolejowa, shop - sklep, cinema - kino, newsagent's - kiosk, supermarket - supermarket, car park – parking samochodowy, café - kawiarnia, swimming pool - basen

Stacja 2

Gramatyka

1. Uzupełnij podane niżej zdania odpowiednią formą czasownika w czasie Present Simple.

1. I go to school in London.
2. She starts lessons at 8.00 every day.
3. We meet them at the weekend.
4. They watch TV in the holidays.
5. You play the piano every Friday.
6. He reads a magazine after lessons.
7. My sister has breakfast very early.

2. Ułóż pytania w czasie Present Simple.

1. Where do you live?
2. When does she have a break?
3. What time do they get up?
4. What does he do in the holidays?
5. What sports do you like?

3. Zakreśl właściwy przyimek.

6. next to
7. in front of
8. opposite
9. near
10. behind

Stacja 3

Reagowanie językowe

1. Co powiesz w tej sytuacji?

Hello! What do you do after school?

Różne odpowiedzi.

When do you meet friends?

Różne odpowiedzi.

What sports do you like?

Różne odpowiedzi.

What hobbies do you have?

Różne odpowiedzi.

Do you like animals?

Yes, I do. / No, I don't.

What animals live in the country?

Różne odpowiedzi.

What animals live in wild?

Różne odpowiedzi.

Goodbye!

Bye! / Goodbye!

Karta pracy dla grupy

Stacja 1 - Słownictwo

1. Podpisz obrazki. Jaka to czynność wykonywana w wolnym czasie?

Należy przygotować obrazki do ćwiczenia.

2. Jakie to zwierzę?

Należy przygotować obrazki do ćwiczenia.

3. Przetłumacz podane słowa na język polski:

railway station -, shop -, ciemna -,
newsagent's -, supermarket -,
car park -, café -, swimming pool -

Stacja 2 - Gramatyka

1. Uzupełnij podane niżej zdania odpowiednią formą czasownika w czasie Present Simple.

1. I (go) to school in London.
2. She (start) lessons at 8.00 every day.
3. We (meet) them at the weekend.
4. They (watch) TV in the holidays.
5. You (play) the piano every Friday.
6. He (read) a magazine after lessons.
7. My sister (have) breakfast very early.

2. Ułóż pytania w czasie Present Simple.

1. Where / you / live?
2. When / she / have a break?
3. What time / they / get up?
4. What / he / do / in the holidays?
5. What sports / you / like?

3. Zakreśl właściwy przyimek.

Należy przygotować obrazek z mapką oraz zdaniami z wyborem odpowiedniego przyimka miejsca do wyboru w celu wykonania ćwiczenia.

Stacja 3

Reagowanie językowe

1. Co powiesz w tej sytuacji?

Hello! What do you do after school?

When do you meet friends?

What sports do you like?

What hobbies do you have?

Do you like animals?

What animals live in the country?

What animals live in wild?

Goodbye!

Załącznik nr 2: III test sprawdzający z tematów: „Mój czas wolny i moje hobby”, „Świat wokół mnie i podróże”

Wersja dla ucznia.

1. I and my brother ... up at 7 every day.
a) gets b) is get c) get
2. Mike ... to school by bus.
a) doesn't go b) not go c) don't go
3. Does your sister ... football?
a) plays b) play c) playes
4. Our teachers ... basketball.
a) like b) likes c) to like
5. ... your parents work on Sunday?
a) Does b) Is c) Do
6. ... don't live in Poland.
a) Bears b) Horses c) Elephants
7. I come from Poland. I'm
a) polish b) Polen c) Polish
8. The school is ... the bus stop.
a) under b) next to c) in
9. People in Germany speak
a) Deutsch b) German c) Germanish
10. You can send letters and buy stamps at the
a) supermarket b) post office c) cinema
11. Where are you from?
a) UK. b) In Europe. c) English. .
12. What do you do in your free time?
a) I likes music. b) I listen to music. c) She dances to music.
13. A:Where`s his house?
B: It is ... the shop and the church.
a) next b) between c) to front
14. Do you play tennis?
a) I not play. b) No, I don't. c) I don't know.
15. Where is Gdańsk in Poland?
a) In the north. b) On the north. c) Of the north.

Wersja dla nauczyciela.

1. I and my brother ... up at 7 every day.
a) gets b) is get c) get
2. Mike ... to school by bus.
a) doesn't go b) not go c) don't go
3. Does your sister ... football?
a) plays b) play c) playes
4. Our teachers ... basketball.
a) like b) likes c) to like
5. ... your parents work on Sunday?
a) Does b) Is c) Do
6. ... don't live in Poland.
a) Bears b) Horses c) Elephants
7. I come from Poland. I'm
a) polish b) Polen c) Polish
8. The school is ... the bus stop.
a) under b) next to c) in
9. People in Germany speak
a) Deutsch b) German c) Germanish
10. You can send letters and buy stamps at the
a) supermarket b) post office c) cinema
11. Where are you from?
a) UK. b) In Europe. c) English. .
12. What do you do in your free time?
a) I likes music. b) I listen to music. c) She dances to music.
13. A:Where`s his house?
B: It is ... the shop and the church.
a) next b) between c) to front
14. Do you play tennis?
a) I not play. b) No, I don`t. c) I don`t know.
15. Where is Gdańsk in Poland?
a) In the north. b) On the north. c) Of the north.

1	2	3	4	5	6	7	8	9	10	11	12	13	14	15
c	a	b	a	c	c	c	b	b	b	a	b	b	b	a

Oznaczenie scenariusza: V.1.11: Scenariusz zajęć wyrównawczych dla uczniów, II etap edukacyjny klasy 4–6

Temat zajęć: Jedzenie.

Przeznaczenie: uczniowie klas 4–6.

Cel ogólny: przypomnienie i utrwalenie słownictwa z zakresu tematycznego jedzenie oraz rzeczowniki – liczba pojedyncza i mnoga.

Cele szczegółowe:

- uczeń przypomina sobie nazwy produktów żywnościowych,
- uczeń utrwala nazwy produktów żywnościowych,
- uczeń przypomina sobie zasady tworzenia liczby mnogiej,
- uczeń ćwiczy umiejętności samooceny z zakresu tematyki dom i wyposażenie przy pomocy „can-do-statements”.

Po zajęciach uczestnik:

- zna nazwy produktów żywnościowych,
- tworzy liczbę pojedynczą i mnogą rzeczowników,
- dokonuje samooceny.

Pomoce dydaktyczne:

- tablica, kreda/pisaki lub flipchart,
- kartki z ćwiczeniami,
- teksty: dialog, rapowanka,
- płyta CD z nagraniami,
- odtwarzacz CD.
- sznurek i klamerki do bielizny/tablica korkowa i pinezki,
- BlueTack,
- karta samooceny „can-do-statements”.

Metody pracy:

- praca z całą klasą,
- praca indywidualna,
- praca w grupach,
- praca w parach zamkniętych,
- praca w parach otwartych.

Przebieg zajęć:

Lp.	Czynności nauczyciela	Czynności ucznia	Pomoce	Czas realizacji [min]	Uwagi
1.	Sprawdzenie obecności.		Dziennik zajęć pozalekcyjnych.	1	
2.	Przedstawienie celów zajęć.			2	
3.	Przeprowadzenie ćwiczeń z zakresu „gimnastyki mózgu”.	Wykonanie ćwiczeń zgodnie z poleceniami nauczyciela.		5	
4.	Odbiór tekstu słuchanego, określanie głównej myśli tekstu.	Uczniowie słuchają dialogu i odgadują o czym jest.	Dialog w lodziarni. Nauczyciel odczytuje dialog (zał. 1).	3	*W zależności od stopnia zaawansowania.
5.	Przypomnienie/wprowadzenie nazw niektórych produktów żywnościowych* Odbiór tekstu słuchanego, wyszukiwanie informacji w tekście.	Uczniowie słuchają dialogu i wyszukują w nim nazwy produktów żywnościowych (nazwy produktów uczniowie zapisują w zeszytach).	Dialog w lodziarni. Nauczyciel odczytuje dialog (zał. 1).	3	*W zależności od stopnia zaawansowania.
6.	Przypomnienie/wprowadzenie nazw niektórych produktów żywnościowych* Wypisuje na tablicy hasła: OWOCE – FRUITS, WARZYWA - VEGETABLES, WĘDLINA/MIĘSO – MEET, SŁODYCZE –SWEETS, INNE – OTHER FOODS.	Uczniowie podają po jednej nazwie produktów żywnościowych pasującej do hasel wypisanych na tablicy. Następnie uczniowie spośród karteczek (rozłożonych na ławce) z różnymi rzeczownikami wybierają te, które są nazwami produktów żywnościowych i przyklejają je pod właściwym hasłem umieszczonym na tablicy.	Karteczki z nazwami żywności (zał. 2), BlueTack.	8	
7.	Utrwalenie nazw niektórych produktów żywnościowych.	Uczniowie pracują na stanowiskach komputerowych w pracowni, wyszukują stronę internetową www.carlwarner.com . Na podanej stronie znajdują obrazy z serii „Krajobrazy z żywności”* Zadaniem uczniów jest podać jak najwięcej nazw produktów żywnościowych*	Komputery/ pracownia komputerowa, strona internetowa: www.carlwarner.com .	10	*"Krajobrazy z żywności" autorstwa Carla Warnera. *Ćwiczenie to dodatkowo aktywizuje zmysł wzroku.
8.	Utrwalenie nazw niektórych produktów żywnościowych.	Uczniowie pracują indywidualnie i uzupełniają nazwy owoców i warzyw*	Kartka z ćwiczeniem (obrazki żywności, które nauczyciel musi przygotować przed zajęciami) (zał. 3).	5	*Opcjonalnie.
9.	Utrwalenie nazw niektórych produktów żywnościowych.	Uczniowie pracują w grupach 3–4 osobowych. W diagramie odszukują nazwy owoców i warzyw. Można to ćwiczenie potraktować jako zawody „Owocowy detektyw”. Grupa która pierwsza odnajdzie wszystkie nazwy wygrywa.	Kartka z ćwiczeniem (diagram z nazwami żywności, który nauczyciel musi przygotować przed zajęciami) (zał. 4).	5	
10.	Gimnastyka mózgu.	Uczniowie wykonują ćwiczenia zgodnie ze wskazówkami nauczyciela.	W zależności od wybranych ćwiczeń.	5	
11.	Słuchanie ze zrozumieniem, wyszukiwanie w tekście informacji.	Uczniowie słuchają tekstu rapowanki i uzupełniają brakujące nazwy owoców. Następnie uczniowie słuchają ponownie i włączają się do rapowania.	Tekst rapowanki. (zał. 5), nagranie CD (Pearson Longman, Sky High 1, numer 29), odtwarzacz CD.	5	
12.	Rzeczowniki, tworzenie liczby mnogiej – przypomnienie.	Po krótkim przypomnieniu zasad tworzenia liczby mnogiej, uczniowie pracują całą grupą. Siedzą w kole. Pierwszy uczeń podaje nazwę produktu żywnościowego po polsku, następny uczeń ją tłumaczy na język angielski, następny w kolejności podaje liczbę mnogą. Po trzecim uczniu cykl zaczyna się od nowa. Uczeń, który zapomni słowo lub nie poda liczby mnogiej wędruje na koniec.		8	

13.	Reagowanie językowe. Wyrażanie próśb i podziękowań.	Uczniowie wracają do dialogu z początku lekcji. Czytają go z podziałem na role. Następnie wyszukują w nim zwrotów potrzebnych do wyrażania prośby, oraz zwrotów do wyrażania zgody bądź odmowy na prośbę związanych z robieniem zakupów/zamawianiem.	Kartki z dialogiem (zał. 1).	3	
14.	Reagowanie językowe. Wyrażanie próśb i podziękowań.	Uczniowie pracują w parach. Ich zadaniem jest ułożenie pasków dialogu, który ma miejsce w kawiarni. Następnie uczniowie sprawdzają dialog z sąsiadującą parą. Na koniec wszyscy razem sprawdzają dialog. Jedna wybrana para czyta dialog. Praca w parach zamkniętych. Następnie uczniowie ćwiczą w parach zwrot: „Can I have ..., please?” I odpowiedź : „Here you are”, przygotowując minidialogi dotyczące kupowania.	Paski z dialogiem (zał. 6).	5	
15.	Wprowadzenie nazewnictwa brytyjskiej waluty. Na przykładach symboli pieniędzy nauczyciel wyjaśnia uczniom słownictwo: funt i pens.	W ułożonym dialogu uczniowie wyszukują zdania w którym podaje się kwotę do zapłaty. Uczniowie powtarzają nazwy waluty angielskiej.	Paski z dialogiem (zał. 6). Tablica, kreda/pisaki. Zabawkowe pieniądze i kilka przykładów kwot zapisanych na tablicy (zał. 7).	5	
16.	Reagowanie językowe. Pytanie o cenę.	Z dialogu uczniowie wyszukują przykład pytania o cenę oraz odpowiedzi na takie pytanie. Następnie podzieleni na dwie grupy zadają sobie naprzemian pytanie o cenę i podają odpowiedź.	Dialog – paski z dialogiem (zał. 6). Tablica, kreda/pisaki: “How much is .../ are...? It’s / They’re ...”	5	
17.	Moja kawiarnia.	Uczniowie podają nauczycielowi przykłady produktów, które można zamówić w kawiarni. 3 osoby z całej grupy, wyłonione na drodze losowania, układają menu swojej kawiarni i zapisują je na dużym arkuszu. Pozostałe indywidualnie zapisują na pasku to co chciałyby kupić w kawiarni. Mają do dyspozycji tylko -1. Następnie na sznurku zostaje wywieszona Menu i uczniowie bawią się w kawiarnię. Jest troje obsługujących i klienci, którzy ustawiają się w kolejce. W trakcie zabawy uczniowie ćwiczą zwroty: „Can I have ..., please? How much is ...?”.	Duży arkusz papieru (A3), sznurek do bielizny i spinacze. Karteczki do notatek.	10	
18.	Moja wiedza oraz umiejętności z zakresu opisywania, udzielania i uzyskiwania podstawowych informacji produktach żywnościowych oraz składaniu zamówienia w kawiarni.	Każdy uczeń przy pomocy tabeli „can-do-statements”, czyli twierdzeń umiem/potrafię ocenia własne umiejętności.	Karta samooceny z Zajęciowego Portfolio (zał. 8).	3	

* Należy pamiętać o uzupełnieniu Karty obserwacji osiągnięć ucznia. (zał. 6, scenariusz 1).

Załączniki:

Zał. 1 Dialog.

Zał. 2 Karteczki z nazwami żywności.

Zał. 3 Kartka z ćwiczeniem.

Zał. 4 Kartka z ćwiczeniem.

Zał. 5 Tekst rapowanki.

Zał. 6 Dialog – paski z dialogiem.

Zał. 7 Zabawkowe pieniądze i kilka przykładów kwot zapisanych na tablicy.

Zał. 8 Karta samooceny z Zajęciowego Portfolio

Załącznik nr 1:

Wersja dla ucznia.

Posłuchaj dialogu i wypisz nazwy produktów żywnościowych.

Tom: Dad can we have ice-creams, please?

Mr Robins: Sure. What flavours do you want?

Tom: What flavours have they got?

Mr Robins: They've got strawberry, banana, vanilla and chocolate.

Tom: I want chocolate and vanilla.

Mr Robins: OK. And you Betty?

Betty: Strawberry for me , please.

Man: Can I help you?

Mr Robins: Yes, please. How much are the single cones?

Man: They're - 1.55. The double cones are - 3.70.

Mr Robins: OK. One chocolate and vanilla please and one strawberry, please?

Man: Single or double?

Mr Robins: Two single cones, please.

Man: Anything else?

Mr Robins: No, thank you. How much is it?

Man: That's - 3.10.

Mr Robins: Here you are.

Man: Thank you.

Wersja dla nauczyciela.

Posłuchaj dialogu i wypisz nazwy produktów żywnościowych.

Tom: Dad can we have ice-creams, please?

Mr Robins: Sure. What flavours do you want?

Tom: What flavours have they got?

Mr Robins: They've got strawberry, banana, vanilla and chocolate.

Tom: I want chocolate and vanilla.

Mr Robins: OK. And you Betty?

Betty: Strawberry for me , please.

Man: Can I help you?

Mr Robins: Yes, please. How much are the single cones?

Man: They're - 1.55. The double cones are - 3.70.

Mr Robins: OK. One chocolate and vanilla please and one strawberry, please?

Man: Single or double?

Mr Robins: Two single cones, please.

Man: Anything else?

Mr Robins: No, thank you. How much is it?

Man: That's - 3.10.

Mr Robins: Here you are.

Man: Thank you.

Załącznik nr 2:

Spośród nazw uczniowie wybierają te, które pasują do wypisanych na tablicy haseł związanych z nazwami produktów żywnościowych.

chocolate	sweets
candy	cookie
biscuit	apple
banana	pear
strawberry	melon
grapes	tomato
potatoe	cucumber
lettuce	carrot
plum	sausage
ham	chicken
pork	bread
spagetti	pizza
pasta	salmon
egg	milk
butter	cornflakes
juice	coffee
tea	water
butcher's	newspaper
table	chair
cafe	shop

Załącznik nr 3

Przed zajęciami należy przygotować rysunek lub zdjęcie przedstawiające koszyk z żywnością, pod obrazkiem podajemy nazwy produktów. Zadaniem uczniów jest dopasowanie nazwy do produktów. W celu urozmaicenia można podać kilka nazw więcej niż obrazków.

Załącznik nr 4

W celu wykonania ćwiczenia należy przygotować diagram, w którym uczniowie odnajdują nazwy żywności.

Przykład:

M	E	L	O	N	O	M	E	R	S	B	E	A	N
R	Y	U	I	O	P	L	U	M	G	R	E	E	N
B	U	T	T	E	R	S	T	R	A	W	N	M	E

Załącznik nr 5

Wersja dla ucznia.

Posłuchaj nagrania i uzupełnij tekst piosenki.

An or an

A or a

These are OK to eat on the beach.

I also like

And all sorts of

But my favourite fruit

Are juicy red

Źródło: PEARSON Longman, Sky High 1, 2009.

Wersja dla nauczyciela.

Posłuchaj nagrania i uzupełnij tekst piosenki.

An apple or an orange,
A banana or a peach,
These are OK to eat on the beach.
I also like grapes
And all sorts of berries
But my favourite fruit
Are juicy red cherries.

Źródło: Pearson Longman, Sky High 1, 2009.

Załącznik nr 6

Paski z dialogiem należy wyciąć. Przygotować po jednym zestawie na parę.
Zadaniem uczniów jest ułożenie dialogu w kolejności.

Can I have two banana cones, please?
What flavours do you have?
Yes, please. How much are the single cones?
We have banana, chocolate and strawberry.
Sure. That's - 5.50, please.
Hello. Can I help you?
They are - 2.75.

£1

One pound

£1.50

One pound fifty

50p

Fifty p/Fifty pence

1p

One p/penny

Załącznik nr 8: Zajęciowe Portfolio

Oceń swoje umiejętności po tych zajęciach.

Pole działania Activity/ Betätigungsfeld	Umiejętność Ability/Fertigkeiten	Już potrafię I can/ Das kann ich schon	Jeszcze ćwiczę Still learning/ Das übe ich noch	To mój cel My goal / Das ist mein Ziel
Słownictwo	Nazwanie produktów żywnościowych.			
	Nazwanie brytyjskich pieniędzy.			
Gramatyka	Tworzenie liczby mnogiej rzeczowników.			
Reagowanie językowe	Zamawianie w kawiarni.			

Oznaczenie scenariusza: V.1.12

Scenariusz zajęć wyrównawczych dla uczniów, II etap edukacyjny klasy 4–6

Temat zajęć: Zakupy.

Przeznaczenie: uczniowie klas 4–6.

Cel ogólny: przypomnienie i utrwalenie słownictwa z zakresu tematycznego zakupy, rodzaje sklepów, kupowanie i sprzedawanie oraz rzeczowniki policzalne i niepoliczalne.

Cele szczegółowe:

- uczeń przypomina sobie nazwy sklepów,
- uczeń przypomina sobie podział na rzeczowniki policzalne i niepoliczalne oraz rodzajniki „some/any”,
- uczeń utrwała podział na rzeczowniki policzalne i niepoliczalne oraz rodzajniki „some/any”,
- uczeń utrwała zwroty związane z robieniem zakupów,
- uczeń ćwiczy umiejętności samooceny ucznia z zakresu tematyki dom i wyposażenie przy pomocy „can-do-statements”.

Po zajęciach uczestnik:

- zna nazwy sklepów,
- zna podział rzeczowników na policzalne i niepoliczalne,
- stosuje rodzajniki „some/any” opisując produkty żywnościowe,
- dokonuje zakupów w sklepach,
- dokonuje samooceny.

Pomoce dydaktyczne:

- tablica, kreda/pisaki lub flipchart,
- kartki z ćwiczeniami,
- klej, nożyczki,
- realia (produkty), stare czasopisma, gazety, gazetki reklamowe,
- paski z dialogiem,
- kartki z nazwami sklepów,
- bank ćwiczeń „Gimnastyka mózgu”,
- karta samooceny „can-do-statements”.

Metody pracy:

- praca z całą klasą,
- praca indywidualna,
- praca w grupach.

Przebieg zajęć:

Lp.	Czynności nauczyciela	Czynności ucznia	Pomoce	Czas realizacji [min]	Uwagi
1.	Sprawdzenie obecności.		Dziennik zajęć pozalekcyjnych.	1	
2.	Przedstawienie celów zajęć.			2	
3.	Przypomnienie/ wprowadzenie nazw sklepów i produktów*	<p>Uczniowie pracują indywidualnie. Nauczyciel wprowadza nazwy sklepów: supermarket, greengrocer's grocer's, bookshop, butcher's, bakery, toyshop, music shop, newsagent's*</p> <p>Na kilku ławkach w klasie rozłożone są nazwy sklepów, które nauczyciel wcześniej przedstawił i przećwiczył z uczniami. Zadaniem uczniów jest wybranie właściwego sklepu po usłyszeniu od nauczyciela pytania „Where can you buy a/an ...?” („Gdzie możesz kupić ...?”). Do demonstracji produktów nauczyciel używa przedmiotów wcześniej przyniesionych z domu. Może też wykorzystać te przedmioty, które znajdują się w klasie. Następnie uczniowie wracają na miejsca i tworzą na paskach papieru zdania z wykorzystaniem nazw sklepów i produktów wcześniej omówionych. „I can buy a/an in/at the ...” (Mogę kupić ... w ...”). Zdania mogą być prawdziwe lub fałszywe. Następnie uczniowie wymieniają się parami i decydują czy zdania otrzymane od partnera są prawdziwe czy fałszywe. Na koniec nauczyciel może poprosić uczniów o przeczytanie po jednym, dwa przykłady dla całej grupy. Tym razem to grupa podaje odpowiedź.</p>	Kartki z nazwami sklepów (zał. 1), puste paski papieru, przedmioty/produkty realia, wcześniej przygotowane.	15	<p>*W zależności od stopnia zaawansowania grupy.</p> <p>*Można użyć planszy przedstawiającej różne rodzaje sklepów ze słownika obrazkowego.</p>
4.	Przeprowadzenie ćwiczeń z zakresu „gimnastyki mózgu”.	Wykonanie ćwiczeń zgodnie z poleceniami nauczyciela*		5	*Ćwiczenia do wyboru z serii „Gimnastyka mózgu”.
5.	Wprowadzenie/przypomnienie podziału na rzeczowniki policzalne i niepoliczalne.	Uczniowie pracują całą grupą. Z przykładów podanych przez nauczyciela uczniowie wnoszą czy dany rzeczownik jest policzalny czy niepoliczalny.	Tablica, kreda/pisaki.	5	
6.	Wprowadzenie/przypomnienie podziału na rzeczowniki policzalne i niepoliczalne – rodzajniki „some” i „any”.	Uczniowie pracują całą grupą. Na podstawie podanych wcześniej rzeczowników nauczyciel podaje uczniom kilka przykładów: „There is some water in the glass”, „There are some apples on the tree”, „There isn't any water in the glass”, „There aren't any apples on the tree” i „Is there any water in the glass?” oraz „Are there any apples on the tree?” W każdym z nich podkreślone zostają słowa: „some” i „any”. Zadaniem uczniów jest wywnioskować, kiedy stosujemy słowo „some”, a kiedy słowo „any”. Zadaniem uczniów jest odgadnięcie kiedy używamy słowa „some”, a kiedy „any”*	Tablica, kreda/pisaki.	10	*Można zastosować metodę „zielone światła”.
7.	Utrwalenie zastosowania słów „some” i „any”.	Uczniowie: 1. Porządkują rzeczowniki według podziału policzalne/niepoliczalne. 2. Uzupełniają ćwiczenie na użycie słów „some” i „any”.	Kartka z ćwiczeniami (zał. 2).	10	

8.	Reagowanie językowe – zakupy.	Uczniowie pracują w grupach. Ich zadaniem jest ułożenie w kolejności pasków z fragmentami dialogu dotyczącego robienia zakupów. Następnie uczniowie czytają dialog z podziałem na role. Na podsumowanie tworzą bank zwrotów związanych z robieniem zakupów.	Paski z dialogiem. (zał. 3) Tablica, kreda/pisaki.	5	
9.	Reagowanie językowe. Idziemy na zakupy.	Uczniowie pracują w parach. Ławki ustawione w rzędzie złączone ze sobą tak aby tworzyły ciąg. 5 uczniów wylosowanych przez nauczyciela* przygotowuje sklep (każdy swój) na dużej kartce wypisuje nazwę sklepu oraz rysuje produkty lub wycina ze starych czasopism, gazetek reklamowych, podpisuje je i podaje cenę produktu. Pozostali uczniowie idą na zakupy. Muszą kupić po jednym produkcie w każdym sklepie. Mają na to określoną kwotę - 5. W czasie kiedy uczniowie sprzedawcy przygotowują swoje sklepy uczniowie idący na zakupy przygotowują swoją listę zakupów.	Kartki A3, pisaki/kredki.	15	*Do losowania można wykorzystać karteczki wrzucone do pudełka (customer, client), które uczniowie losują lub podzieli uczniów na grupę sprzedawców (5 osób) oraz grupę klientów (pozostałe osoby).
10.	Zakupy – zagadka*	Uczniowie pracują w parach, muszą rozwiązać zagadkę matematyczną, która dotyczy wydanej na zakupach kwoty pieniędzy.	Kartki z ćwiczeniem (zał. 4).	5	*Ćwiczenie na inteligencję interpersonalną, językową i matematyczno-logiczną.
11.	Moja wiedza oraz umiejętności z zakresu opisywania, udzielania i uzyskiwania podstawowych informacji o rodzajach sklepów, rzeczownikach policzalnych i niepoliczalnych oraz dokonywaniu zakupów.	Każdy uczeń przy pomocy tabeli „can-do-statements”, czyli twierdzeń umiem/potrafię ocenia własne umiejętności.	Karta samooceny z Zajęciowego Portfolio (zał. 5).	3	

* Należy pamiętać o uzupełnieniu Karty obserwacji osiągnięć ucznia (zał. 6, scenariusz 1).

Załączniki:

Zał. 1 Kartki z nazwami sklepów.

Zał. 2 Kartka z ćwiczeniami.

Zał. 3 Paski z dialogiem.

Zał. 4 Kartki z ćwiczeniem.

Zał. 5 Karta samooceny z Zajęciowego Portfolio.

Załącznik nr 1

Nazwy sklepów:

supermarket, greengrocer's, grocer's, bookshop, butcher's, bakery, toyshop, music shop, newsagent's

supermarket

greengrocer's

grocer's

bookshop

butcher's

bakery

toyshop

music shop

newsagent's

Załącznik nr 2

Zadanie 1

Które z podanych rzeczowników są policzalne, a które niepoliczalne?

water, juice, milk, orange, apple, bread, orange, apple

countable:

uncountable :

Zadanie2

Uzupełnij poniższe zdania używając przyimków: „some” i „any”.

1. Do you have milk?
2. No, I don't have
3. We have apples.
4. She has apples but she doesn't have plums.
5. There's lemonade in the fridge.

Załącznik nr 3

Paski z dialogiem należy wyciąć i przygotować po jednym zestawie na grupę.

Ułóż podany dialog w poprawnej kolejności.

Hello!

Hi!

Can I help you ?

Yes, I'd like some apples and tomatoes.

Ok. How much do you need?

One kilo of tomatoes and three apples, please.

OK. Here you are.

How much is it?

That's two pound fifty, please.

Załącznik nr 4

Odgadnij, ile wydano na zakupy.

Nauczyciel przedstawia uczniom sytuację.

Three friends go to the shop. They are: Tom, Julie and Bob. Tom wants a kilo of bananas, three apples and 5 carrots. Julie buys: 5 carrots too, a kilo of cherries and a water melon. Bob wants two cartons of milk, bread and 5 eggs.

Tom's Account

a kilo of bananas £1.50
three apples 50p
5 carrots £1.05

Julie's Account

5 carrots £1.05
a kilo of cherries £3.75
water melon 0.80p

Bob's Account

two cartons of milk £1
bread £2
5 eggs 95p

Count in groups:

1. How spends £3.05?
2. Who spends the most?
3. Who spends the least?

Wzór zaczerpnięto z: Pamuła, M., Sikora-Banasik D., *Inteligencje wieloraki na lekcjach języka angielskiego, CODN, 2008.*

Załącznik nr 5: Zajęciowe Portfolio

Oceń swoje umiejętności po tych zajęciach

Pole działania Activity/ Betätigungsfeld	Umiejętność Ability/Fertigkeiten	Już potrafię I can/ Das kann ich schon	Jeszcze ćwiczę Still learning/ Das übe ich noch	To mój cel My goal / Das ist mein Ziel
Słownictwo	Nazwanie produktów żywnościowych i łączenie ich z nazwami sklepów.			
Gramatyka	Podział na rzeczowniki policzalne i niepoliczalne.			
	Użycie rodzajników „some” i „any”			
Reagowanie językowe	Robienie zakupów.			

Oznaczenie scenariusza: V.1.13

Scenariusz zajęć wyrównawczych dla uczniów, II etap edukacyjny klasy 4–6

Temat zajęć: Powtórzenie materiału (lekcja jedenasta i dwunasta oraz czwarty test sprawdzający).

Przeznaczenie: uczniowie klas 4–6.

Cel ogólny: powtórzenie słownictwa oraz struktur leksykalno-gramatycznych z zakresu tematyki dotyczącej nazw produktów żywnościowych, nazw sklepów, składania zamówienia w kawiarni i robienia zakupów oraz tworzenia liczby mnogiej rzeczowników i określania rzeczowników policzalnych i niepoliczalnych.

Cele szczegółowe:

- uczeń utrwała umiejętność komunikowania się w tematyce nazwy żywności,
- uczeń utrwała umiejętność komunikowania się w tematyce rodzaje sklepów,
- utrwała umiejętność komunikowania się w tematyce zamówienia w kawiarni,
- utrwała umiejętność komunikowania się w tematyce robienie zakupów,
- utrwała umiejętność tworzenia liczby mnogiej rzeczowników i określania rzeczowników policzalnych i niepoliczalnych.

Po zajęciach uczestnik:

- zna nazwy różnych produktów żywnościowych,
- zna nazwy sklepów,
- składa zamówienie w kawiarni,
- robi zakupy,
- tworzy liczbę mnogą rzeczowników,
- określa rzeczowniki policzalne i niepoliczalne.

Pomoce dydaktyczne:

- tablica, kreda/pisaki lub flipchart,
- karty pracy ucznia,
- materiały dydaktyczne w postaci ćwiczeń do stacji zadaniowych,
- test sprawdzający.

Metody pracy:

- praca z całą klasą,
- metoda stacji zadaniowych,
- praca indywidualna,
- praca w grupach.

Przebieg zajęć:

Lp.	Czynności nauczyciela	Czynności ucznia	Pomoce	Czas realizacji [min]	Uwagi
1.	Sprawdzenie obecności.		Dziennik zajęć pozalekcyjnych.	1	
2.	Przedstawienie celów zajęć.			2	
3.	Wykonanie kilku ćwiczeń z serii „Gimnastyka mózgu”*	Uczniowie wykonują ćwiczenia zgodnie z poleceniami.	W zależności od ćwiczenia.	3	*Zaleca się wybór ćwiczeń dokonany przez nauczyciela.
4.	Zapoznanie uczniów ze schematem przeprowadzania lekcji metoda stacji zadaniowych.			3	
5.	Dokonanie podziału na grupy (trzy lub czteroosobowe).			4	Przy dokonywaniu podziału na grupy można zastosować metodę socjogramu np. Na bezludną wyspę pojechałbym/ pojechałabym z ...” lub podział przy pomocy pór roku.
6.	Rozdanie uczniom ćwiczeń powtórzeniowych metodą stacji zadaniowych. Obserwacja pracy uczniów.	Uczniowie otrzymują karty pracy, pracują w grupach według dokonanego podziału, przechodząc od stacji do stacji, na których znajdują się ćwiczenia dotyczące słownictwa i struktur gramatycznych związanych z tematami: żywność, sklepy, zamówienia w kawiarni, robienie zakupów, tworzenie liczby mnogiej rzeczowników, określania rzeczowników policzalnych i niepoliczalnych i zbierają informacje potrzebne do wypełnienia karty pracy (rozwiązują ćwiczenia). Po wypełnieniu karty pracy uczestnicy w grupach udają się do ostatniej stacji zadaniowej, którą jest stacja „klucz” i sprawdzają odpowiedzi w karcie pracy. Na koniec prowadzący sprawdza ze wszystkimi odpowiedzi na pytania zawarte w karcie pracy.	Karty pracy dla grup (zał.1)*	30	*stacja 1, ćw. 1 należy przygotować obrazki z nazwami produktów, które można zamówić w kawiarni
7.	Podsumowanie ćwiczeń i sprawdzenie poprawnych odpowiedzi.	Uczniowie sprawdzają ćwiczenia, podają poprawne rozwiązania.		5	
8.	Przeprowadzenie ewaluacji części zajęć poświęconej powtórzeniu.	„Mówiąca ściana” Uczniowie podchodzą do kartki zawieszanej na ścianie i przy pomocy pisaka, o kolorze odpowiadającym emocjom towarzyszącym uczestnikowi po zakończonej lekcji, wpisują swoje imię zgodnie z nastrojem.	Duża kartka przyklejona do ściany lub flipchart.	3	
9.	Zapoznanie uczniów z formą zadań testowych oraz zasadami pisania testu.			1	
10.	Przeprowadzenie testu sprawdzającego. Naniesienie wyników testu sprawdzającego na Kartę obserwacji osiągnięć ucznia.	Uczniowie wykonują zadania testowe.	Arkusze testowe (zał. 2). Karta obserwacji osiągnięć ucznia (zał. 6, scen. 1)	30	

* Należy pamiętać o uzupełnieniu Karty obserwacji osiągnięć ucznia. (zał.6, scenariusz 1).

Załączniki:

Zał. 1 Karty pracy do stacji zadaniowych, instrukcja.

Zał. 2 Test diagnostyczny 4.

Załącznik nr 1

Zestaw do prowadzenia zajęć powtórkowych metodą stacji zadaniowych.

1. Oznaczenia stacji.
2. Stacje z ćwiczeniami.
3. Karty pracy dla grupy.

Uwaga:

1. Każdą kartę z napisem Stacja nr ... należy zgiąć w pół i postawić na osobnym stoliku jako oznaczenie stacji.
 2. Stacja 4 to stacja odpowiedzi, na której uczniowie sprawdzają poprawność wykonywanego zadania. Najlepiej aby była ona umieszczona na biurku nauczyciela.
-

Stacja 1

Stacja 2

Stacja 3

Stacja 4

Stacja 1

Słownictwo

1. Należy przygotować obrazki z nazwami produktów, które można zamówić w kawiarni:

a – pasta, b – fish, c – chicken, d- omlette, e – chips, f – peas, g – salad, h – beans,
i – cheese, j – burger / sandwich, k – baked potato, l – apple, m – orange, n – banana, o – pear, p – peach, q – lemonade, r – orange juice, s – hot chocolate

2. Gdzie możesz kupić:? Dopasuj produkt do sklepu.

Shops:

grocer's, greengrocer's, bakery, butcher's, newsagent's, bookshop, toyshop, music shop, supermarket

Products:

bananas, bread, ham, sausages, pizza, ice-cream, onions, carrots, love story, magazines, doll, ball, butter, apples, potatoes, milk, newspapers

Stacja 2

Gramatyka

1. Utwórz liczbę mnoga od podanych niżej rzeczowników.

orange
apple
cherry
peach
carrot
potato
tomato
box
strawberry
pear
child
cat
dog
bottle
mango
pound
penny
man
woman

2. Uzupełnij podane niżej zdania słowami „a/an”, „some” i „any”.

1. There's water In the bottle.
2. Is there milk in the fridge?
3. There are bananas on the table.
4. Are there carrots in the kitchen sink?
5. There aren't cookies on the plate.
6. Are there eggs in the box?
7. Is there book on the shelf?
8. There isn't ice-cream in the plate.
9. Is there coffee in the jar?
10. There isn't lemonade at home.

Stacja 3

Reagowanie językowe

1. Co powiesz w tej sytuacji? Jesteś w kawiarni i chcesz kupić lody.

Hello! Can, I help you?

Przywitaj się i zapytaj o smaki lodów.

Well, we have chocolate, vanilla and strawberry ice-cream.

Zapytaj o cenę lodów.

They're 85 pence.

Zapytaj czy możesz kupić (użyj czasownika "have") 3 lody czekoladowe i jeden waniliowy.

Sure. That's £3.40, please.

Podziękuj i pożegnaj się.

Goodbye!

2. Jesteś w sklepie. Chcesz zrobić zakupy. Co powiesz?

- przywitaj się i zapytaj czy jest marchewka,
- zapytaj o cenę marchewki i cenę jabłek,
- powiedz, że chcesz kupić (użyj czasownika „have”) kilogram ziemniaków i 4 jabłka,
- podziękuj i pożegnaj się odpowiednio.

Stacja 4

KLUCZ

Stacja 1 - Słownictwo

1. Dopasuj nazwy produktów spożywczych do rysunków.

1. a – pasta, b – fish, c – chicken, d- omlette, e – chips, f – peas, g – salad, h – beans, i – cheese, j – burger / sandwich, k – baked potato, l – apple, m – orange, n – banana, o – pear, p – peach, q – lemonade, r – orange juice, s – hot chocolate

2. Dopasuj nazwy produktów do sklepów.

Shops:

grocer's: butter, milk,

greengrocer's: bananas, onions, carrots, apples, potatoes,

bakery: bread,

butcher's: ham, sausages,

newsagent's: magazines, newspapers

bookshop: love story,

toyshop: doll, ball,

music shop:

supermarket: pizza, ice-cream

Stacja 2 - Gramatyka

1. Utwórz liczbę mnoga od podanych niżej rzeczowników.

oranges
apples
cherries
peaches
carrots
potatoes
tomatoes
boxes
strawberries
pears
children
cats
dogs
bottles
mangoes
pounds
pennies
men
women

2. Uzupełnij podane niżej zdania słowami „a/an”, „some” i „any”.

1. There'ssome..... water In the bottle.
2. Is thereany..... milk in the fridge?
3. There aresome..... bananas on the table.
4. Are thereany..... carrots in the kitchen sink?
5. There aren'tany..... cookies on the plate.
6. Are thereany..... eggs in the box?
7. Is therea..... book on the shelf?
8. There isn't ...any..... ice-cream in the plate.
9. Is thereany..... coffee in the jar?
10. There isn'tany..... lemonade at home.

Stacja 3

Reagowanie językowe

1. Co powiesz w tej sytuacji? Jesteś w kawiarni i chcesz kupić lody.

Hello! Can, I help you?

Przywitaj się i zapytaj o smaki lodów. Hi! What flavours ice-cream do you have?

Well, we have chocolate, vanilla and strawberry ice-cream.

Zapytaj o cenę lodów. How much are the ice-creams?

They're 85 pence.

Zapytaj czy możesz kupić (użyj czasownika "have") 3 lody czekoladowe i jeden waniliowy.
Can I have three chocolate and one vanilla ice-cream, please?

Sure. That's £3.40, please.

Podziękuj i pożegnaj się. Thank you. Goodbye!

Goodbye!

2. Jesteś w sklepie. Chcesz zrobić zakupy. Co powiesz?

- przywitaj się i zapytaj czy jest marchewka,
- zapytaj o cenę marchewki i cenę jabłek,
- powiedz, że chcesz kupić (użyj czasownika „have”) kilogram ziemniaków i 4 jabłka,
- podziękuj i pożegnaj się odpowiednio.
- Hello! Do you have carrots?
- How much are carrots and how much are apples?
- Can I have a kilo of potatoes and four apples, please?
- Thank you. Goodbye!

Karta pracy dla grupy

Stacja 1 - Słownictwo

1. Należy przygotować obrazki z nazwami produktów, które można zamówić w kawiarni:

a – pasta, b – fish, c – chicken, d- omlette, e – chips, f – peas, g – salad, h – beans,
i – cheese, j – burger / sandwich, k – baked potato, l – apple, m – orange, n – banana, o – pear, p – peach, q – lemonade, r – orange juice, s – hot chocolate

2. Gdzie możesz kupić:? Dopasuj produkt do sklepu.

Shops:

grocer's, greengrocer's, bakery, butcher's, newsagent's, bookshop, toyshop, music shop, supermarket

Products:

bananas, bread, ham, sausages, pizza, ice-cream, onions, carrots, love story, magazines, doll, ball, butter, apples, potatoes, milk, newspapers

Stacja 2 - Gramatyka

1. Utwórz liczbę mnoga od podanych niżej rzeczowników.

orange
apple
cherry
peach
carrot
potato
tomato
box
strawberry
pear
child
cat
dog
bottle
mango
pound
penny
man
woman

2. Uzupełnij podane niżej zdania słowami „a/an”, „some” i „any”.

1. There's water In the bottle.
2. Is there milk in the fridge?
3. There are bananas on the table.
4. Are there carrots in the kitchen sink?
5. There aren't cookies on the plate.
6. Are there eggs in the box?
7. Is there book on the shelf?
8. There isn't ice-cream in the plate.
9. Is there coffee in the jar?
10. There isn't lemonade at home.

Stacja 3

Reagowanie językowe

1. Co powiesz w tej sytuacji? Jesteś w kawiarni i chcesz kupić lody.

Hello! Can, I help you?

Przywitaj się i zapytaj o smaki lodów.

Well, we have chocolate, vanilla and strawberry ice-cream.

Zapytaj o cenę lodów.

They're 85 pence.

Zapytaj czy możesz kupić (użyj czasownika "have") 3 lody czekoladowe i jeden waniliowy.

Sure. That's £3.40, please.

Podziękuj i pożegnaj się.

Goodbye!

2. Jesteś w sklepie. Chcesz zrobić zakupy. Co powiesz?

- przywitaj się i zapytaj czy jest marchewka,
- zapytaj o cenę marchewki i cenę jabłek,
- powiedz, że chcesz kupić (użyj czasownika „have”) kilogram ziemniaków i 4 jabłka,
- podziękuj i pożegnaj się odpowiednio.

Załącznik nr 2: IV test sprawdzający z tematów: „Jedzenie i zakupy”

Wersja dla ucznia.

1. I need ... apples to make the cake.
a) a b) an c) some
2. Are there ... oranges in the basket?
a) an b) any c) some
3. There isn't ... banana on the table.
a) a b) some c) any
4. How ... sugar do I have to buy?
a) many b) more c) much
5. The oranges ... very cheap – only £1!
a) is b) `s c) are
6. Chicken, fish and sausage are all
a) vegetables b) fruit c) meat
7. Where can you buy a newspaper?
a) toyshop b) music shop c) newsagent`s
8. I like ... sandwiches very much.
a) chese b) chess c) cheese
9. Potatoes, carrots and onions are
a) fruit b) vegetables c) sweets
10. Let`s go to a ... to eat some ice-cream and drink some tea.
a) café b) koffee c) tea shop
11. Can I have a strawberry ice-cream, please?
a) Yes, please. b) Yes, strawberry. c) Here you are.
12. How much is it?
a) Five pounds twenty. b) Pounds five twenty. c) Twenty p and five.
13. Can I have some orange juice?
a) No, thank you. b) Here you are. c) It`s OK.
14. Do you want anything to drink?
a) Yes, a Coke, please. b) A hamburger, please. c) Yes, OK.
15. What do you want to eat?
a) I like apple pie. b) Can I have some apple pie? c) Apple pie is sweet.

Wersja dla nauczyciela

1. I need ... apples to make the cake.
a) a b) an c) some
2. Are there ... oranges in the basket?
a) an b) any c) some
3. There isn't ... banana on the table.
a) a b) some c) any
4. How ... sugar do I have to buy?
a) many b) more c) much
5. The oranges ... very cheap – only £1!
a) is b) `s c) are
6. Chicken, fish and sausage are all
a) vegetables b) fruit c) meat
7. Where can you buy a newspaper?
a) toyshop b) music shop c) newsagent`s
8. I like ... sandwiches very much.
a) chese b) chess c) cheese
9. Potatoes, carrots and onions are
a) fruit b) vegetables c) sweets
10. Let`s go to a ... to eat some ice-cream and drink some tea.
a) café b) koffee c) tea shop
11. Can I have a strawberry ice-cream, please?
a) Yes, please. b) Yes, strawberry. c) Here you are.
12. How much is it?
a) Five pounds twenty. b) Pounds five twenty. c) Twenty p and five.
13. Can I have some orange juice?
a) No, thank you. b) Here you are. c) It`s OK.
14. Do you want anything to drink?
a) Yes, a Coke, please. b) A hamburger, please. c) Yes, OK.
15. What do you want to eat?
a) I like apple pie. b) Can I have some apple pie? c) Apple pie is sweet.

Klucz odpowiedzi:

1	2	3	4	5	6	7	8	9	10	11	12	13	14	15
c	b	a	c	c	c	c	c	b	a	a	a	b	a	b

Oznaczenie scenariusza: V.1.14

Scenariusz zajęć wyrównawczych dla uczniów, II etap edukacyjny klasy 4–6

Temat zajęć: Tradycje i zwyczaje związane z Bożym Narodzeniem lub Wielkanocą w krajach anglojęzycznych.

Przeznaczenie: uczniowie klas 4–6.

Cel ogólny: zapoznanie z wybranymi tradycjami i zwyczajami związanymi ze świętami Bożego Narodzenia i Wielkanocy, obchodzonymi w krajach anglojęzycznych.

Cele szczegółowe:

- uczeń opisuje niektóre zwyczaje i święta obchodzone w krajach anglojęzycznych (Boże Narodzenie, Wielkanoc),
- uczeń posługuje się nowoczesnymi technologiami w celu znalezienia i przedstawienia informacji o niektórych zwyczajach i świętach obchodzonych w krajach anglojęzycznych (Boże Narodzenie, Wielkanoc),
- uczeń przygotowuje kartkę świąteczną,
- uczeń ćwiczy umiejętności samooceny ucznia z zakresu tematyki dom i wyposażenie przy pomocy „can-do-statements”.

Po zajęciach uczestnik:

- korzysta z nowoczesnych technologii w celu znalezienia i przedstawienia informacji o niektórych zwyczajach i świętach obchodzonych w krajach anglojęzycznych (Boże Narodzenie, Wielkanoc),
- dokonuje samooceny.

Pomoce dydaktyczne:

- tablica, kreda/pisaki lub flipchart,
- kartki z ćwiczeniami,
- kłębek włóczki lub sznurka,
- komputery z dostępem do Internetu,
- slajdy programu Power Point,
- karta samooceny „can-do-statements”.

Metody pracy:

- praca z całą klasą,
- praca indywidualna,
- praca w grupach.

Przebieg zajęć:

Lp.	Czynności nauczyciela	Czynności ucznia	Pomoce	Czas realizacji [min]	Uwagi
1.	Sprawdzenie obecności.		Dziennik zajęć pozalekcyjnych.	1	
2.	Przedstawienie celów zajęć.			2	
3.	Praca pod kontrolą nauczyciela. Przypomnienie słownictwa z zakresu świąt Bożego Narodzenia*	Uczniowie pracują metodą „śnieżnej kuli”* i tworzą listę słówek związanych ze świętami Bożego Narodzenia.	Tablica, kreda/pisaki, kartki papieru.	5	*Metoda stosowana we wcześniejszych lekcjach. *Opcjonalnie.
4.	Praca pod kontrolą nauczyciela. Utrwalenie słownictwa z zakresu świąt Bożego Narodzenia*	Uczniowie pracują całą grupą, stoją w kole. Ćwiczenie „sieć pajęczą”*: uczniowie podają kolejno słowa związane ze świętami. Podając słowo podają jednocześnie kłębek do następnej osoby. Na koniec ćwiczenia powstaje upleciona sieć pajęczą.	Kłębek włóczki lub sznurka.	5	*Metoda ta doskonale rozwija inteligencję lingwistyczną i interpersonalną. *Opcjonalnie do wyboru
5.	Praca pod kontrolą nauczyciela. Przypomnienie słownictwa z zakresu świąt Wielkiej Nocy*	Uczniowie pracują metodą „śnieżnej kuli”* i tworzą listę słówek związanych ze świętami Wielkanocnymi.	Tablica, kreda/pisaki, kartki papieru.	5	*Metoda stosowana już we wcześniejszych lekcjach. *Opcjonalnie do wyboru.
6.	Praca pod kontrolą nauczyciela. Utrwalenie słownictwa z zakresu świąt Wielkiej Nocy*	Uczniowie pracują całą grupą. Siedzą w kole i powtarzają słownictwo związane ze świętami Wielkanocnymi. Ćwiczenie – „łańcuszek skojarzeń”. Pierwszy uczeń mówi słowo, następny je odtwarza i dodaje kolejne. Osoba, która pomyli/zapomni słowo, wędruje na koniec.		5	*Opcjonalnie do wyboru.
7.	Przeprowadzenie ćwiczeń z zakresu „gimnastyki mózgu”.	Wykonanie ćwiczeń zgodnie z poleceniami nauczyciela.		5	
8.	Prezentacja Power Point związana z tradycjami i zwyczajami (Boże Narodzenie, Wielkanoc).	Uczniowie pracują w grupach 3-osobowych. W Internecie wyszukują informacje związane z tradycjami i zwyczajami świątecznymi. Przygotowują jedno-, dwusłajdową prezentację na temat wybranych świąt.	Internet, stanowiska komputerowe. Gotowe slajdy (zał. 1 i zał. 2)*. Tło slajdów i ich liczbę można dostosować do swoich potrzeb.	30	*Można wykorzystać rysunki i informacje ze stron: www.anglomaniacy.pl http://www.woodlands-junior.kent.sch.uk/customs/ http://www.woodlands-junior.kent.sch.uk/customs/Xmas/ http://www.thehistoryof-christmas.com/traditions/england.htm
9.	Przedstawienie prezentacji.	Uczniowie pracują w grupach i przedstawiają wyniki pracy zespołowej.	Internet, stanowisko komputerowe, rzutnik multimedialny.	15	
10.	Test sprawdzający. Naniesienie wyników testu sprawdzającego na Kartę obserwacji osiągnięć ucznia.	Rozwiązywanie testu.	Arkusze testowy (zał. 3), Karta obserwacji osiągnięć ucznia (zał. 6, scenariusz 1).	15	
11.	Moja wiedza oraz umiejętności z zakresu opisywania, udzielania i uzyskiwania podstawowych informacji o świętach i tradycjach krajów anglojęzycznych.	Każdy uczeń przy pomocy tabeli „can-do-statements”, czyli twierdzeń umiem/potrafię ocenia własne umiejętności.	Karta samooceny z Zajęciowego Portfolio (zał. 4).	3	

* Należy pamiętać o uzupełnieniu Karty obserwacji osiągnięć ucznia (zał. 6, scenariusz 1).

Załączniki:

Zal. 1 Slajd „Christmas”.

Zal. 2 Slajd „Easter”.

Zal. 3 Arkusz testowy.

Zal. 4 Karta samooceny Zająciowe Portfolio.

Christmas

Easter

Załącznik nr 3: V test sprawdzający z tematu: „Tradycje i zwyczaje”

Wersja dla ucznia

1. Before Christmas people ... their houses.
a) paint b) buy c) decorate
2. Most people decorate
a) Christmas tree b) Holy tree c) their windows.
3. In Great Britain people eat ... for Christmas diner.
a) carp b) turkey c) dumplings
4. British children also play with ... at Christmas diner.
a) animals b) toys c) crackers
5. ... brings presents.
a) Santa Claus b) Rudolph c) Santa Father
6. You can find your present
a) under your bed. b) outside the hose c) in a stocking
7. During Christmas some people listen to... .
a) carols b) funny songs c) crackers
8. Santa travels in a sleigh with
a) 7 horses b) 9 seals c) 9 reindeer
9. For Easter people... .
a) dye or paint eggs b) paint the chicken c) paint the sheep
10. At Easter children often play
a) egg hunt b) donkey race c) duck hunt
11. ... is the symbol of Easter.
a) Easter Rabbit b) Easter Hen c) Easter Duck
12. Before Easter people don't eat ... for 40 days.
a) eggs b) ducks c) meat
13. We celebrate Easter in
a) spring b) summer c) autumn
14. We celebrate Christmas in
a) January b) Novmber c) December
15. Children put the eggs in a
a) basket b) pocket c) stocking

Wersja dla nauczyciela

1. Before Christmas people ... their houses.
a) paint b) buy c) decorate
2. Most people decorate
a) Christmas tree b) Holy tree c) their windows.
3. In Great Britain people eat ... for Christmas diner.
a) carp b) turkey c) dumplings
4. British children also play with ... at Christmas diner.
a) animals b) toys c) crackers
5. ... brings presents.
a) Santa Claus b) Rudolph c) Santa Father
6. You can find your present
a) under your bed. b) outside the hose c) in a stocking
7. During Christmas some people listen to... .
a) carols b) funny songs c) crackers
8. Santa travels in a sleigh with
a) 7 horses b) 9 seals c) 9 reindeer
9. For Easter people... .
a) dye or paint eggs b) paint the chicken c) paint the sheep
10. At Easter children often play
a) egg hunt b) donkey race c) duck hunt
11. ... is the symbol of Easter.
a) Easter Rabbit b) Easter Hen c) Easter Duck
12. Before Easter people don't eat ... for 40 days.
a) eggs b) ducks c) meat
13. We celebrate Easter in
a) spring b) summer c) autumn
14. We celebrate Christmas in
a) January b) Novmber c) December
15. Children put the eggs in a
a) basket b) pocket c) stocking

Klucz odpowiedzi:

1	2	3	4	5	6	7	8	9	10	11	12	13	14	15
c	c	b	c	a	c	a	c	a	a	a	c	a	c	a

Załącznik nr 4: Zajęciowe Portfolio

Oceń swoje umiejętności po tych zajęciach.

Pole działania <i>Activity/ Betätigungsfeld</i>	Umiejętność <i>Ability/Fertigkeiten</i>	Już potrafię <i>I can/ Das kann ich schon</i>	Jeszcze ćwiczę <i>Still learning/ Das übe ich noch</i>	To mój cel <i>My goal / Das ist mein Ziel</i>
Reagowanie językowe	Opowiadanie o świętach.			

Oznaczenie scenariusza: V.1.15

Scenariusz zajęć wyrównawczych dla uczniów, II etap edukacyjny klasy 4–6

Temat zajęć: Diagnoza końcowa.

Przeznaczenie: uczniowie klas 4–6.

Cel ogólny: poznanie przyrostu wiedzy oraz poziomu biegłości językowej uczniów po cyklu zajęć wyrównawczych z języka angielskiego oraz podsumowanie osiągnięć ucznia.

Cele szczegółowe:

- uczeń rozwiązuje test diagnostyczny na wejściu,
- uczeń współpracuje w grupie w celu wykonania mniprojektu,
- dokonuje samooceny.

Po zajęciach uczestnik:

- zna swój poziom wiedzy z języka angielskiego,
- wie jaki postęp poczynił w trakcie zajęć wyrównawczych,
- pracuje w grupie w celu wykonania wspólnego zadania,
- dokonuje samooceny.

Pomoce dydaktyczne:

- testy diagnozy końcowej z języka angielskiego/niemieckiego,
- karta obserwacji ucznia,
- flipchart + pisaki / tablica szkolna,
- kartki z bloku A3,
- pisaki,
- kredki,
- klej i nożyczki,
- sznurek i klamerki do bielizny/tablica korkowa i pinezki,
- stare kolorowe gazety, gazetki reklamowe ze sklepów,
- karty pracy ucznia.

Metody pracy:

- praca indywidualna,
- praca w grupie.

Przebieg zajęć:

Lp.	Czynności nauczyciela	Czynności ucznia	Pomoce	Czas realizacji [min]	Uwagi
1.	Sprawdzenie obecności.		Dziennik zajęć pozalekcyjnych.	1	
2.	Przedstawienie celów zajęć.			2	
3.	Powtórzenie różnych informacji związanych z krajami, narodowościami, zwierzętami, podróżami itd.	Uczniowie pracują całą grupą. Jeden z wybranych uczniów* podaje nazwę kraju, kolejni uczniowie muszą podać słowa (w tej wersji w celu zebrania słownictwa z różnych tematów poruszanych na zajęciach uczniowie mogą podawać różne słowa), które rozpoczynają się na litery kolejne w nazwie kraju podanej przez ucznia np. WALES W – Wolf, A – apple, L – lake, E – eight, S – snake. Uczeń, który nie będzie znał słowa, odpada.		5	Uczniowie mogą być wybierani przez wykorzystanie rymowanki „Apples, peaches, pears and plums, tell me when your birthday comes”. W trakcie wyliczania nauczyciel wskazuje kolejno na uczniów. Ten, przy którym skończy się rymowanka musi podać miesiąc swoich urodzin i rozpocząć grę.
4.	Zapoznanie uczniów ze schematem przeprowadzania testu diagnostycznego.			3	
5.	Pisanie testu diagnostycznego z języka angielskiego. Naniesienie wyników testu diagnostycznego – diagnoza końcowa.	Uczniowie rozwiązują zadania w teście diagnostycznym.	Arkusze testowe (zał. 1). Karta obserwacji osiągnięć ucznia (zał. 6, scenariusz 1).	20	
6.	Podsumowanie tematyki zajęć wyrównawczych, zapoznanie uczniów z zadaniem, przydzielenie ról i nadzorowanie prac zespołów miniprojektowych.	Uczniowie pracują w grupach 3-osobowych, zgodnie z zasadami przedstawionymi przez nauczyciela. Zadaniem uczniów jest wykonanie wspólnej pracy projektowej na wylosowany temat oraz wykonanie prezentacji swojej pracy. Uczniowie wybierają lidera grupy, który jest odpowiedzialny za nadzorowanie przebiegu prac. Lider losuje z pudełka wcześniej przygotowanego przez nauczyciela kopertę z tematyką projektu* Uczniowie pracują dowolną techniką. Ich zadaniem jest wykonanie plakatu odnoszącego się do wylosowanego tematu. Oprócz obrazków należy również dołączyć pojedyncze zdania opisujące. Na wykonanie plakatu uczniowie mają 20 minut na prezentację wszystkich grup przeznaczono około 15 minut.	Tematy do miniprojektu (zał. 2).	30 (20+10)	
7.	Podsumowanie prac projektowych.			3	
8.	Omówienie wyników testu diagnozy końcowej.			5	
9.	Podsumowanie osiągnięć uczniów na koniec zajęć wyrównawczych.		Karta osiągnięć ucznia (zał. 6, scenariusz 1).	5	
10.	Moja wiedza oraz umiejętności z zakresu różnorodnej tematyki poruszanej na zajęciach wyrównawczych – podsumowanie.	Każdy uczeń przy pomocy tabeli „can-do-statements”, czyli twierdzeń umiem/potrafię ocenia własne umiejętności i wiedzę związaną z poziomem znajomości języka angielskiego po zajęciach wyrównawczych.	Karty samooceny (zał. 3).	3	

* Należy pamiętać o uzupełnieniu Karty obserwacji osiągnięć ucznia. (zał. 6, scenariusz 1).

Załączniki:

Zał. 1 Test diagnozy końcowej.

Zał. 2 Tematy do miniprojektu.

Zał. 3 Karta samooceny Zajęciowe Portfolio „can-do-statements”.

Załącznik nr 1: Pomiar diagnostyczny. Diagnoza końcowa

Test wielokrotnego wyboru

Nazwisko i imię: _____

Data: _____

Punkty: _____ / 15 pkt

Przeczytaj poniższe zdania i zakreśl poprawną odpowiedź a/b/c/d/e. Do każdego zdania pasuje tylko jedna odpowiedź. Na wykonanie zadań masz 20 minut.

1. My name' Tina.
a. s b. is c. are d. am e. 're
2. There's apple on the table.
a. two b. a c. an d. some e. any
3. There are two on the desk.
a. book b. books c. bookes d. a book e. a books
4. This is Katty. father is a policeman.
a. his b. our c. her d. she's e. she
5. This is my car. They like driving.
a. parent's b. parent c. parents d. parents' e. parents's
6. My is long, curly and blonde.
a. nose b. eyes c. ears d. mouth e. hair
7. My mother's brother is my
a. aunt b. grandfather c. nephew d. niece e. uncle
8. A carrot is a
a. fruit b. sweet c. meat d. vegetable e. dish
9. There is a in the kitchen.
a. bed b. shower c. bookshelf d. fridge e. sofa
10. is a school subject.
a. Biology b. desk c. board d. book e. chalk
11. Tom with his dog in the garden at the weekend.
a. play b. not play c. plays d. goes e. not goes
12. you like bananas?
a. Do b. Does c. Not do d. Not does e. Doesn't
13. There is water in the glass.
a. any b. some c. not many d. many e. a some
14. What's your name?
a. He's Tom. b. I'm Tom. c. This is Tom. d. His name's Tom. e. Meet Tom.
15. How old are you?
a. She ten. b. I ten. c. I'm ten. d. He's ten. e. His ten.

Klucz odpowiedzi do testu

1. A
2. C
3. B
4. C
5. D
6. E
7. E
8. D
9. D
10. A
11. C
12. A
13. B
14. B
15. C

Załącznik nr 2

Tematy do miniprojektu. Tematy należy wyciąć, umieścić w kopertach do wylosowania.

Who am I.

Me and my family.

Our house.

Our school.

Our free time and hobbies.

World around us. Travelling.

Food we like.

Shopping.

Traditions – Easter.

Traditions – Christmas.

Załącznik nr 3: Zajęciowe Portfolio

Oceń swoją wiedzę po całym bloku zajęć wyrównawczych. Wybierz te pola działania, które zwróciły Twoją uwagę i które wydały Ci się interesujące. Oceń swoją wiedzę i umiejętności w wybranym obszarze.

Pole działania <i>Activity/ Betätigungsfeld</i>	Umiejętność <i>Ability/Fertigkeiten</i>	Już potrafię <i>I can/ Das kann ich schon</i>	Jeszcze ćwiczę <i>Still learning/ Das übe ich noch</i>	To mój cel <i>My goal / Das ist mein Ziel</i>
Słownictwo				
Struktury gramatyczne				
Reagowanie językowe				
Inne				

CZĘŚĆ DOTYCZĄCA JĘZYKA NIEMIECKIEGO

Oznaczenie scenariusza: V.1.1:

Scenariusz zajęć wyrównawczych dla uczniów, II etap edukacyjny klasy 4–6

Temat zajęć: Diagnoza wstępna.

Przeznaczenie: uczniowie klas 4–6.

Cel ogólny: poznanie poziomu biegłości językowej uczniów z zakresu języka niemieckiego oraz indywidualnych potrzeb edukacyjnych uczniów wynikających z profili dominacji oraz wielorakich inteligencji.

Cele szczegółowe:

- uczeń rozwiązuje test diagnostyczny na wejściu,
- nauczyciel dokonuje diagnozy wstępnej poziomu opanowania języka niemieckiego,
- nauczyciel dokonuje diagnozy wstępnej dotyczącej dominujących stylów sensorycznych,
- nauczyciel dokonuje diagnozy wstępnej dotyczącej dominacji półkul mózgowych,
- nauczyciel podejmuje próbę określenia profilu dominacji uczniów,
- nauczyciel dokonuje diagnozy wstępnej dotyczącej dominujących typów inteligencji,
- zapoznanie uczniów z zasadą funkcjonowania Zajęciowego Portfolio.

Po zajęciach uczestnik:

- zna swój poziom wiedzy z języka niemieckiego,
- wie, jaki reprezentuje styl sensoryczny,
- wie, która półkula jest u niego dominująca,
- wie, jaki jest jego profil dominacji,
- wie, że rozwijają się u niego różne typy inteligencji.

Pomoce dydaktyczne:

- testy diagnozy wstępnej z języka niemieckiego,
- karta obserwacji ucznia,
- kwestionariusz inteligencji,
- flipchart + pisaki/tablica szkolna,
- karty pracy ucznia.

Metody pracy:

- praca indywidualna.

Przebieg zajęć:

Lp.	Czynności nauczyciela	Czynności ucznia	Pomoce	Czas realizacji [min]	Uwagi
1.	Sprawdzenie obecności.		Dziennik zajęć pozalekcyjnych.	1	
2.	Przedstawienie celów zajęć wyrównawczych z języka niemieckiego.			10	
3.	Przedstawienie celów zajęć poświęconych poznaniu poziomu biegłości językowej uczniów z zakresu języka angielskiego oraz indywidualnych potrzeb edukacyjnych uczniów wynikających z profili dominacji oraz wielorakich inteligencji.			5	
4.	Zapoznanie uczniów ze schematem przeprowadzania testu diagnostycznego.			3	
5.	Pisanie testu diagnostycznego z języka niemieckiego.	Uczniowie rozwiązują zadania w teście diagnostycznym.	Arkusz testowy* (zał. 1).	20	<i>* Dla nauczyciela wraz z kluczem odpowiedzi.</i>
6.	Zapoznanie uczniów ze schematem ćwiczeń mających na celu zdiagnozowanie ich potrzeb edukacyjnych wynikających z dominujących stylów sensorycznych.			3	
7.	Diagnozowanie potrzeb edukacyjnych uczniów wynikających z dominujących stylów sensorycznych.	Uczniowie wypełniają kartę pracy.	Karty pracy (zał. 2), Karta obserwacji ucznia (zał. 3).	12	
8.	Zapoznanie uczniów ze schematem ćwiczeń mających na celu zdiagnozowanie ich potrzeb edukacyjnych wynikających z profili dominacji.			3	
9.	Diagnozowanie potrzeb uczniów wynikających z dominacji półkul oraz profili dominacji.	Uczniowie wykonują ćwiczenia i wypełniają kartę pracy.		12	
10.	Zapoznanie uczniów ze schematem ćwiczeń mających na celu zdiagnozowanie ich potrzeb edukacyjnych wynikających z wielorakich inteligencji.			3	
11.	Diagnozowanie potrzeb edukacyjnych uczniów wynikających z dominujących typów wielorakich inteligencji	Uczniowie wypełniają kartę pracy.	Karty pracy (zał. 2), Karta obserwacji ucznia (zał. 3), Kwestionariusz wielorakich inteligencji (zał. 5).	13	
12.	Moja wiedza oraz umiejętności z zakresu opowiadania i pytania o czynności dnia codziennego i czynności wykonywane w wolnym czasie.	Każdy uczeń przy pomocy tabeli „wiem-umiem potrafię”, ocenia własne umiejętności i wiedzę związaną z poziomem znajomości języka niemieckiego oraz preferencjami sensorycznymi, profilem dominacji i typem wielorakich inteligencji.	Karty samooceny (zał. 4).	5	

Załączniki:

- Załącznik 1. Test diagnostyczny – diagnoza wstępna.
- Załącznik 2. Karta pracy ucznia.
- Załącznik 3. Karta obserwacji ucznia.
- Załącznik 4. Karta z Zajęciowego Portfolio.
- Załącznik 5. Uproszczony kwestionariusz wielorakich inteligencji.
- Załącznik 6. Karta obserwacji osiągnięć ucznia

Załącznik nr 1: Pomiar diagnostyczny - diagnoza wstępna

Test wielokrotnego wyboru

Nazwisko i imię: _____

Data: _____

Punkty: _____ / 15 pkt

Przeczytaj poniższe zdania i zakreśl poprawną odpowiedź a/b/c/d/e. Do każdego zdania pasuje tylko jedna odpowiedź. Na wykonanie zadań masz 20 minut.

1. Hallo, werdu?

a/ ist b/ bist c/ hast d/ hat e/ ist

2. heißt du?

a/ Wo b/ Was c/ Wie d/ Woher e/ Wer

3. Hallo, wie gehts?

a/ Toll! b/ Doof! c/ Na ja, es geht. d/ Nicht so gut. e/ Blöd!

4. Was trinkst du gern?

a/ Ich Limo gern trinke. b/ Limo ich trinke gern. c/ Gern ich trinke Limo. d/ Ich trinke gern Limo. e/ Trinke Limo ich gern.

5.sind Gemüse.

a/ Erdbeere und Pflaume b/ Salat und Kirsche c/ Gurke und Birne d/ Blumenkohl und Zwiebel e/ Tomate und Birne

6. Mein Großvater ist.....

a/ zweiundfünfzig b/ fünfzehn c/ fünfundzwanzig d/ zwanzig e/ achtzehn

7. Ist das dein Bruder?

a/ Ja, mein Cousin. b/ Nein, mein Cousin. c/ Ja, meine Schwester d/ Nein, meine Bruder e/ Ja, mein Opa.

8. ist ein Schulfach.

a/ Buch b/ Erdkunde c/ Bleistift d/ Hemd d/ Kreide

9. Ich lese viel.du auch viel?

a/ Lest b/ Lesen c/Liest d/ Lese e/ Lies

10. Was passt nicht?

a/ Kleid b/ Hose c/ Spitzer d/ Socken e/ Mütze

11. Wie spät ist es?



a/ Viertel nach sieben b/ halb acht c/ Viertel vor sieben d/ fünf nach sieben e/ zehn nach sieben

12. Ein Kühlschrank steht

a/ in der Küche b/ im Wohnzimmer c/ im Bad d/ im Flur e/ im Kinderzimmer

13. Sie hat lange, blonde

a/ Nase b/ Gesicht c/ Haare d/ Augen e/ Beine

14. Was passt?

Butter- Käse- Wurst-

a/ Zähne b/ Rad c/ Eis d/ Brötchen e/ Kuli

15. Zapytaj o drogę do szkoły.

a/ Wann komme ich zur Schule? b/ Wie komme ich zur Schule? c/ Wie komme ich nach Schule?

d/ Woher komme ich in die Schule? e/ Wo komme ich zur Schule?

Klucz odpowiedzi do testu:

1- B

2- C

3- A

4- D

5- D

6- A

7- B

8- B

9- C

10- C

11- A

12- A

13- C

14- D

15- B

Załącznik nr 2

stuchowiec	wzrokowiec	Kinestetyk/ czuciwoec	Półkula dominująca lewa	Półkula dominująca prawa	Profil dominacji A	Profil dominacji M	Profil dominacji L	Dominacje inteligencji

Załącznik nr 3

	Imię i nazwisko	stuchowiec	wzrokowiec	Kinestetyk/ czuciwoec	Półkula dominująca lewa	Półkula dominująca prawa	Profil dominacji A	Profil dominacji M	Profil dominacji L	Dominacje inteligencji
1.										
2.										
3.										
4.										
5.										
6.										
7.										
8.										
9.										
10.										
11.										
12.										
13.										
14.										
15.										

Załącznik nr 4: Zajęciowe Portfolio

Oceń swoją wiedzę po tych zajęciach:

Obszar	Jestem świadoma/y	Domyślam się	Potrzebuję bardziej wnikliwej obserwacji
Wiem, jakim jestem typem sensorycznym.			
Wiem, która półkula jest bardziej dominująca.			
Wiem, jaki prezentuję profil dominacji.			
Wiem, że mam więcej niż jedną inteligencję.			

Załącznik nr 5: Kwestionariusz wielorakiej inteligencji (wersja uproszczona)

Wypełnij poniższy kwestionariusz, przypisując wartość liczbową każdemu stwierdzeniu, które twoim zdaniem jest prawdziwe w odniesieniu do ciebie. Jeśli w pełni się z nim zgadzasz postaw cyfrę 5, jeżeli sądzisz, że nie masz z nim nic wspólnego – wstaw „0”. Wyniki nanieś na koło wielorakiej inteligencji.

1. Lubię ruch fizyczny, posiadam dobre poczucie równowagi, jestem uzdolniony manualnie.
2. Jestem dobrym obserwatorem i często zauważam rzeczy umykające uwadze innych.
3. Lubię spotkania towarzyskie i jestem wrażliwy na nastroje i uczucia otaczających mnie ludzi.
4. Łatwo zapamiętuję słowa piosenek i słyszę poszczególne instrumenty w złożonych utworach muzycznych
5. Uczę się słuchając innych i mam bogaty język, którym posługuje się z łatwością.
6. Lubię krzyżówki i łamigłówki. Radzę sobie z liczbami i problemami matematycznymi.
7. Kiedy się uczę, lubię ciszę i spokój.

KLUCZ DO KWESTIONARIUSZA WIELORAKIEJ INTELIGENCJI

Typy inteligencji:	stwierdzenia	suma punktów
Lingwistyczna	5	Punkty
Matematyczno-logiczna	6	Punkty.....
Wizualno- przestrzenna	2	Punkty.....
Muzyczna	4	Punkty.....
Interpersonalna	3	Punkty.....
Intrapersonalna	7	Punkty.....
Kinestetyczna	1	Punkty.....

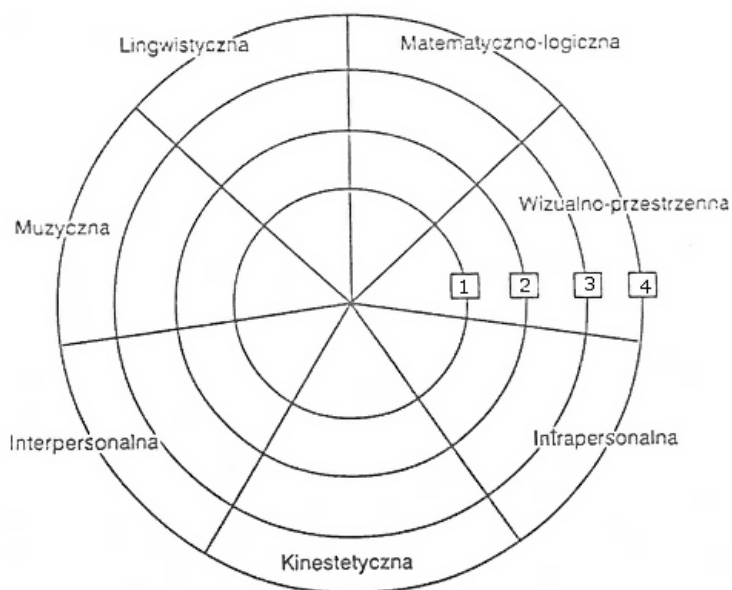

Załącznik nr 6: Wzór karty obserwacji osiągnięć ucznia*

Imię i nazwisko ucznia	Ocena(y) częściowa(e)	Średnia ocen częściowych
Test diagnozy wstępnej		
Słownictwo		
Gramatyka		
Słuchanie		
Mówienie/Reagowanie ustne		
Czytanie		
Praca grupowa		
Umiejętność samodzielnego uczenia się		
Testy sprawdzające: 1, 2, 3, 4, 5		
Pilność i zaangażowanie		
Test diagnozy końcowej		
Ocena końcowa: data podpis nauczyciela

*W oparciu o Program nauczania języka angielskiego, II etap kształcenia klasy IV-VI, E. Piotrowska, T. Szyber, MACMILLAN Polska, 2009

Oznaczenie scenariusza: V.1.2

Scenariusz zajęć wyrównawczych dla uczniów, II etap edukacyjny klasy 4–6

Temat zajęć: Kim jestem?

Przeznaczenie: uczniowie klas 4–6.

Cel ogólny: utrwalenie wiedzy z zakresu tematyki dotyczącej przedstawiania siebie i innych osób oraz podawania podstawowych informacji osobowych.

Cele szczegółowe:

- uczeń ćwiczy umiejętności literowania swojego nazwiska i imienia,
- uczeń ćwiczy opisywanie siebie udzielając informacji o wieku,
- uczeń ćwiczy umiejętności przedstawiania siebie i swoich najbliższych
- uczeń ćwiczy umiejętności samooceny ucznia z zakresu przedstawiania siebie i innych oraz udzielania podstawowych informacji o sobie i innych przy pomocy „wiem, umiem, potrafię”.

Po zajęciach uczestnik:

- przedstawia siebie i swoich najbliższych,
- opisuje siebie udzielając informacji o wieku,
- literuje swoje nazwisko i imię,
- udziela i uzyskuje informacje na temat danych osobowych, komunikuje się z innymi,
- dokonuje samooceny.

Pomoce dydaktyczne:

- tablica, kreda/pisaki lub flipchart, pisaki,
- odtwarzacz CD,
- płyta z nagraniem,
- karty pracy ucznia,
- materiały dydaktyczne w postaci ćwiczeń,
- sznurek, spinacze do bielizny lub tablica korkowa z pinezkami.

Metody pracy:

- praca z całą klasą
- praca indywidualna
- praca metodą „kuli śnieżnej”
- praca w parach
- praca w grupach

Przebieg zajęć:

Lp.	Czynności nauczyciela	Czynności ucznia	Pomoce	Czas realizacji [min]	Uwagi
1.	Sprawdzenie obecności.		Dziennik zajęć pozalekcyjnych.	1	
2.	Przedstawienie celów zajęć.			2	
3.	Przypomnienie abecadła.	Uczniowie powtarzają całą klasą abecadło. Następnie uczniowie powtarzają abecadło w parach.	Tablica i pisaki/ tablica i kreda.	3	
4.	Literowanie imienia.	Uczniowie pracują w parach i literują swoje imiona, następnie pracują całą klasą jeden z uczniów wybiera sobie imię osoby z klasy i nie podając imienia literuje je, pozostali muszą odgadnąć, która to osoba.		3	
5.	Utrwalanie abecadła z uczniami.	Uczniowie utrwalają abecadło w parach wykorzystując do tego ćwiczenie z zakresu gimnastyki mózgu „Szalony alfabet Geringera”.	Karta z szalonym alfabetem Geringera (zał. 1), odtwarzacz CD z nagraniem utworu A.Vivaldiego „Cztery pory roku”.	3	
6.	Przypomnienie liczebników 1–100. Nauczyciel mówi liczebniki dwucyfrowe. Sprawdza zapis uczniów.	Uczniowie zapisują liczebniki. Następnie odczytują je.	Tablica, kreda, Zał. 2.	5	
7.	Utrwalanie liczb.	Uczniowie pracują w grupach trzyosobowych i powtarzają liczby 1-100. Dwoje uczniów siedzi plecami do siebie, trzeci siedzi naprzeciwko jednego z pary i pokazuje liczbę, druga osoba ją podaje w języku polskim, zaś trzecia tłumaczy na język niemiecki.		5	
8.	Przypomnienie i utrwalenie odmiany czasowników: sein, heißen, wohnen i kommen w 1 i 2 osobie I .pojedynczej przy pomocy piłeczki	Uczniowie ćwiczą pytania i odpowiedzi na pytania: Wie heißt du? Wo wohnst du? Woher kommst du? Wie alt bist du?	Miękka piłeczka.	9	
9.	Wskazanie miejsca czasownika w zdaniu	Uczniowie pracują w grupach. Z rozsypanki wyrazów układają zdania. Starają się ułożyć jak najwięcej zdań oznajmujących i pytających.	Rozsypanka wyrazowa dla każdej grupy, zał. 3.	8	
10.	Przypomnienie kilkunastu zawodów (użytych w zał. 4) oraz pytania: Was bist du von Beruf? Zwrócenie uwagi na żeńską i męską formę zawodów.	Uczniowie odpowiadają na pytania o zawód.	Piłeczka.	7	Zawody w załączniku to: Architekt, Lehrer, Ingenieur, Student, Schauspieler, Krankenpfleger, Arzt, Sänger, Verkäufer, Soldat, Bäcker, Polizist, Koch i odpowiednio żeńskie formy.
11.	Ćwiczenie odpowiedzi na pytania przy pomocy wizytówek i kart pracy (zał. 4) Każdemu uczniowi należy dać 1 wizytówkę i połowę formularza do wypełnienia (karta pracy), którą należy uzupełnić zadając pytania.	Uczniowie otrzymują wizytówki i karty pracy, które uzupełniają chodząc po klasie.	Zał. 4.	10	

12.	Przećwiczenie mini-dialogów: - pytanie o imię, - pytanie o nazwisko, - pytanie o wiek, - pytanie o zawód.	Uczniowie układają w parach minidialogi i przedstawiają je.		6	
13.	Ćwiczenie z uczniami opisywania znanych osób z wykorzystaniem podstawowych danych osobowych: imię, nazwisko, wiek. Utrwalenie pytań o trzecią osobę. Utrwalenie odpowiedzi o trzecią osobę.	Uczniowie utrwalają pytania o trzecią osobę: - pytanie o imię, - pytanie o nazwisko, - pytanie o wiek. Uczniowie utrwalają odpowiedzi na pytanie o trzecią osobę: imię, nazwisko, wiek. Uczniowie opisują znane osoby ćwicząc w parach pytania o imię, nazwisko i wiek i udzielają odpowiedzi.	Karty ze znanymi osobami, zał. 5.	5	
14.	Ćwiczenie z uczniami opisywania kolegi z wykorzystaniem podstawowych danych osobowych: imię, nazwisko, wiek.	Uczniowie opisują swojego kolegę / swoją koleżankę. W opisie podają imię, nazwisko i wiek.	Kartki z bloku dla każdego ucznia do wykonania rysunku, kredki na parę.	10	
15.	Przećwiczenie z uczniami pór dnia oraz form przywitania się i pozdrawiania.	Uczniowie ćwiczą nazwy pór dnia oraz formy przywitania się.	Tablica / flipchart, tabliczki ze zwrotami na powitanie, zał. 6.	5	To ćwiczenie można wykonać opcjonalnie, jeśli wystarczy czasu. W celu utrwalenia można zastosować metodę hasłową, czyli nauczyciel albo podaje hasło pory dnia i uczniowie automatycznie podają formę przywitania lub zamiast podawania uczniom nazwy pory dnia nauczyciel może użyć obrazka, uczniowie podają nazwę pory dnia, a później formę przywitania.
16.	Moja wiedza oraz umiejętności z zakresu udzielania i uzyskiwania podstawowych informacji o sobie.	Każdy uczeń przy pomocy tabeli „wiem, umiem potrafię”, ocenia własne umiejętności, zał. 7.	Karta samooceny z Zajęciowego Portfolio.	5	
17.	Ewaluacja zajęć.	Uczniowie oceniają zajęcia przy pomocy „mówiącej ściany”.	Kartka papieru przyklejona na ścianie. Różnokolorowe pisaki/kredki	3	Każdemu kolorowi jest przyporządkowany nastrój, np. czarny – złość. Karta do ewaluacji wisi na ścianie, uczniowie podchodzą i wpisują swoje imię takim kolorem, który odpowiada ich nastrójowi.

* Należy pamiętać o uzupełnieniu Karty obserwacji osiągnięć ucznia. (zał. 6, scenariusz 1).

Załączniki:

- Zał. 1 Karta z alfabetem Gerindera.
- Zał. 2 Karty z liczebnikami.
- Zał. 3 Rozsypanka wyrazowa.
- Zał. 4 Wizytówki z danymi osobowymi.
- Zał. 5 Karty z opisem znanych osób.
- Zał. 6 Tabliczki z powitaniem, pozdrowieniami.
- Zał. 7 Karta samooceny z Zajęciowego Portfolio.

Załącznik nr 1

L- ręka lewa do góry, P – ręka prawa do góry, R – razem obie ręce

A	B	C	D	E	F
P	L	R	L	L	R
G	H	I	J	K	L
P	R	R	L	P	R
M	N	O	P	R	S
R	L	P	L	R	R
T	U	W	X	Y	Z
R	P	L	R	P	R

Załącznik nr 2

1	2	3	4
eins	zwei	drei	vier
5	6	7	8
fünf	sechs	sieben	acht
9	10	11	12
neun	zehn	elf	zwölf
13	14	15	16
dreizehn	vierzehn	fünfzehn	sechzehn
17	18	19	20
siebzehn	achtzehn	neunzehn	zwanzig
21	22	23	24
einundzwanzig	zweiundzwanzig	dreiundzwanzig	vierundzwanzig
25	26	27	28
fünfundzwanzig	sechsendzwanzig	siebenundzwanzig	achtundzwanzig
29	30	31	40
neunundzwanzig	dreißig	einunddreißig	vierzig
50	51	60	61
fünfzig	einundfünfzig	sechzig	einundsechzig
70	71	80	81
siebzig	einundsiebzig	achtzig	einundachtzig
90	91	100	101
neunzig	einundneunzig	einhundert	einhunderteins

Załącznik nr 3 - Rozsypanka wyrazowa

Ich	komme
aus	Deutschland.
Woher	kommst
du?	Sie
heißt	Steffi.
Wie	heißt
er?	Sie
wohnt	in
Berlin.	Wo
wohnst	du?
Bist	du
Thomas?	Kommst
du	aus
Frankreich?	Wie
heißt	du?
Ich	wohne
in	Berlin.

Załącznik nr 4

Name: Franz/Erika Müller Land: Deutschland Wohnort: Deutschland Beruf: Polizist/in	Name: Magnus/Cecilie Jorgensen Land: Dänemark Wohnort: Kopenhagen Beruf: Architekt/in
Name: Peter/ Jenny Brown Land: England Wohnort: London Beruf: Lehrer/in	Name: Miguel/ Beatrice Costa Land: Spanien Wohnort: Madrid Beruf: Verkäufer/in
Name: Robert/ Jessica Nixon Land: USA Wohnort: New York Beruf: Sänger/in	Name: Dimitrij/Tatjana Iwanow Land: Russland Wohnort: Moskau Beruf: Wissenschaftler/in
Name: Jack/Sophie O' Sullivan Land: Irland Wohnort: Dublin Beruf: Bäcker/in	Name: Elias/ Nea Lindström Land: Finnland Wohnort: Helsinki Beruf: Soldat/in
Name: Johann /Agnes Crujiff Land: Niederlanden Wohnort: Amsterdam Beruf: Sportler/in	Name: Rodrigo/Leonor Moreira Land: Portugal Wohnort: Lissabon Beruf: Schauspieler/in
Name: Christos/ Tia Sarantakos Land: Griechenland Wohnort: Athen Beruf: Maler/in	Name: Liam/Isabelle Holgersson Land: Schweden Wohnort: Stockholm Beruf: Ingenieur/in
Name: Francesco/Julia Ferro Land: Italien Wohnort: Rom Beruf: Krankenpfleger/Krankenschwester	Name: Ernő/Ivetté Kértész Land: Ungarn Wohnort: Budapest Beruf: Koch/Köchin
Name: Antoine/ Lucie Lefebre Land: Frankreich Wohnort: Paris Beruf: Student/in	Name: Jonas/Thea Hakonsen Land: Norwegen Wohnort: Oslo Beruf: Arzt/ Ärztin

Name: Müller Land: Wohnort: Beruf:	Name: Jorgensen Land: Wohnort: Beruf:
Name: Brown Land: Wohnort: Beruf:	Name: Costa Land: Wohnort: Beruf:
Name: Nixon Land: Wohnort: Beruf:	Name: Iwanow Land: Wohnort: Beruf:
Name: O´ Sullivan Land: Wohnort: Beruf:	Name: Lindström Land: Wohnort: Beruf:
Name: Crujiff Land: Wohnort: Beruf:	Name: Moreira Land: Wohnort: Beruf:
Name: Sarantakos Land: Wohnort: Beruf:	Name: Holgersson Land: Wohnort: Beruf:
Name: Ferro Land: Wohnort: Beruf:	Name: Kértész Land: Wohnort: Beruf:
Name: Lefebre Land: Wohnort: Beruf:	Name: Hakonsen Land: Wohnort: Beruf:

Załącznik nr 5

Uczniowie mogą poszukać zdjęć do poniższych opisów i na przykład wkleić je na planszę oraz wykonać podobne prezentacje innych znanych osób.

FOTO

Er heißt Cezary Pazura und ist Schauspieler. Er kommt aus Polen und wohnt in Warschau. Er ist 46 Jahre alt.

FOTO

Sie heißt Alicja Curuś Bachleda. Sie ist Schauspielerin. Sie kommt aus Polen aber wohnt in den USA. Sie ist 27 Jahre alt.

FOTO

Sie heißt Dorota Rabczewska. Sie kommt aus Polen und wohnt in Warschau. Sie ist Sängerin. Sie ist 26 Jahre alt.

FOTO

Er heißt Barack Obama. Er ist Präsident von den USA. Er kommt aus den USA und wohnt in New York. Er ist 49 Jahre alt.

FOTO

Sie heißt Agnieszka Chylińska. Sie kommt aus Polen. Sie ist Sängerin. Sie ist 34 Jahre alt.

FOTO

Er heißt Johnny Depp. Er kommt aus den USA und wohnt in Frankreich. Er ist Schauspieler. Er ist 47 Jahre alt.

FOTO

Er heißt Michał Wiśniewski. Er kommt aus Polen und wohnt in Warschau. Er ist Sänger. Er ist 38 Jahre alt.

FOTO

Er heißt Bastian Schweinsteiger und kommt aus Deutschland. Er wohnt in München. Er ist Fußballspieler. Er ist 26 Jahre alt.

FOTO

Er heißt Robert Kubica. Er kommt aus Polen und wohnt in Monaco. Er ist 26 Jahre alt. Er ist Rennfahrer.

Hallo

Guten Morgen

Guten Abend

Gute Nacht

Auf Wiedersehen

Tschüs

Guten Tag

Hallo

Guten Morgen

Guten Abend

Gute Nacht

Auf Wiedersehen

Tschüs

Guten Tag

Załącznik nr 7: Zajęciowe Portfolio

Oceń swoje umiejętności po tych zajęciach

Pole działania Activity/ Betätigungsfeld	Umiejętność Ability/Fertigkeiten	Już potrafię I can/ Das kann ich schon	Jeszcze ćwiczę Still learning/ Das übe ich noch	To mój cel My goal /Das ist mein Ziel
Reagowanie	Pytanie o imię.			
	Podanie imienia.			
	Przeliterowanie imienia lub nazwiska.			
	Pytanie o wiek.			
	Podanie swojego wieku.			
	Przedstawianie drugiej osoby.			
Gramatyka	Budowanie zdania			

Oznaczenie scenariusza: V.1.3

Scenariusz zajęć wyrównawczych dla uczniów, II etap edukacyjny klasy 4–6

Temat zajęć: Ja i moja rodzina.

Przeznaczenie: uczniowie klas 4–6.

Cel ogólny: przypomnienie i utrwalenie słownictwa oraz struktur leksykalno-gramatycznych z zakresu tematyki dotyczącej części ciała, wyglądu zewnętrznego, członków rodziny oraz czasownika „to be” w zdaniach pytających i przeczących.

Cele szczegółowe:

- uczeń przypomina sobie informacje z zajęć poprzednich: imię, wiek, liczebniki,
- uczeń rozpoznaje i przypomina sobie części ciała oraz przymiotniki potrzebne do opisu wyglądu zewnętrznego,
- uczeń utrwała utrwała użycie czasownika w zdaniach oznajmujących,
- uczeń ćwiczy budowę pytań i zdań przeczących,
- uczeń rozpoznaje i ćwiczy nazwy członków rodziny,
- uczeń utrwała odmianę przymiotników dzierżawczych,
- uczeń utrwała opis relacji w rodzinie,
- uczeń ćwiczy umiejętności samooceny ucznia z zakresu tematyki wyglądu zewnętrznego oraz opisu członków rodziny przy pomocy „wiem, umiem, potrafię”.

Po zajęciach uczestnik:

- podaje podstawowe nazwy części ciała,
- podaje opis wyglądu zewnętrznego,
- nazywa członków rodziny,
- opisuje relacje rodzinne,
- udziela i uzyskuje informacje na temat wyglądu zewnętrznego oraz relacji w rodzinie, komunikuje się z innymi,
- dokonuje samooceny.

Pomoce dydaktyczne:

- tablica, kreda/pisaki lub flipchart, pisaki,
- odtwarzacz CD,
- płyta CD z nagraniem,
- karty pracy ucznia,
- materiały dydaktyczne w postaci ćwiczeń,
- sznurek, spinacze do bielizny lub tablica korkowa z pinezkami,
- piłeczka do gry,
- flashcards,
- karta samooceny „wiem, umiem, potrafię”.

Metody pracy:

- praca z całą klasą (lockstep),
- praca indywidualna,
- „kula śnieżna”,
- praca w parach,
- praca w grupach.

Przebieg zajęć:

Lp.	Czynności nauczyciela	Czynności ucznia	Pomoce	Czas realizacji [min]	Uwagi
1.	Sprawdzenie obecności.		Dziennik zajęć pozalekcyjnych.	1	
2.	Przedstawienie celów zajęć.			2	
3.	Przypomnienie zwrotu „Ich heiße..../ Ich bin.... Nauczyciel podaje informacje o swoim imieniu: „Ich heiße..../Ich bin...” Kończąc wypowiedź wybiera sobie ucznia i rzuca mu piłkę.	Łapie piłkę i podaje jak ma na imię, wybiera kolejną osobę i rzuca do niej piłkę.	Tablica i pisaki / tablica i kreda. Miękka piłka.	2	
4.	Przypomnienie liczebników 1–100. Nauczyciel zapisuje na tablicy przykłady dodawania i odejmowania z lukami na liczebniki.	Utrwala liczebniki wykonując ćwiczenie mające na celu wykonywanie prostych działań matematycznych, dodawanie i odejmowanie.	Tablica/kreda lub pisaki.	2	
5.	Utrwalenie umiejętności podawania podstawowych danych osobowych (imię, wiek, narodowość, itd.)	Uczniowie przygotowują kartę informacyjną poprzez wypełnienie danymi osobowymi pól pustych. Rysują swój portret lub ewentualnie wklejają swoje zdjęcie. Wywieszają swoją pracę na tablicy/na sznurku do bielizny. Przedstawiają siebie.	Zał. 1.	4	
6.	Przypomnienie/utrwalenie rzeczowników opisujących części ciała wraz z rodzajnikami.	Uczniowie pracują metodą kuli śnieżnej. Najpierw indywidualnie podają na kartce jeden rzeczownik opisujący część ciała, później dopisują w parach dwa, następnie w grupie trzy i wreszcie całą klasą ustalają wspólną listę rzeczowników.	Tablica.	5	Przy zebraniu propozycji nazw części ciała potrzebna jest pomoc nauczyciela, który kontroluje propozycje zebrane od uczniów zapisując je na tablicy. Jeśli przez uczniów nie zostały podane rodzajniki, należy je dopisać.
7.	Utrwalanie nazw części ciała.	Z podanej na tablicy listy uczniowie wybierają sześć rzeczowników i wpisują je do tabelki BINGO! W trakcie wyczytywania przez nauczyciela kolejnych rzeczowników uczniowie skreślają swoje. Pierwsza osoba, która skreśli rzeczowniki w pionie, poziomie lub po przekątnej krzyczy BINGO!	Zeszyty, tablica, kreda/pisaki.	5	
8.	Przypomnienie odmiany czasownika „sein”.	Uczniowie pracują całą klasą. Po kolei podają zaimek osobowy, a następna osoba formę czasownika „sein” wraz z zaimkiem. Kolejna zaś osoba podaje formę skróconą.		5	Przykład: Osoba 1 – „Ich” Osoba 2 – „Ich bin”
*	Gimnastyka mózgu	Uczniowie wykonują ćwiczenie zgodnie z instrukcją podaną przez nauczyciela	Instrukcja, zał. 2.	3	Zaleca się krótką przerwę w zajęciach przeznaczoną na wykonanie ćwiczeń z zakresu gimnastyki mózgu.

9.	Utrwalenie przeczenia czasownika „nicht” w zdaniach przeczących.	Uczniowie zapoznają się z przykładami zdań przeczących i przypominają sobie formę przeczeń.	Kartka z przykładowymi zdaniami przeczącymi, zał. 3.	4	
10.	Przećwiczenie zdań przeczących.	Uczniowie wykonują ćwiczenie gramatyczne mające na celu sprawdzenie opanowania umiejętności budowania zdań przeczących.	Ćwiczenie w zał. 3.	3	
11.	Utrwalenie miejsca czasownika w zdaniach pytających bez słówka pytającego.	Uczniowie zapoznają się z przykładami zdań pytających.	Kartka z przykładowymi zdaniami pytającymi, zał. 4.	3	
12.	Przećwiczenie zdań pytających bez słówka pytającego.	Uczniowie wykonują ćwiczenie gramatyczne mające na celu sprawdzenie opanowania umiejętności budowania zdań pytających.	Kartka z ćwiczeniem, zał. 4	3	
13.	Utrwalenie budowy zdań twierdzących, przeczących i pytających.	Uczniowie pracują w parach utrwalają budowę zdań, budując jak największą liczbę zdań.	Rozsypanka wyrazowa, zał. 5.	4	
14.	Przypomnienie różnych przymiotników potrzebnych do opisu wyglądu zewnętrznego.	Uczniowie pracują w grupach i wypisują wszystkie przymiotniki potrzebne do opisu wyglądu zewnętrznego. Podają swoje propozycje nauczycielowi.	Kartki, tablica, kreda/pisaki.	3	
15.	Przypomnienie zaimków dzierżawczych „mein” i „dein” oraz form żeńskich „meine” i „deine”	Uczniowie dopasowują zaimki do kilku rzeczowników wypisanych na tablicy, nazywają rzeczowniki na karcie oraz dopasowują zaimki dzierżawcze wg rodzajów rzeczowników, zapisują przykłady w zeszytach.	Tablica, karta z rzeczownikami, zał. 6.	5	
16.	Ćwiczenie z uczniami opisywania wyglądu zewnętrznego przy pomocy przymiotników, rzeczowników oraz zdań z czasownikiem „sein”.	Uczniowie na kartce z bloku rysują postać tak, aby kolega z pary nie widział rysunku. Następnie pracują w parach i zadają sobie nawzajem pytania o poszczególne części ciała np. „Ist deine Nase groß? Ja, sie ist groß./ Nein, sie ist nicht groß”. Na koniec podpisują portret swoim imieniem. Następnie wywieszają swoje prace. Jedna osoba wybiera portret, nie pokazując który, i opisuje osobę na tym portrecie. Pozostałe osoby w grupie odgadują, kto to jest, podając imię osoby z portretu.	Kartki z bloku dla każdego ucznia do wykonania rysunku, kredki na parę. Tablica korkowa lub sznurek i spinacze do bielizny.	15	
17.	Przypomnienie i utrwalenie nazw członków rodziny.	Uczniowie czytają krótki tekst o rodzinie i znajdują w nim nazwy członków rodziny.	Tekst o rodzinie, zał. 7.	5	

18.	<p>Utrwalenie nazw członków rodziny.</p> <p>Rozdanie uczniom karteczek z nazwami członków rodziny.</p> <p>Sprawdzenie, kto jest kim w „grupowej” rodzinie przez zadanie pytania „Wer ist?”</p>	<p>Uczniowie pracują całą grupą. Każdy uczeń podchodzi do nauczyciela i z pudełka z nazwą „rodzina” losuje karteczkę z nazwą członka rodziny. Po wylosowaniu wszystkich karteczek, uczniowie odpowiadają na pytanie nauczyciela „Wer ist?”</p> <p>Uczniowie dalej pracują całą grupą i wykonują rysunek drzewa genealogicznego, następnie nanoszą imiona poszczególnych osób z grupy. Na koniec wywieszają kartkę z drzewem genealogicznym, siadają w półkolu przed rysunkiem i opisują swoją „grupową rodzinę” np. Piotrek ist.....</p>	<p>Pudełko z nazwą „Familie”, karteczki z nazwami członków rodziny, zał. 8.</p> <p>Flipchart lub duża kartka z bloku, pisaki.</p>	15	
19.	<p>Moja wiedza oraz umiejętności z zakresu udzielania i uzyskiwania podstawowych informacji o wyglądzie zewnętrznym oraz rodzinie.</p>	<p>Każdy uczeń przy pomocy tabeli „wiem, umiem, potrafię”, ocenia własne umiejętności.</p>	<p>Karta samooceny z Zajęciowego Portfolio, zał. 9.</p>	3	

**Zaleca się, aby w trakcie zajęć przeprowadzić kilka ćwiczeń z serii „gimnastyka mózgu”. Dostępne w Banku ćwiczeń.*

** Należy pamiętać o uzupełnieniu Karty obserwacji osiągnięć ucznia. (zał. 6, scenariusz 1).*

Załączniki:

- Zał. 1 Kwestionariusz osobowy.
- Zał. 2 Instrukcja.
- Zał. 3 Przykłady zdań przeczących i ćwiczenie.
- Zał. 4 Przykłady zdań pytających (pytanie rozstrzygające) i ćwiczenie.
- Zał. 5 Rozsypanka wyrazowa – różne typy zdań.
- Zał. 6 Tablica z rzeczownikami.
- Zał. 7 Tekst o rodzinie.
- Zał. 8 Plansza z nazwami członków rodziny.
- Zał. 9 Karta samooceny.

FORMULAR

NAME	
VORNAME	
LAND	
WOHNORT	
POSTLEITZAHL (PLZ)	
GEBURTSDATUM	
GEBURTSORT	
STAATSANGEHÖRIGKEIT	
E- MAIL ADRESSE	

Załącznik nr 2

Dzieci biegają w sali po narysowanym np.. kredą, torze ósemki. Na znak nauczyciela zatrzymują się w dowolnym miejscu Sali. Nauczyciel wymienia różne części ciała (około 10), (można zastosować modyfikację i wymienia części ciała w języku angielskim lub niemieckim). Zadaniem uczniów jest nie dotknąć części ciała wymienianej przez nauczyciela. Na zakończenie uczniowie wykonują ćwiczenie z banku ćwiczeń „Gimnastyka mózgu” – „Gdzie jest mój nos lub nie wbij sobie palca w oko”.

Załącznik nr 3: Przeczenie – ćwiczenie

Przykłady zdań z przeczeniem „nicht“

1. Du fährst nicht schnell.
2. Die Wohnung ist nicht billig.
3. Ich gehe heute nicht in die Disco.
4. Er ist nicht krank.
5. Das Kleid ist nicht kurz.
6. Ich habe nicht viel Geld.
7. Der Lehrer ist nicht nett.
8. Wir fahren nicht nach Italien.
9. Du isst nicht viel.
10. Das Fahrrad ist nicht teuer.

Ćwiczenie - Odpowiedz przecząco na pytania:

1. Ist das Haus neu?
Nein, es ist nicht neu.

2. Wohnt sie in Berlin?
.....

3. Ist er gesund?
.....

4. Fährst du nach Deutschland?
.....

5. Ist sie reich?
.....

6. Ist das Buch interessant?
.....

7. Ist das Kleid schön?
.....

8. Ist die Uhr teuer?
.....

9. Ist der Film langweilig?
.....

10. Arbeitet sie lange?
.....

Pytania – ćwiczenie

Przykłady pytań o rozstrzygnięcie.

1. Heißt du Max?
2. Wohnst du in Berlin?
3. Bist du 14 Jahre alt?
4. Fährst du nach Österreich?
5. Hast du heute Zeit?
6. Ist das dein Haus?
7. Gehst du heute ins Kino?
8. Spielst du heute Fußball?
9. Hast du eine Schwester?
10. Machst du Sport?

Ćwiczenie - Ułóż pytania o rozstrzygnięcie:

1. Wir gehen heute in die Disco.
.....
2. Ich gehe heute ins Restaurant.
.....
3. Sie kauft eine neue Hose.
.....
4. Am Montag spielt er Tennis.
.....
5. Sie ist freundlich und nett.
.....
6. Ich suche meinen Schlüssel.
.....
7. Mein Drucker ist kaputt.
.....
8. Wir gehen mit unserem Hund spazieren.
.....
9. Meine Schule ist weit von hier.
.....
10. Sie arbeitet als Ärztin.
.....

Sie	ist	Gehst	Eva?
in	Sie	alt	Ich
arbeite	12 Jahre	du	
die Schule	heißt	aus	
Das	teuer	nicht	du
Peter	ist	Er	kommst
Deutschland	Heißt		
Berlin	wohnt	du	
Auto	in	heute	nicht

Załącznik nr 6

Plansza z obrazkami i podpisami przedmiotów szkolnych do pracy w parach lub indywidualnej.

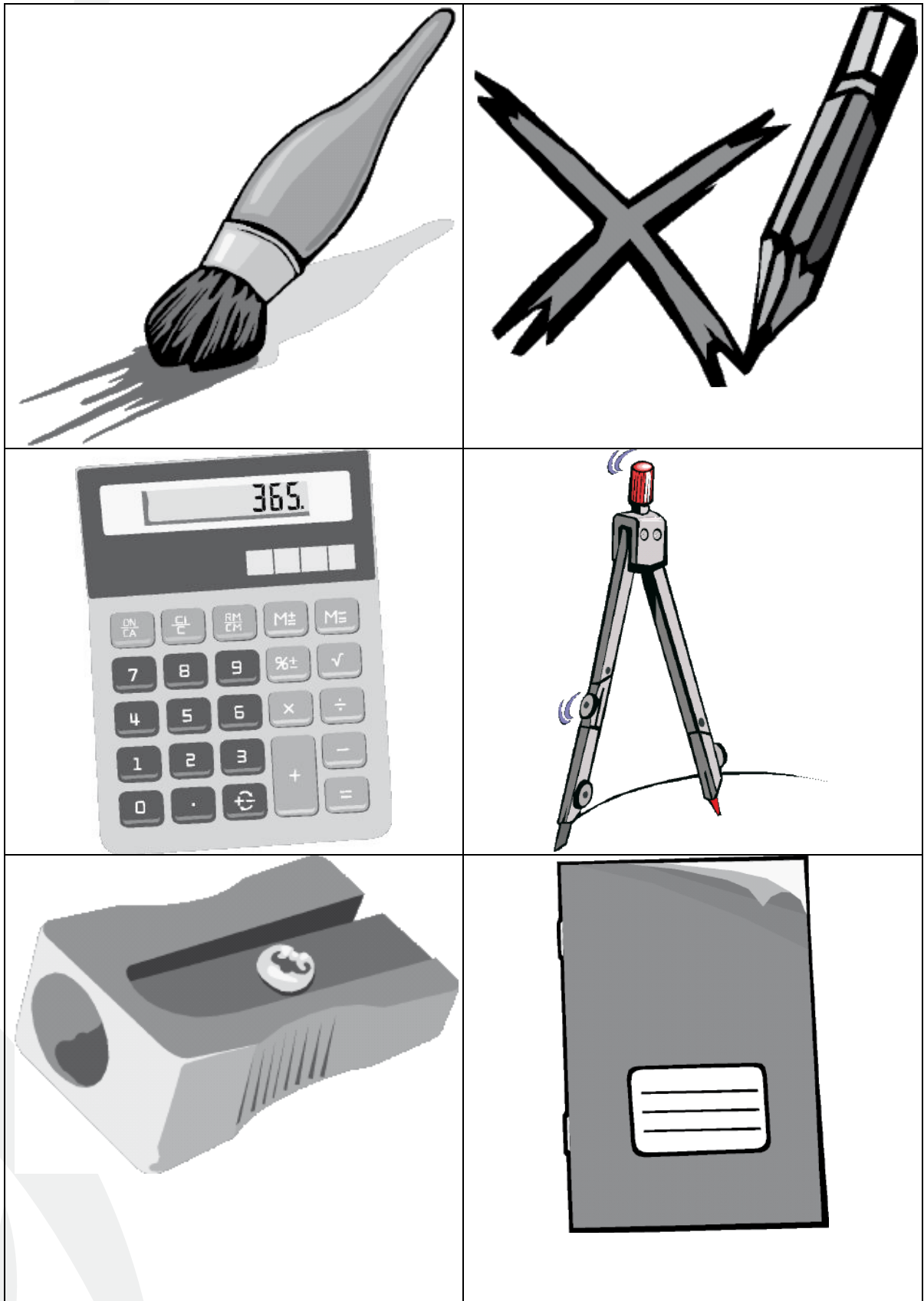

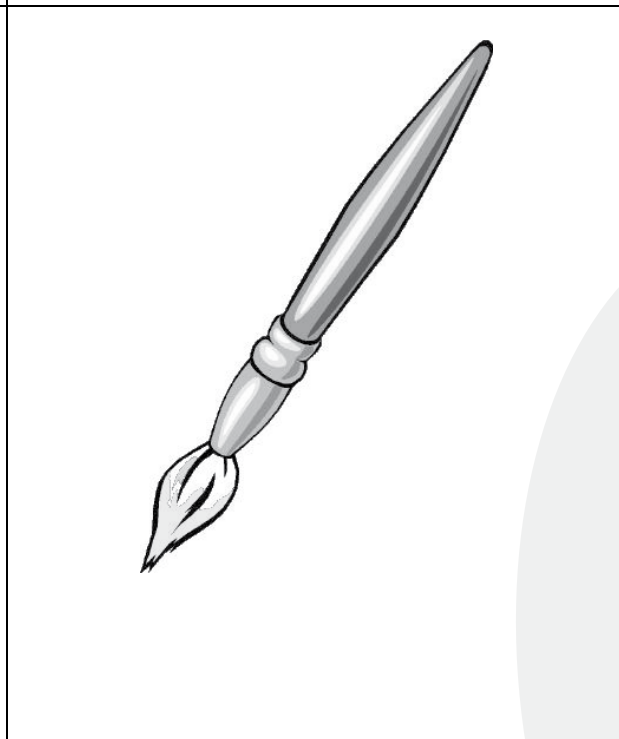
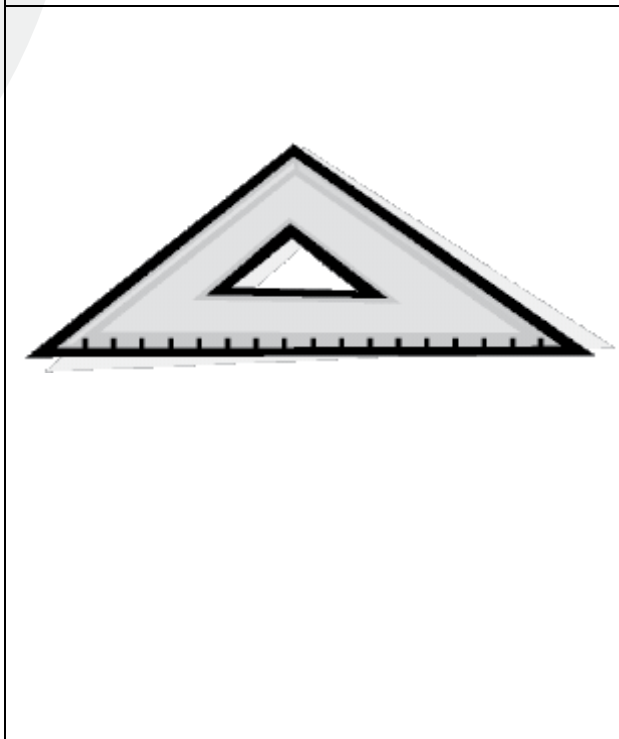

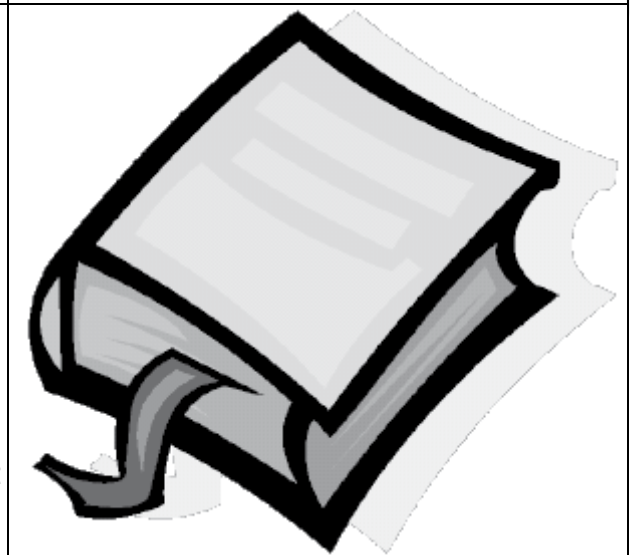
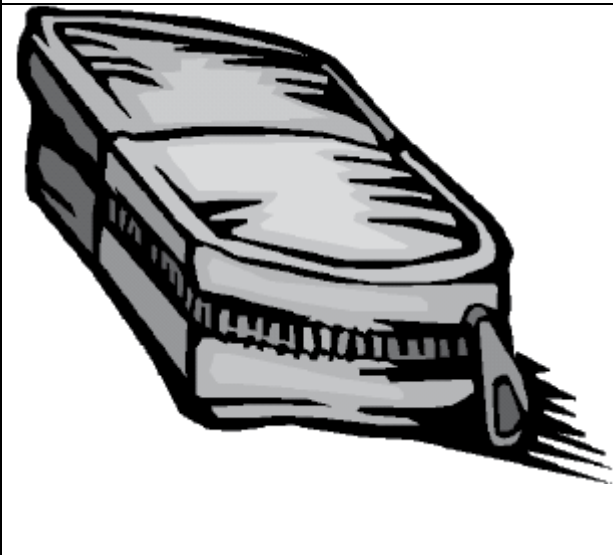
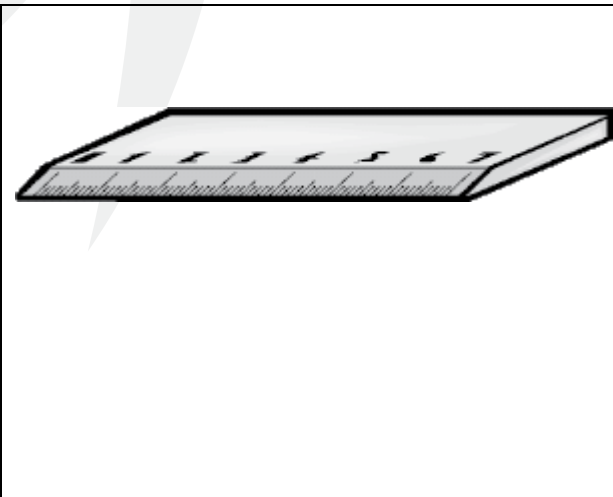

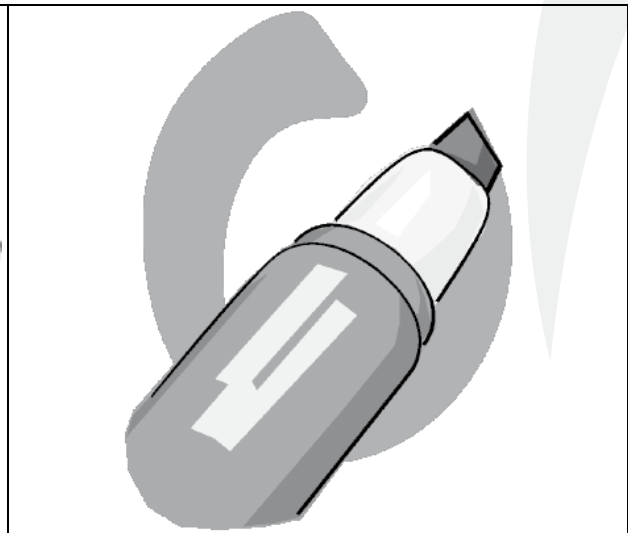
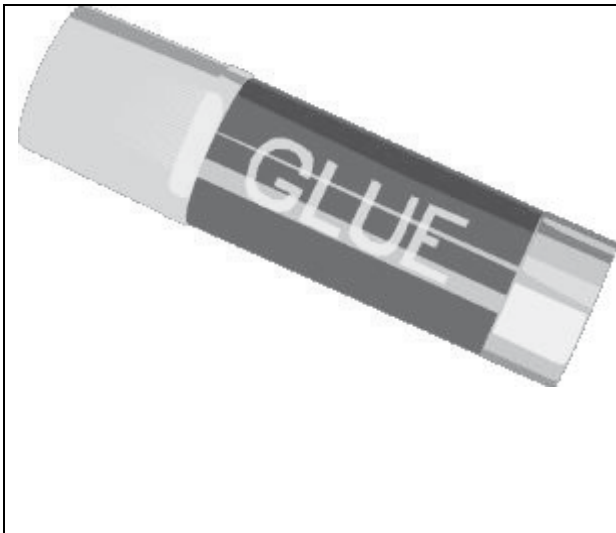

der Klebstoff	der Textmarker
die Schultasche	der Tintenkiller
das Mäppchen	das Buch
das Lineal	der Malkasten
das Dreieck	der Füller
der Bleistift	der Kuli
die Schere	der Filzstift
der Spitzer	das Heft
der Zirkel	der Taschenrechner
der Pinsel	der Farbstift

Meine Familie

Meine Familie ist nicht groß. Meine Eltern, Yvonne und Paul sind jung und sehr aktiv. Meine Mutter ist Ärztin und mein Vater arbeitet als Architekt. Ich habe einen Bruder Max. Er liebt Sport und studiert Medizin. Ich heiße Melanie und bin 12 Jahre alt. Ich besuche das Gymnasium. Wir wohnen in Stuttgart. Meine Großeltern, Cornelia und Dieter wohnen in Ulm. Sie sind Rentner. Ich besuche sie in den Sommerferien. Ich habe auch zwei Tanten, Monika und Susanne. Sie sind Schwestern von meiner Mutti. Monika wohnt in München und Susanne in Nürnberg. Monika ist verheiratet und hat einen Sohn Sven. Ich bin also auch eine Tante. Meine zweite Oma Renate wohnt in Erlangen, nicht so weit von München. Sie arbeitet noch als Dolmetscherin. Sie kennt viele Fremdsprachen. Ich habe noch eine Katze Tipsi. Sie ist schwarz, weich und sehr lustig.

Załącznik nr 8: Słownictwo rodzinne

2 wersje – do pracy indywidualnej lub w parach oraz do pracy z całą grupą.

der Vater

die Großmutter

der Großvater

der Sohn

die Tochter

die Tante

der Onkel

die Kusine

der Cousin

der Bruder

die Mutter

die Schwester

der Vater

die Großmutter

der Großvater

der Sohn

die Tochter

die Tante

der Onkel

die Kusine

der Cousin

der Bruder

die Mutter

die Schwester

Załącznik nr 9: Zajęciowe Portfolio

Oceń swoje umiejętności po tych zajęciach.

Pole działania Activity/Betätigungsfeld	Umiejętność Ability/Fertigkeiten	Już potrafię I can/ Das kann ich schon	Jeszcze ćwiczę Still learning/ Das übe ich noch	To mój cel My goal /Das ist mein Ziel
Słownictwo	Nazwanie członków rodziny.			
	Opisanie relacji w rodzinie.			
Reagowanie	Nazwanie części ciała			
	Opisanie wyglądu zewnętrznego.			
Gramatyka	Budowanie zdań pytających i przeczących.			
Gramatyka	Znajomość i stosowanie zaimek dzierżawczych.			

Oznaczenie scenariusza: V.1.4

Scenariusz zajęć wyrównawczych dla uczniów, II etap edukacyjny klasy 4–6

Temat zajęć: Powtórzenie materiału (lekcja druga i trzecia oraz pierwszy test sprawdzający).

Przeznaczenie: uczniowie klas 4–6.

Cel ogólny: powtórzenie słownictwa oraz struktur leksykalno-gramatycznych z zakresu tematyki dotyczącej udzielania podstawowych danych osobowych (imię, nazwisko, wiek), abecadła, liczebników 1–100, części ciała, wyglądu zewnętrznego, członków rodziny oraz odmiany czasowników regularnych w zdaniach pytających i przeczących.

Cele szczegółowe:

- uczeń utrwała umiejętność komunikowania się w tematyce „dane osobowe” (imię, nazwisko, wiek, oraz abecadło, liczebniki 1–100,
- uczeń utrwała użycie czasownika „to be” w zdaniach oznajmujących, pytających i przeczących,
- uczeń utrwała wiedzę z zakresu części ciała oraz przymiotniki potrzebne do opisu wyglądu zewnętrznego,
- uczeń utrwała wiedzę z zakresu nazw członków rodziny,
- uczeń utrwała odmianę zaimków dzierżawczych,
- uczeń utrwała opis relacji w rodzinie.

Po zajęciach uczestnik:

- podaje podstawowe informacje o sobie i innych (imię, nazwisko, wiek),
- literuje imię i nazwisko,
- nazwa części ciała,
- podaje opis wyglądu zewnętrznego,
- nazywa członków rodziny,
- opisuje relacje rodzinne,
- udziela i uzyskuje informacje na temat wyglądu zewnętrznego oraz relacji w rodzinie, komunikuje się z innymi.

Pomoce dydaktyczne:

- tablica, kreda/pisaki lub flipchart,
- płyta z nagraniem,
- teksty piosenki i rapowani,
- odtwarzacz CD,
- karty pracy ucznia,
- materiały dydaktyczne w postaci ćwiczeń do stacji zadaniowych,
- test sprawdzający.

Metody pracy:

- praca z całą klasą,
- metoda stacji zadaniowych,
- praca indywidualna,
- praca w grupach.

Przebieg zajęć:

Lp.	Czynności nauczyciela	Czynności ucznia	Pomoce	Czas realizacji [min]	Uwagi
1.	Sprawdzenie obecności.		Dziennik zajęć pozalekcyjnych.	1	
2.	Przedstawienie celów zajęć.			2	
3.	Utrwalenie powitań.	Uczniowie podają powitanie, gdy nauczyciel mówi porę dnia.		2	
4.	Zapoznanie uczniów ze schematem przeprowadzania lekcji metoda stacji zadaniowych.			2	
5.	Dokonanie podziału na grupy (trzy lub czteroosobowe).			2	Przy dokonywaniu podziału na grupy można zastosować metodę socjogramu np. „Na bezludną wyspę pojechałbym/pojechałabym z ...” lub podział przy pomocy pór roku.
6.	Rozdanie uczniom ćwiczeń powtórzeniowych metodą stacji zadaniowych. Obserwacja pracy uczniów.	Uczniowie otrzymują karty pracy, pracują w grupach według dokonanego podziału na grupy, przechodząc od stacji do stacji, na których znajdują się ćwiczenia dotyczące czynności dnia codziennego i czynności wykonywanych w wolnym czasie oraz ich opisywania przy pomocy zdań twierdzących, przeczących i pytających, zbierają informacje potrzebne do wypełnienia karty pracy (rozwiązują ćwiczenia); po wypełnieniu karty pracy uczestnicy w grupach udają się do ostatniej stacji zadaniowej, którą jest stacja „klucz” i sprawdzają odpowiedzi w karcie pracy; na koniec prowadzący sprawdza ze wszystkimi odpowiedzi na pytania zawarte w karcie pracy.	Stacje zadaniowe, zał. 1–6, rozwiązania, zał. 7, karta pracy, zał. 8.	30	
7.	Podsumowanie ćwiczeń i sprawdzenie poprawnych odpowiedzi.	Uczniowie sprawdzają ćwiczenia podając poprawne rozwiązania.		5	
*	Kilka ćwiczeń z banku „Gimnastyka mózgu”.	Uczniowie wykonują ćwiczenia zgodnie z instrukcjami otrzymanymi od nauczyciela.	W zależności od wybranych ćwiczeń.	5	
8.	Przeprowadzenie ewaluacji części zajęć poświęconej powtórzeniu.	„Mówiąca ściana”: uczniowie podchodzą do kartki zawieszona na ścianie i przy pomocy pisaka o kolorze odpowiadającym emocjom towarzyszącym uczestnikowi po zakończonej lekcji wpisują swoje imię zgodnie z nastrojem.	Duża kartka przyklejona do ściany lub flipchart.	3	
9.	Zapoznanie uczniów z formą zadań testowych oraz zasadami pisania testu.			2	

10.	Przeprowadzenie testu sprawdzającego.	Uczniowie wykonują zadania testowe.	Arkusz testowy (zał. 9).	30	
11.	Śpiewanie piosenki.	Uczniowie zapoznają się z tekstem piosenki, następnie słuchają i włączają się w wykonanie piosenki.	Odtwarzacz CD (Planet 1: 14/15), płyta z nagraniem, tekst piosenki, zał. 10.	6	

* Należy pamiętać o uzupełnieniu Karty obserwacji osiągnięć ucznia (zał. 6, scenariusz 1).

Załączniki:

Zał. 1–6 Stacje zadaniowe.

Zał. 7 Rozwiązania.

Zał. 8 Karta pracy.

Zał. 9 Test sprawdzający nr 1.

Zał. 10 Tekst piosenki, źródło: Planet 1, Hueber.

STATION 1

STATION 1

1. Wie heißen diese Länder?



A.

.....



B.

.....



C.

.....



D.

.....

A	B	C	D

STATION 2

STATION 2

Wie viele.....?

1. Wie viele Beine haben die Eltern und ihre drei Kinder?

.....

2. Wie viele Hände hat die Fußballmannschaft?

.....

3. Wie viele Ohren haben drei Hunde?

.....

4. Wie viele Augen haben vier Katzen?

.....

5. Wie viele Nasen haben zwölf Mädchen und fünf Jungen?

.....

6. Wie viele Köpfe haben sechs Schweine?

.....

7. Wie viele Finger haben sieben Pianisten?

.....

8. Wie viele Zehen haben zwölf Touristen?

.....

STATION 3

STATION 3

Pomysł zaczerpnięty z: „Planet 1”, Gabrielle Kopp, Hueber.

Przyjrzyj się i uzupełnij tekst:

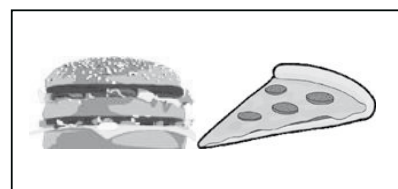

10

Deutschland
München

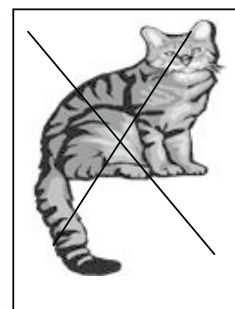
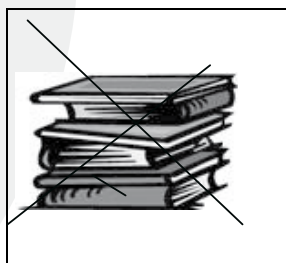

Das ist Max. Er(1) alt. Max kommt (2) und er(3) in München. Er isst gern(4) und (5). Er mag(6) nicht. Er(7) Bücher(8) Er(9) gern Gitarre, aber(10) findet er super!

1		6	
2		7	
3		8	
4		9	
5		10	

STATION 4

STATION 4

Pomysł zaczerpnięty z: „Planet 1”, Gabrielle Kopp, Hueber.

Co widzisz na rysunkach? W przypadku trudności rozwiąż najpierw stację nr 5.



11.



26.



45.



89.



74.



52.



Numer eins-

Numer einhunderteins -

Numer einunddreißig-

Numer elf-

Numer neunundachtzig-

Numer sechszwanzig -

Numer fünfundvierzig-

Numer vierundsiebzig-

Numer zweiundfünfzig -

STATION 5

STATION 5

Pomysł zaczerpnięty z: „Planet 1”, Gabrielle Kopp, Hueber.

Dopasuj podpisy do rysunków:

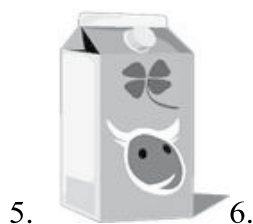
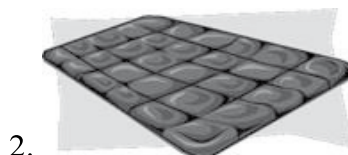

a/ Schokolade

b/ Saft

c/ Handy

d/ Tee

e/ Milch

f/ Gitarre

g/ Hamburger

h/ Ball

i/ Pizza

1	2	3	4	5	6	7	8	9

STATION 6

Pomysł zaczerpnięty z: „Planet 1”, Gabrielle Kopp, Hueber.

A. Uzupełnij tekst i dopasuj rysunki zgodnie z informacjami.

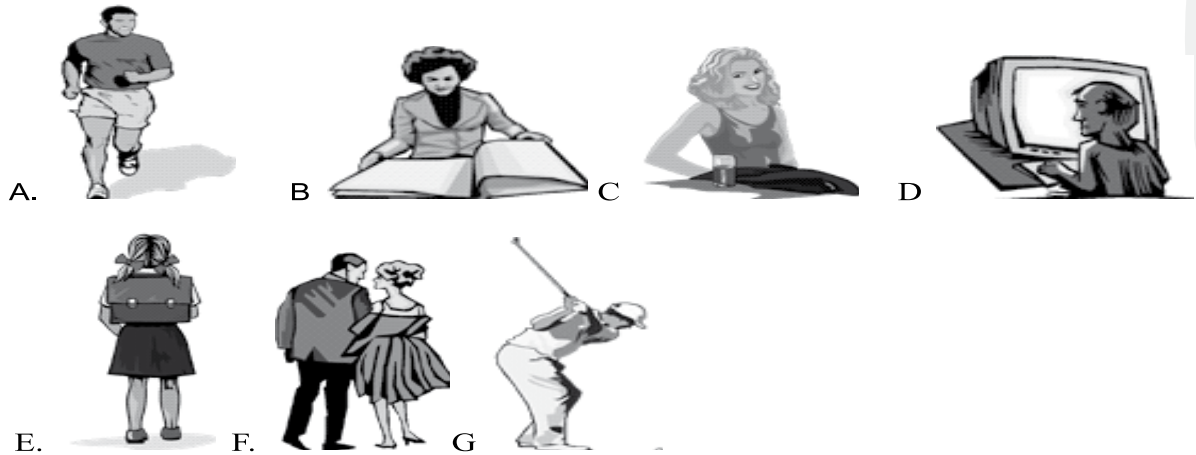

Das ist meine Familie.

.....(1), Monika und Peter sind jung und aktiv.

.....(2) arbeitet viel, aber er ist ganz sportlich und joggt jeden Tag.

.....(3) ist sehr schön. Sie hört gern Musik und lacht oft. Ich liebe sie sehr.

.....(4), Lisa, ist 10 Jahre alt und sie hat Schule sehr gern.

.....(5) heißt Julius und ist 20. Er studiert Medizin und arbeitet sehr oft am Computer.

Meine Großeltern wohnen in Ulm.

.....(6) ist 62 und sie heißt Maria. Sie liest gern Bücher und arbeitet im Büro.

..... (7), Klaus, arbeitet nicht mehr, aber er spielt gern Golf und Eishockey.

	Wer?	Bild
1		
2		
3		
4		
5		
6		
7		

LÖSUNGSSTATION

LÖSUNGSSTATION

Station 1

A	B	C	D
Polen	Deutschland	die Schweiz	Österreich

Station 2

1. 10 Beine
2. 22 Hände
3. 6 Ohren
4. 8 Augen
5. 17 Nasen
6. 6 Köpfe
7. 70 Finger
8. 120 Zehen

Station 3

A.

1	ist 10 Jahre	6	Katzen
2	aus Deutschland	7	liest
3	wohnt	8	nicht gern
4	Hamburger	9	spielt
5	Pizza	10	Fußball

Station 4

- Nummer eins- Handy
- Nummer einhunderteins - Gitarre
- Nummer einunddreißig- Pizza
- Nummer elf- Schokolade
- Nummer neunundachtzig- Saft
- Nummer sechsundzwanzig - Tee
- Nummer fünfundvierzig- Milch
- Nummer vierundsiebzig- Hamburger
- Nummer zweiundfünfzig- Ball

Station 5

1	2	3	4	5	6	7	8	9
c	a	d	i	e	b	f	g	h

Station 6

	Wer?	Bild
1	Meine Eltern	F
2	Mein Vater	A
3	Meine Mutter	C
4	Meine Schwester	E
5	Mein Bruder	D
6	Meine Großmutter- meine Oma	B
7	Mein Großvater- mein Opa	G

Załącznik nr 8: Karta pracy ucznia do stacji nr 1

KARTA PRACY

1.

A	B	C	D

2.

1	2	3	4	5	6	7	8

3.

1		6	
2		7	
3		8	
4		9	
5		10	

4.

Numer ein	
Numer einhundert	
Numer einunddreißig	
Numer elf	
Numer neunundachtzig	
Numer sechsundzwanzig	
Numer fünfundvierzig	
Numer vierundsiebzig	
Numer zweiundfünfzig	

5.

1	2	3	4	5	6	7	8	9

6.

	Wer?	Bild
1		
2		
3		
4		
5		
6		
7		

Załącznik nr 9: Test sprawdzający nr 1

Nazwisko i imię: _____

Data: _____

Punkty: _____ / 15 pkt.

Przeczytaj poniższe zdania i zakreśl w kółko poprawną odpowiedź a/b/c/. Do każdego zdania pasuje tylko jedna odpowiedź. Na wykonanie zadań masz 30 minut.

1. bist du? - Julia
a/ Wie b/ Was c/ Wer
2. alt bist du? – 13
a/ Was b/ Wie c/ Wer
3. Er ist sechsfundfzig Jahre alt.
a/ Er ist 56 Jahre alt b/ Er ist 65 Jahre alt c/ Er ist 46 Jahre alt
4. Ich habe vierundsiebzig Briefmarken.
a/ Ich habe 64 Briefmarken. b/ Ich habe 65 Briefmarken. c/ Ich habe 74 Briefmarken.

5.

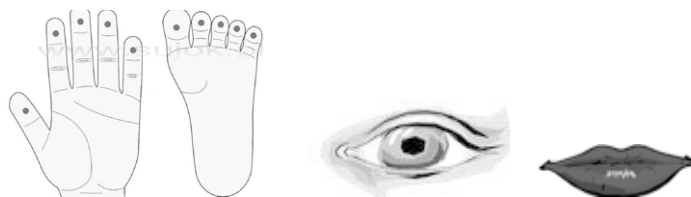

a/ Hand, Ohr, Auge, Mund b/ Hand, Fuss, Ohr, Mund c/ Hand, Fuss, Auge, Mund

6. Die Schwester von meiner Mutti ist meine.....
Der Bruder von meinem Vater ist mein
Die Mutter von meiner Mutter ist meine
a/ Oma, Opa, Tante b/ Tante, Opa, Oma c/ Tante, Onkel, Oma

7. Sie Anna. Sie10 Jahre alt. Sieblaue Augen und rote Haare.
Siegern Fußball.

a/ heißt, hat, ist, macht b/ heißt, ist, hat, spielt c/ heißt, hat, hat, spielt

8. Was macht er? Er..... .



a/ fährt Rad, lest, schläft b/ fährt Rad, liest , schläft c/ fährst Rad, liest, schläfst

9.

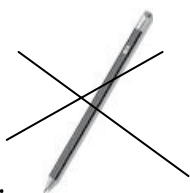

Ich habe Bleistift.



Er hat Schere.

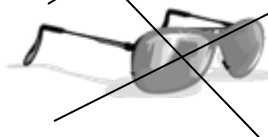

Sie hat Brille.



Wir haben Lineal.

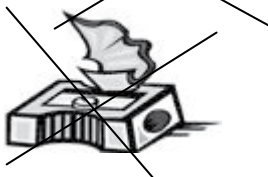

Sie habenSpitzer

a/ kein, keine, keine, keinen, kein b/ keinen, keine, kein, keine, keine

c/ keinen, keine, keine, kein, keinen

10.



a/ Er kocht nicht. b/ Er nicht kocht. c/ Er koche nicht.

11. Uzupełnij na podstawie obrazków.



13



Deutschland
München

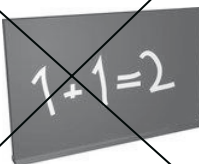

Ich heiße Sandra.

Ich 13

Ich aus Deutschland und in München.

Ich gern Gitarre und oft Musik.

Aber Piano ichgern.

Ichviele Bücher.

In Mathe bin ich..... gut.

a/ habe... Jahre alt; wohne....komme; spiele...mache; spiele... sehr; habe; nicht

b/ bin....Jahre alt; wohne ... komme; spiele... höre; mache...nicht; lese; sehr

c/ bin.... Jahre alt; kommewohne; spiele... höre; spiele....nicht; lese; nicht

12. Er kommt aus Deutschland.

Jak brzmi pytanie?

a/ Wo kommt er? b/ Wie kommt er? c/ Woher kommt er?



13.

a/ Mein Bein tut mir weh. b/ Mein Kopf tut mir weh. c/ Mein Bauch tut mir weh

14. Wybierz właściwą kolejność

GEBURTSORT	PLZ	VORNAME	NAME

a/ 15.08.2002, Stuttgart, Maria, Müller b/ Stuttgart, 76-324, Maria, Müller c/ Stuttgart, 76-324, Müller, Maria

15. Wie heißen diese Berufe?



a/ Bäcker, Polizist, Arzt, Soldat b/ Tischler, Lehrer, Schneider, Soldat
c/ Koch, Lehrer, Arzt, Matrose

ODPOWIEDZI DO TESTU

1. C
2. B
3. A
4. C
5. C
6. C
7. B
8. B
9. C
10. A
11. C
12. C
13. B
14. B
15. A

Załącznik nr 10: Tekst piosenki

Źródło: Planet1, Hueber.

Der Poptop-Hit „Hallo, hallo, hallo“

1. Hallo, hallo, hallo!
Sag mir, wer bist du?
Hallo, hallo, hallo!
Sag mir, wie heißt du?
Heißt du Eva?
Heißt du Pia?
Heißt du Sara
oder Maria?
Ich heiße Hanna.
Hanna? Hanna.
Dein Name ist Musik.
Hanna, ich glaube,
du bist mein Glück.

2. Hanna, Hanna, Hanna!
Sag mir, machst du Sport?
Spielst du Tennis
Oder Hockey
Oder Volleyball im Ort?
Ich spiele Tennis.
Ehrlich?
Das ist auch mein Sport.
Hanna, ich glaube,
ich liebe dich.
Bitte, geh' nie wieder fort.

Oznaczenie scenariusza: V.1.5

Scenariusz zajęć wyrównawczych dla uczniów, II etap edukacyjny klasy 4–6

Temat zajęć: Mój dom.

Przeznaczenie: uczniowie klas 4–6.

Cel ogólny: przypomnienie i utrwalenie słownictwa oraz struktur gramatycznych związanych z opisem pomieszczeń w mieszkaniu oraz nazw wyposażenia

Cele szczegółowe:

- uczeń przypomina sobie słownictwo związane z określaniem nazw pomieszczeń w domu,
- uczeń utrzuła sobie słownictwo związane z określaniem nazw pomieszczeń w domu,
- uczeń przypomina sobie słownictwo związane z określaniem nazw wyposażenia domu,
- uczeń utrzuła sobie słownictwo związane z określaniem nazw wyposażenia domu,
- uczeń opisuje pomieszczenia w domu i wyposażenie,
- uczeń ćwiczy umiejętności samooceny ucznia z zakresu tematyki dom i wyposażenie przy pomocy „wiem, umiem, potrafię”.

Po zajęciach uczestnik:

- zna słownictwo z zakresu tematyki pomieszczenia w dom,
- zna słownictwo z zakresu tematyki wyposażenie domu,
- opisuje pomieszczenia w domu,
- dokonuje samooceny.

Pomoce dydaktyczne:

- tablica, kreda/pisaki lub flipchart,
- płyta z nagraniem piosenki,
- odtwarzacz CD,
- materiały dydaktyczne w postaci ćwiczeń,
- tekst do czytania,
- karta samooceny „wiem, umiem, potrafię”.

Metody pracy:

- praca z całą klasą,
- metoda stacji zadaniowych,
- praca indywidualna,
- praca w grupach.

Przebieg zajęć:

Lp.	Czynności nauczyciela	Czynności ucznia	Pomoce	Czas realizacji [min]	Uwagi
1.	Sprawdzenie obecności.		Dziennik zajęć pozalekcyjnych.	1	
2.	Przedstawienie celów zajęć.			2	
3.	Zebranie nazw pomieszczeń w domu. nauczyciel zapisuje na tablicy hasło „dom” i prosi uczniów o wypisanie nazw pomieszczeń.	Uczniowie pracują w grupach z wykorzystaniem techniki „burzy mózgów” i wypisują nazwy pomieszczeń w domu.	Tablica.	3	
4.	Utrwalenie nazw pomieszczeń w domu.	Uczniowie pracują w grupach, przy pomocy planu mieszkania próbują nazwać pomieszczenia w mieszkaniu.	Tablica, zał. 1.	5	
5.	Zebranie nazw wyposażenia domu. Przy wykorzystaniu obrazków nauczyciel zbiera nazwy wyposażenia domu.	Uczniowie podają nazwy przedmiotów i sprzętu domowego.	Karta z obrazkami z wyposażeniem domu, zał. 2.	4	Nauczyciel ma w załączniku do dyspozycji obrazki, które może powiększyć i porozcinać.
6.	Utrwalenie nazw wyposażenia domu.	Uczniowie czytają tekst i wypisują z niego nazwy wyposażenia mieszkania, następnie sprawdzają nazwy pomieszczeń (pkt. 4).	Tekst, kartka z ćwiczeniem na opis wyposażenia, zał. 1 i 3.	5	
7.	Ćwiczenie utrwalające nazwy pomieszczeń w domu, oraz stosowanie przyimków z Dativem.	Uczniowie oglądają obrazek zał. 4 i sprawdzają informacje (zadanie typu prawda/ fałsz), zał. 5.	Obrazek i pytania, zał. 4 i 5.	6	Nauczyciel przypomina konstrukcję „im” oraz „in der”.
8.	Przypomnienie rodzajnika określonego i nieokreślonego oraz ich zasad używania.	Uczniowie dobierają rodzajniki do rzeczowników wypisanych na tablicy. Następnie zamieniają je na rodzajniki nieokreślone.	Tablica.	5	
9.	Przypomnienie liczby mnogiej rzeczowników oraz rodzajnika określonego, podkreślenie braku rodzajnika nieokreślonego.	Uczniowie podają lub wyszukują w słowniku liczbę mnogą do rzeczowników wypisanych na tablicy.	Tablica i kreda/pisaki.	5	
10.	Utrwalenie zastosowania rodzajników oraz liczby mnogiej rzeczownika. Nauczyciel podaje grupie rzeczowniki prosi o podanie rodzajnika oraz utworzenie liczby mnogiej.	Uczniowie pracują w dwóch w grupach. Na polecenie nauczyciela podnoszą kartkę z odpowiednim rodzajnikiem (pierwsza grupa), tworzą liczbę mnogą lub pojedynczą. Przy następnym rzeczowniku grupy zamieniają się.	Kartki z rodzajnikami, zał. 6.	5	Zaleca się powtórzenie rzeczownika razem z rodzajnikiem.
11.	Przypomnienie biernika rzeczownika, zmiana rodzajnika rodzaju męskiego.	Uczniowie wykonują ćwiczenie w parach, uzyskując potrzebne informacje i zadając pytania.	Karty z ćwiczeniami, zał. 7 i 8.	10	zadanie to można wykonać również z całą grupą, dzieląc ją na pół. Zespoły na przemian zadają pytania, a cała grupa uzupełnia odpowiedzi
12.	Przypomnienie odmiany czasownika „haben”.	Uczniowie zapisują odmianę na tablicy.	Tablica, kreda.	2	

13.	Budowa zdań z czasownikiem „haben” i słownictwem związanym z meblami.	Uczniowie budują zdania.	Rozsypanka wyrazowa, zał. 9.	6	
14.	Opis pokoju – tworzenie tekstu.	Uczniowie meblują pokój przy pomocy mebli w załączniku (rysują) i opisują pisemnie swój pokój, używając zwrotów: In meinem Zimmer..../ in der Ecke.../in der Mitte.../ links/ rechts/ steht/ hängt/liegt/ ist/ habe ich einen.....	Zał. 10.	10	W zależności od poziomu grupy można używać przyimków: an, auf, hinter, in, neben, unter, über, vor zwischen z celownikiem (Dativ) .
15.	Udzielanie informacji.	Uczniowie domalowują 3 nowe elementy w swoim pokoju np. telewizor itp. Następnie pracują w parach (utworzonych tak, by nie były to osoby siedzące przedtem w pobliżu). Jedna osoba w parze zadaje dotyczące opisu pokoju i rysuje go. Pytania te to np.: „Hast du einen Fernseher?/ Wo steht dein Bett? Druga osoba odpowiada. Potem sytuacja zostaje odwrócona.	Kartki, kredki.	15	Wymagane przypomnienie przeczenia „kein” w bierniku.
16.	Utrwalenie słownictwa z tematu wyposażenie domu.	Uczniowie pracując w parach wykonują ćwiczenie grupując wyrazy wg odpowiednich kategorii.	Kartka z ćwiczeniem, zał. 11.	3	
17.	Moja wiedza oraz umiejętności z zakresu opisywania, udzielania i uzyskiwania podstawowych informacji o pomieszczeniach w domu i jego wyposażeniu.	Każdy uczeń przy pomocy tabeli „wiem, umiem, potrafię”, czyli twierdzeń umiem/potrafię ocenia własne umiejętności	Karta samooceny z Zajęciowego Portfolio, zał. 12.	3	

* Należy pamiętać o uzupełnieniu Karty obserwacji osiągnięć ucznia (zał. 6 , scenariusz 1).

Załączniki:

- Zał. 1 Plan mieszkania.
- Zał. 2 Obrazki z wyposażeniem domu.
- Zał. 3 Tekst na temat domu.
- Zał. 4 Plan mieszkania z członkami rodziny.
- Zał. 5 Ćwiczenie- odpowiedzi na pytania.
- Zał. 6 Kartki z rodzajnikami.
- Zał. 7 Ćwiczenie na utrwalenie biernika A.
- Zał. 8 Ćwiczenie na utrwalenie biernika B.
- Zał. 9 Rozsypanka wyrazowa.
- Zał. 10 Plansza z meblami i rysunkiem pokoju.
- Zał. 11 Ćwiczenie utrwalające słownictwo.
- Zał. 12 Karta samooceny.

Załącznik 1: Mapka mieszkania

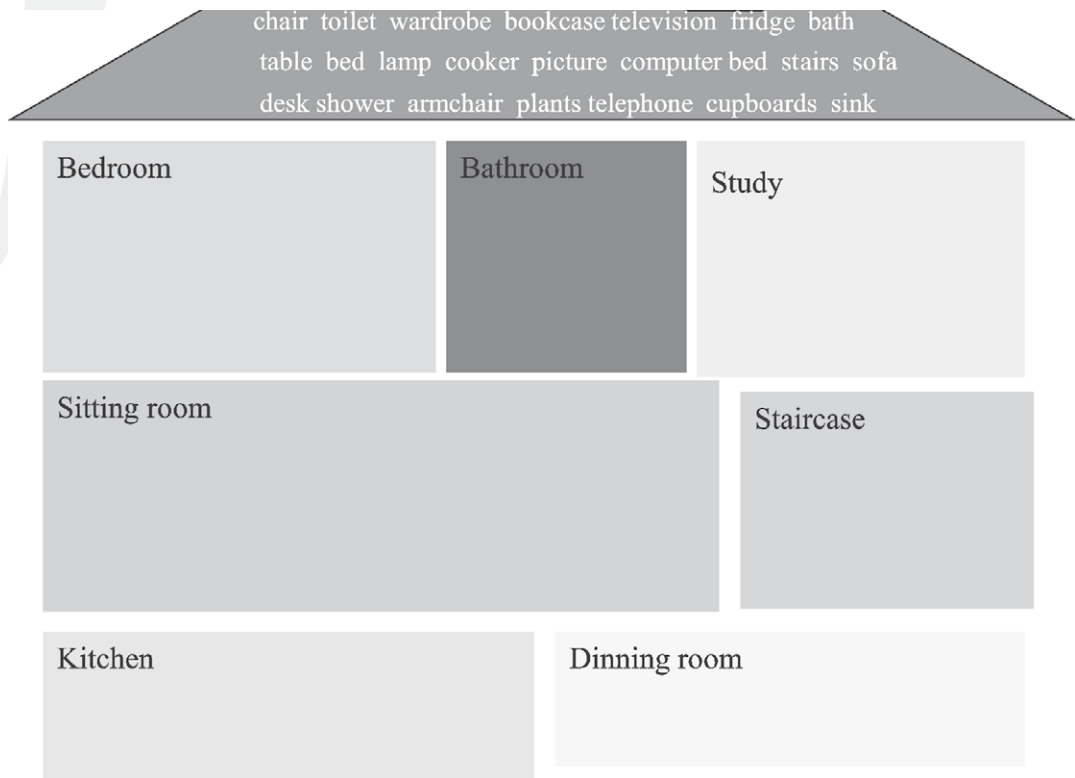

Załącznik 2

Plansze z obrazkami z meblami.

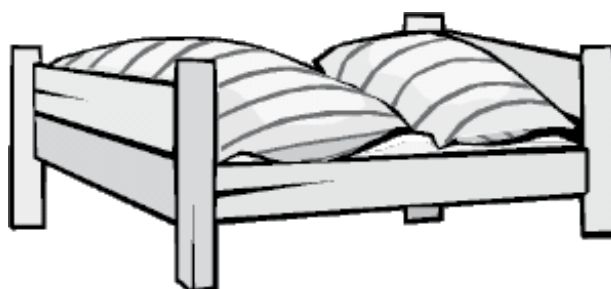
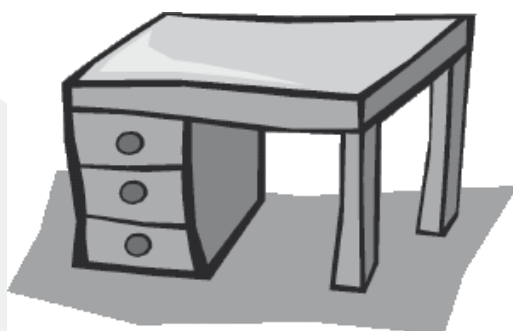
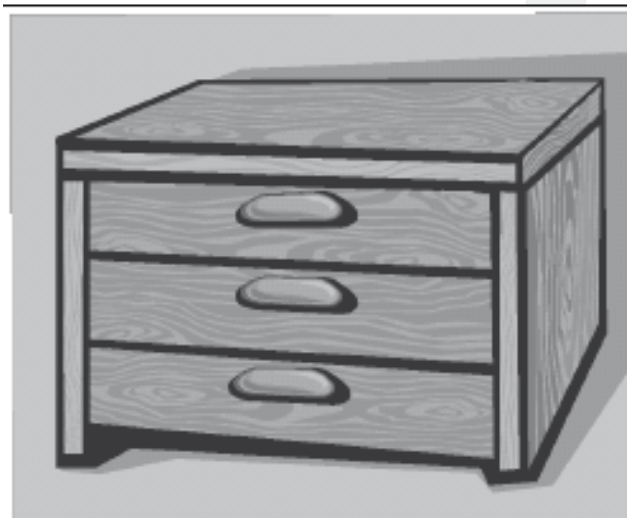

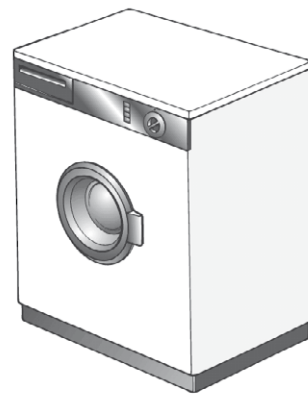

© oxford designers & illustrators 2004

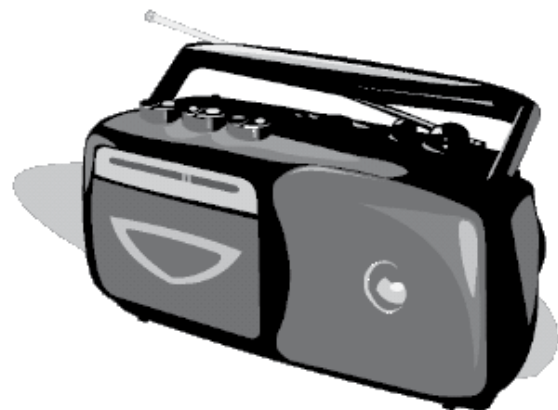

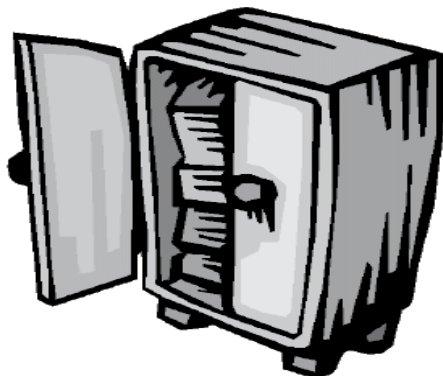
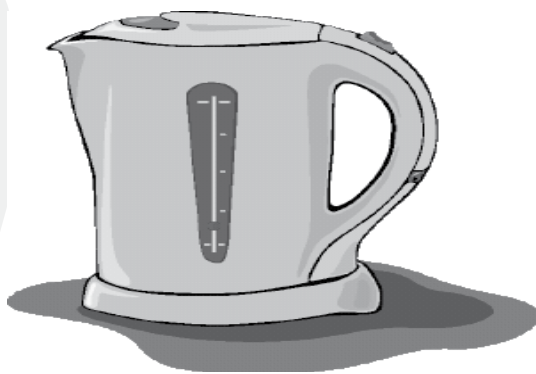
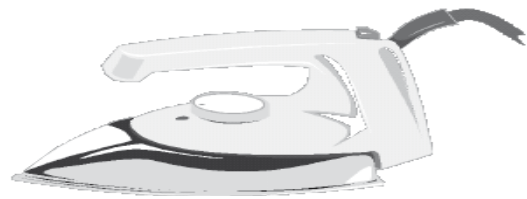
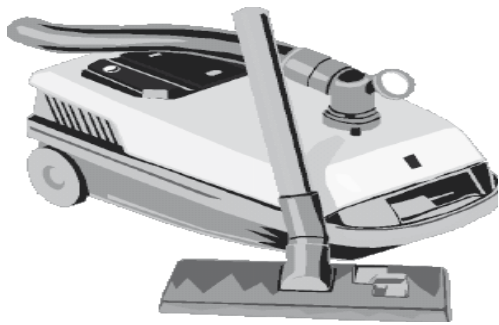
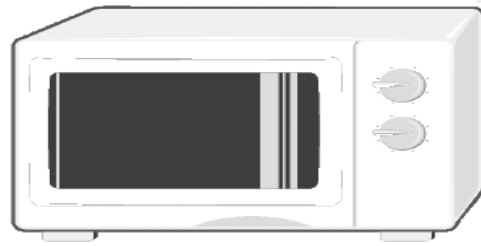
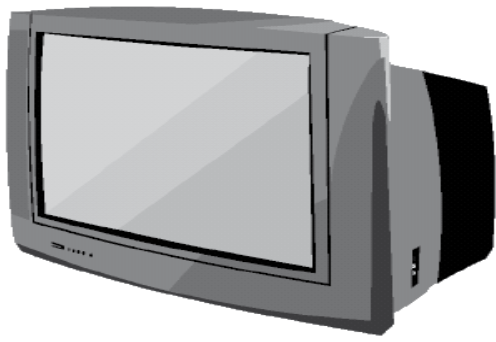

Załącznik 3: Tekst do rysunku

Eine Wohnung

Przeczytaj tekst i podpisz odpowiednie pomieszczenia na planie mieszkania:

Das ist meine Wohnung. Hier gibt es 6 Räume: ein großes Wohnzimmer, ein Kinderzimmer, ein Schlafzimmer, ein Arbeitszimmer, eine Küche und ein Bad. Das Wohnzimmer ist groß und modern. Hier steht ein großes Sofa und zwei Sessel. Es gibt hier auch einen neuen Fernseher. Im Schlafzimmer schlafen meine Eltern. Hier gibt es ein großes Bett und einen Schrank. Im Kinderzimmer schlafe ich und meine Schwester, Lea. Unser Zimmer ist sehr bunt. An den Wänden hängen schöne Fotos und Poster. Im Arbeitszimmer steht ein Computer. Hier arbeitet sehr oft mein Onkel Max. In der Küche essen wir jeden Tag zusammen. Die Küche ist groß und hell. Das Badezimmer ist nicht so groß aber gemütlich. Unser Hund Rudi schläft oft in meinem Zimmer oder im Flur. In der ganzen Wohnung gibt es viele Blumen.

Alex

Załącznik 4: Mapka mieszkania



Mutter



Vater



Lea



Onkel Alex



Hund Rudi



Alex

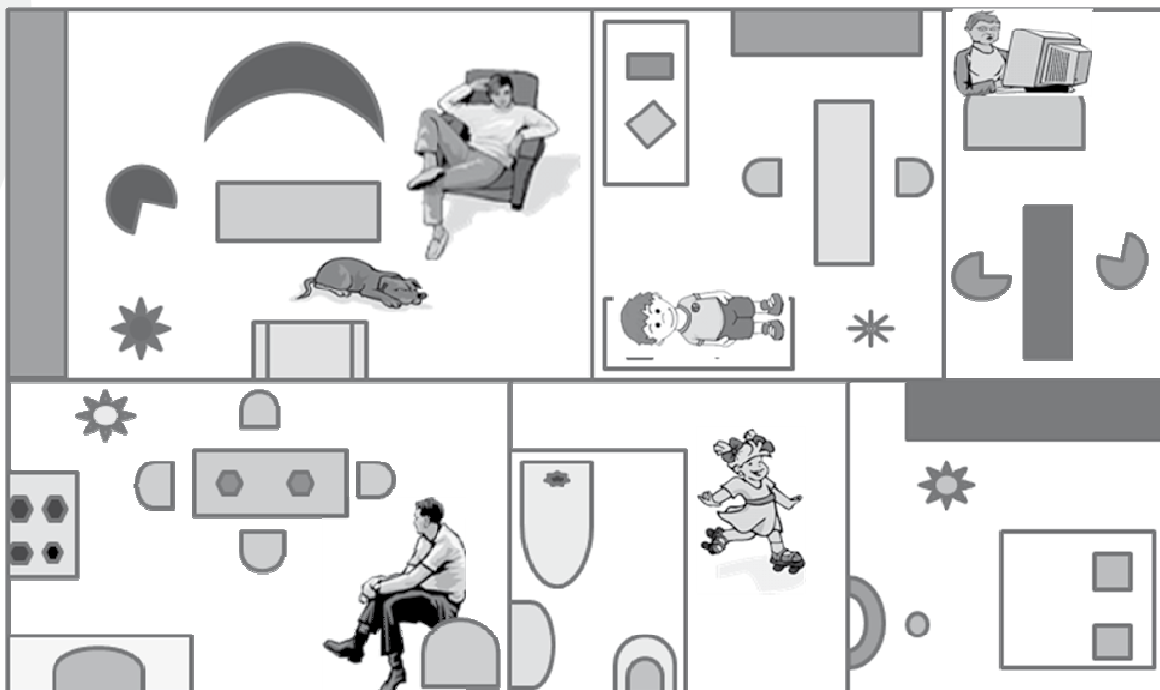

Załącznik 5

Zadanie do rysunku (zał. 4)

Przeczytaj zdania i patrząc na rysunek stwierdź, które są prawdziwe, a które fałszywe (R F). Napisz poprawnie zdania fałszywe.

1. Die Mutter ist in der Küche. Sie bereitet das Frühstück vor.
2. Onkel Alex arbeitet am Computer im Arbeitszimmer.
3. Alex sieht fern. Er ist im Wohnzimmer.
4. Der Vater ist im Badezimmer. Er duscht.
5. Rudi schläft im Wohnzimmer.
6. Lea läuft Rollschuh im Schlafzimmer.

Załącznik 6

Plansze z rodzajnikami

DER

DIE

DAS

DIE

EIN

EINE

EIN

Załącznik 7

Was brauchen sie in der Schule?

Praca w parach. Należy uzupełnić brakujące informacje zadając pytania i udzielając odpowiedzi, np. Was braucht Katrin? Należy też uzupełnić informację o sobie i koledze/koleżance z pary.

A

Katrin



Peter

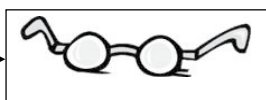

Inge



Alex

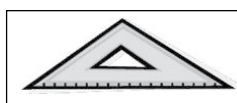

Maria



Ich



Du

Johann



Eva

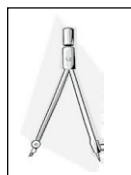

Załącznik 7

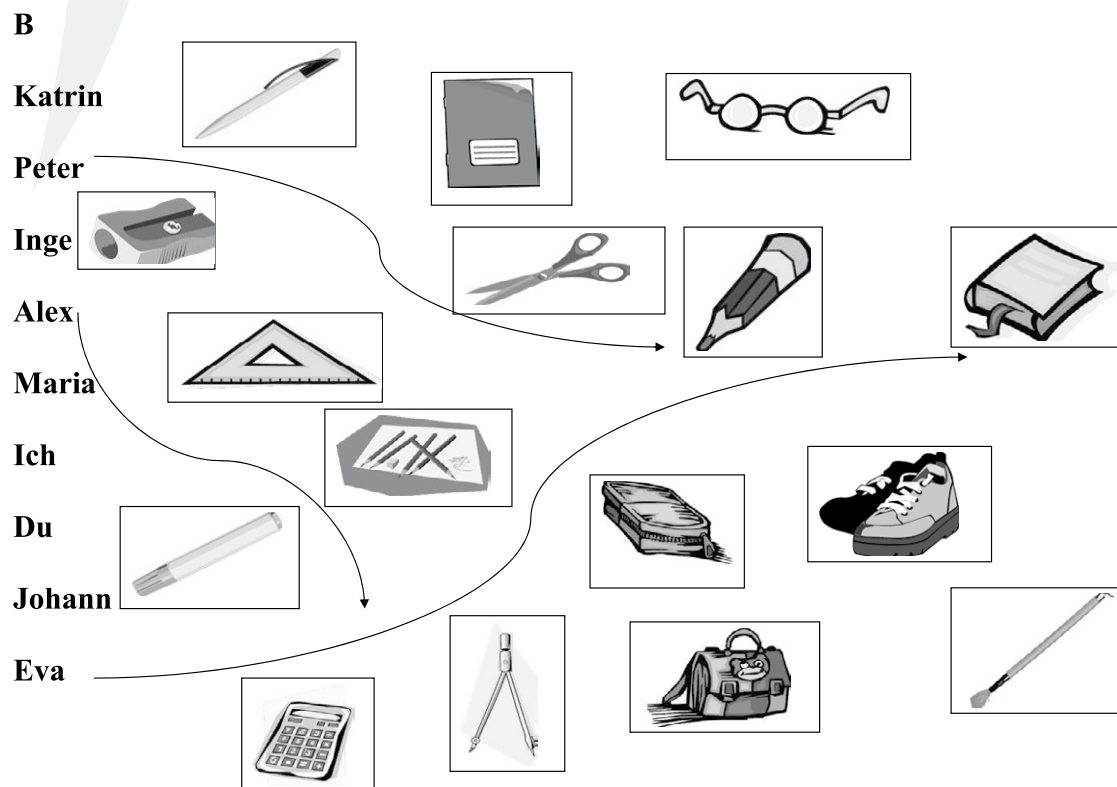

Er	Sie	Ich	hat	hat
ein großes Bett			hast	
einen Fernseher			Wir	
einen Schreibtisch			Ihr	
ein Regal		Sie	habt	
haben	haben		habe	
eine kleine Kommode.				
einen roten Teppich.				
eine schöne Lampe.			Du	

Załącznik 10

Ustaw meble w pokoju:



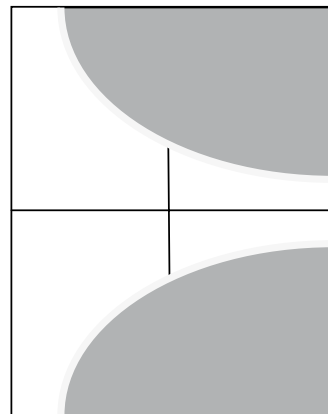
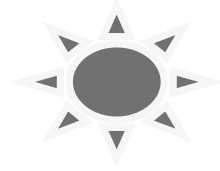

Was soll in der Küche und was im Schlafzimmer sein?



der Spiegel, das Bett, die Mikrowelle, der Löffel,
der Teppich, das Kissen, der Kessel, die Gabel,
die Stehlampe, der Schrank, die Tasse, der Teller,
der Topf, das Messer

Zajęciowe Portfolio

Oceń swoje umiejętności po tych zajęciach.

Pole działania Activity/ Betätigungsfeld	Umiejętność Ability/Fertigkeiten	Już potrafię I can/ Das kann ich schon	Jeszcze ćwiczę Still learning/ Das übe ich noch	To mój cel My goal /Das ist mein Ziel
Słownictwo	Nazwanie pomieszczeń w domu.			
	Nazwanie wyposażenia domu.			
	Reagowanie	Opisywanie swojego pokoju.		
Gramatyka	Używanie biernika rzeczownika.			
Gramatyka	Używanie rodzajników określonych i nieokreślonych.			
Gramatyka	Tworzenie liczby mnogiej rzeczowników.			

Oznaczenie scenariusza: V.1.6

Scenariusz zajęć wyrównawczych dla uczniów, II etap edukacyjny klasy 4–6

Temat zajęć: Moja szkoła

Przeznaczenie: uczniowie klas 4–6.

Cel ogólny: przypomnienie i utrwalenie słownictwa z zakresu tematycznego szkoła, przedmioty szkolne, dni tygodnia i określania godzin.

Cele szczegółowe:

- uczeń przypomina sobie słownictwo związane z opisem domu i pomieszczeń,
- uczeń przypomina sobie nazwy dni tygodnia,
- uczeń przypomina sobie określanie godzin,
- uczeń przypomina sobie/poznaje nazwy przedmiotów szkolnych,
- tworzy plan lekcji,
- opowiada o swoim tygodniu zajęć szkolnych,
- uczeń ćwiczy umiejętności samooceny ucznia z zakresu tematyki dom i wyposażenie przy pomocy karty samooceny „wiem, umiem, potrafię”.

Po zajęciach uczestnik:

- zna słownictwo z zakresu tematyki dni tygodnia,
- określa godziny,
- słownictwo z zakresu tematyki przedmioty szkolne,
- opisuje plan tygodniowy zajęć szkolnych,
- dokonuje samooceny.

Pomoce dydaktyczne:

- tablica, kreda/pisaki lub flipchart,
- karta samooceny „wiem, umiem, potrafię”.

Metody pracy:

- praca z całą klasą,
- praca indywidualna,
- praca metodą ‘kuli śnieżnej’,
- praca w grupach.

Przebieg zajęć:

Lp.	Czynności nauczyciela	Czynności ucznia	Pomoce	Czas realizacji [min]	Uwagi
1.	Sprawdzenie obecności.		Dziennik zajęć pozalekcyjnych.	1	
2.	Przedstawienie celów zajęć.			2	
3.	Przypomnienie nazw pomieszczeń w domu oraz nazw sprzętów domowych. Nauczyciel wypisuje na tablicy 20 słówek związanych z domem i wyposażeniem. Co 15 sekund ściera jedno słówko. Kiedy z tablicy znikną wszystkie słówka, nauczyciel prosi uczniów o wypisanie maksymalnie jak największej liczby słówek dając im na to zadanie 2–3 minuty.	Uczniowie pracują indywidualnie. Z listy wypisanej na tablicy starają się zapamiętać jak największą liczbę słówek. Po zniknięciu z tablicy wszystkich słówek uczniowie odtwarzają jak największą ilość słów.	Tablica, kreda/pisaki.	10	
4.	Przypomnienie nazw dni tygodnia.	Uczniowie wypisują na kartkach znane im dni tygodnia. Zaczynają indywidualnie, później w parach dopisują kolejne i w grupach, następnie całą klasą uzupełniają brakujące. Całą klasą układają po kolei dni tygodnia zapisane przez nauczyciela na tablicy.	Tablica, kreda/pisaki.	7	
5.	Utrwalenie nazw dni tygodnia.	Uczniowie są podzieleni na grupy. Na tablicy nauczyciel rysuje planszę do gry w „o/x”. Zadaniem uczniów jest odgadywanie naprzemian jaki to dzień tygodnia i zdobywać tym samym pole. Na każdym polu dzień tygodnia jest zapisany w postaci rozsypanych liter. Zasady obowiązują jak w grze „o/x”.	Tablica, kreda/pisaki.	6	
6.	Przypomnienie zasad podawania czasu.	Uczniowie pracują całą grupą. Dostają kartki z godzinami. Połowa uczniów otrzymuje kartki z rysunkiem zegara, druga połowa otrzymuje kartki z opisem godziny. Zadaniem uczniów jest odnalezienie swojego partnera. Po wykonanym ćwiczeniu uczniowie przyczepiają rysunek zegara i opisu godziny. Omawiają sposób opisu godziny.	Kartki z godzinami (rysunki) Kartki z opisem godzin. Sznurek i klamerki do bielizny, zał. 1.	15	* W celu dodatkowego przeciwnienia opisu, nauczyciel może zadawać pytanie „Wie spät ist es?”, a uczniowie odpowiadają. Do tego ćwiczenia wykorzystujemy te same przykłady wywieszane przez uczniów.
7.	Utrwalenie opisu godzin.	Uczniowie pracują indywidualnie. Każdy otrzymuje kartę z ćwiczeniem i na zegarze zaznacza godzinę wykonywania czynności zgodnie ze swoimi przyzwyczajeniami. Następnie uczniowie pracują w parach. Jedna osoba zadaje pytanie np. „Um wie viel Uhr stehst du auf?”, a druga odpowiada „UmUhr.” Jeśli trafia w taką samą godzinę przyznają sobie punkt. Para, która zdobędzie największą liczbę punktów w grupie wygrywa.	Plansza z zegarami i pytaniami do uzupełnienia, oraz ćwiczenia w parach lub na forum, zał. 2.	10	

8.	Wprowadzenie/ przypomnienie nazw przedmiotów szkolnych.	Uczniowie otrzymują kartki z nazwami przedmiotów szkolnych w języku niemieckim oraz obrazkami. W parach dopasowują nazwy do obrazków.	Kartki z przedmiotami w j. niemieckim, zał. 3 i 4.	5	Nauczyciel może wykorzystać płytę CD- Planet 1/20.
9.	Plan lekcji. Przetwarzanie i wyszukiwanie informacji.	Uczniowie otrzymują plan lekcji z obrazkami (zał. 5 i 6) i wykonują ćwiczenie dotyczące planu Markusa.	Plan lekcji, zał. 5, ćwiczenie do planu, zał. 6.	6	
10.	Przypomnienie liczebników porządkowych w Dativie na przykładzie planu lekcji „in der ersten Stunde habe ich Mathe”.	Słuchanie dialogi wprowadzającego Planet 1/ CD 33 Ćwiczenia do wcześniejszego planu lekcji typu: „was hat Markus am Montag in der zweiten Stunde?“*	Nagranie CD Planet 1/ 33, tekst dialogu, zał. 7.	10	*Uczniowie mogą sobie z podanego planu wybrać najcięższy dla nich dzień i ćwiczyć wypowiedzi podobne do dialogu z CD.
11.	Utrwalenie nazw przedmiotów, dni tygodnia i godzin.	Uczniowie pracują w dwóch grupach. Otrzymują pusty plan tygodnia, który zapełniają dniami tygodnia, przedmiotami i godzinami. Po wpisaniu dni tygodnia, godzin oraz zajęć w poszczególne rubryki, uczniowie z obu grup zadają sobie naprzemian pytanie „Wann hast du...?”. Druga grupa podaje odpowiedź. Zadaniem uczniów zadających pytania jest naniesienie odpowiedzi na drugi arkusz. Po skończeniu serii pytań uczniowie porównują swoje plany lekcji „ Wir haben.....am.....um....”	Podwójny, pusty arkusz planu tygodnia. *Sznurek, klamerki, zał. 8.	15	*Wypełnione plany można powiesić obok siebie i poprosić uczniów o zebranie się wokół nich. Każdy uczeń mówi jedno zdanie w celu porównania planów lekcji.
12.	Moja wiedza oraz umiejętności z zakresu opisywania, udzielania i uzyskiwania podstawowych informacji o szkole, przedmiotach.	Każdy uczeń przy pomocy tabeli „wiem, umiem, potrafię”, czyli twierdzeń „umiem/potrafię” ocenia własne umiejętności.	Karta samooceny z Zajęciowego Portfolio.	3	

* Należy pamiętać o uzupełnieniu Karty obserwacji osiągnięć ucznia (zał. 6, scenariusz 1).

Załączniki:

Zał. 1 Karta z godzinami i opisem godzin.

Zał. 2 Plansza z zegarami i pytaniami.

Zał. 3 Plansze z przedmiotami szkolnymi.

Zał. 4 Podpisy pod obrazki.

Zał. 5 Plan lekcji.

Zał. 6 Ćwiczenie do planu.

Zał. 7 Tekst dialogu do ścieżki dźwiękowej.

Zał. 8 Formularze planu lekcji.

Zał. 9 Karta samooceny.

zwanzig nach neun

fünf nach halb drei

fünf Uhr

zehn vor sieben

fünf vor halb acht

halb eins

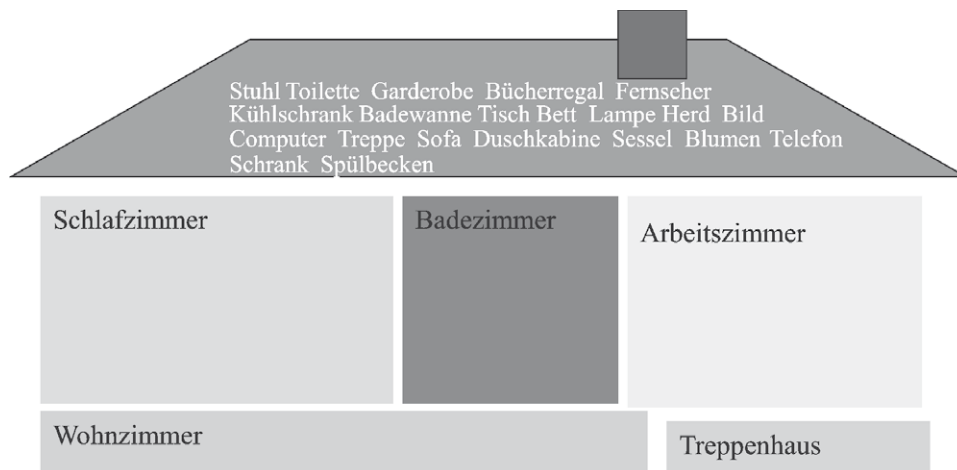
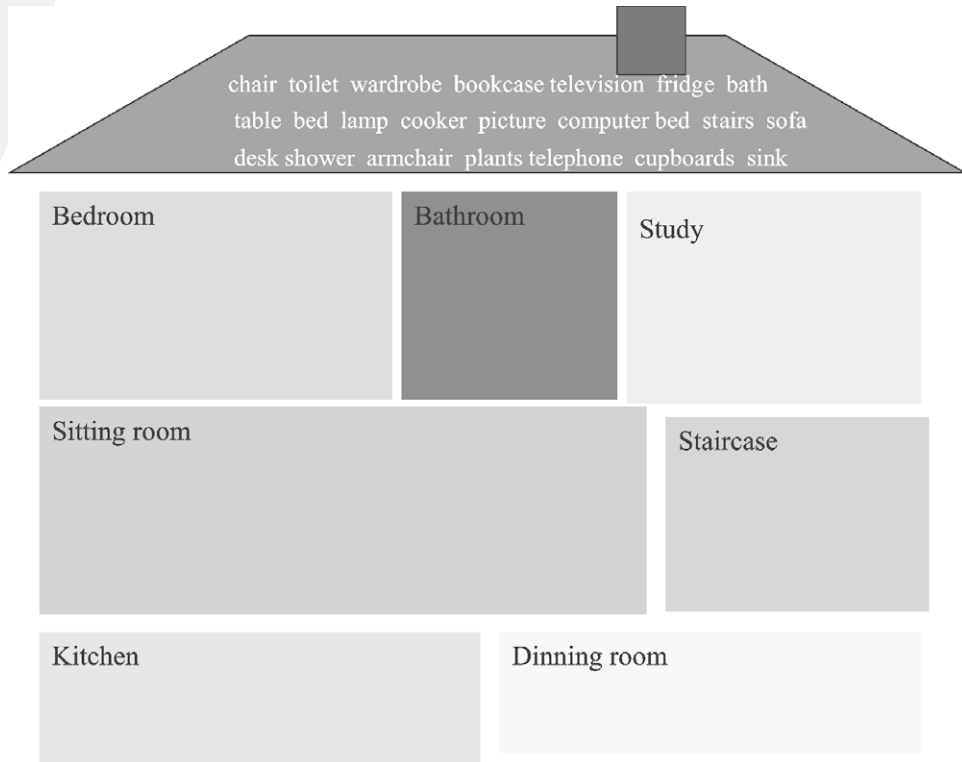

Załącznik 2

Plansze z zegarami i pytaniami o czynności codzienne do pracy indywidualnej i w parach.

1. Uczniowie wypełniają plansze, rysując godzinę na zegarze i udzielając pisemnie odpowiedzi na pytanie.
2. Uczniowie wypełniają tabelkę w parach zadając pytania koledze/ koleżance.
3. Uczniowie informują na forum, o której godzinie dane czynności wykonuje osoba, z którą pracowali w parze.

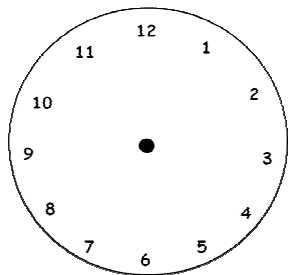

Um wie viel Uhr stehst du auf?

.....

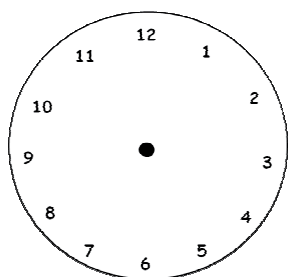

Um wie viel Uhr gehst du in die Schule?

.....

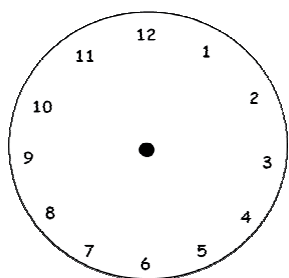

Um wie viel Uhr isst du das Frühstück?

.....

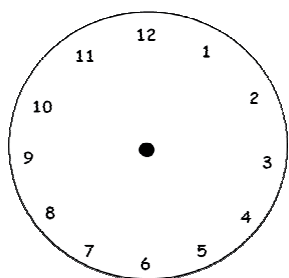

Um wie viel Uhr duscht du?

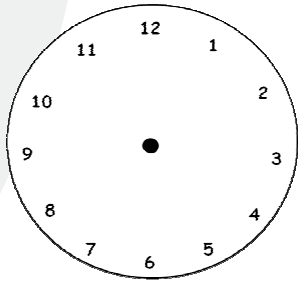

Um wie viel Uhr machst du Einkäufe?

.....

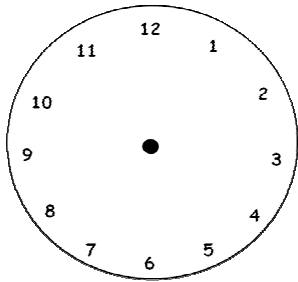

Um wie viel Uhr kochst du?

.....

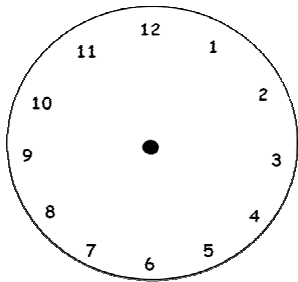

Um wie viel Uhr führst du deinen Hund aus?

.....

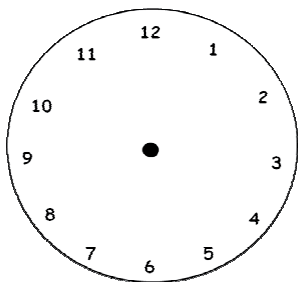

Um wie viel Uhr isst du zu Mittag?

.....

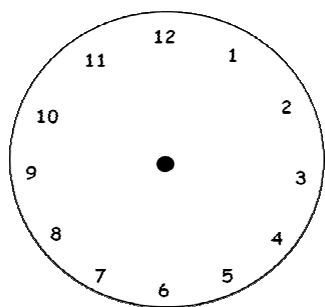

Um wie viel Uhr lernst du?

.....

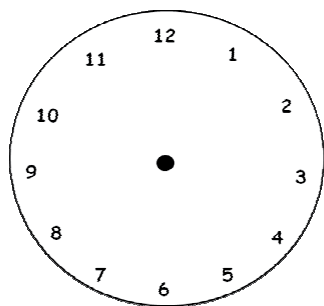

Um wie viel Uhr räumst du auf?

.....

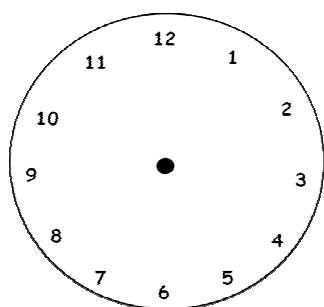

Um wie viel Uhr fährst du Rad?

.....

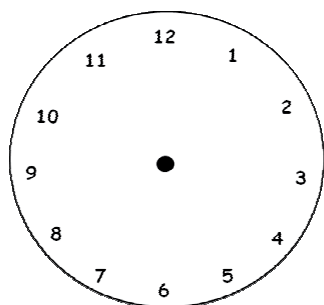

Um wie viel Uhr spielst du Fußball?

.....

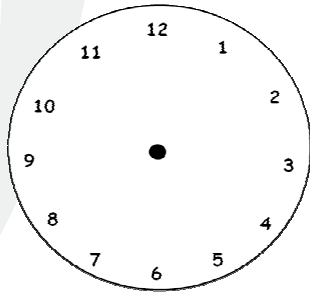

Um wie viel Uhr siehst du fern?

.....

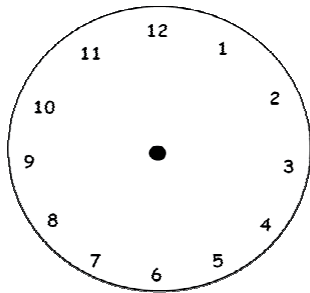

Um wie viel Uhr liest du ein Buch?

.....

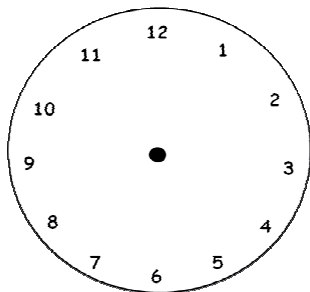

Um wie viel Uhr schläfst du ein?

.....

Tätigkeit	ich	du
aufstehen		
in die Schule gehen		
frühstücken		
duschen		
einkaufen		
kochen		
Hund ausführen		
zu Mittag essen		
lernen		
aufräumen		
Rad fahren		
Fußball spielen		
fernsehen		
lesen		
einschlafen		

Załącznik 3: Obrazki z przedmiotami szkolnymi

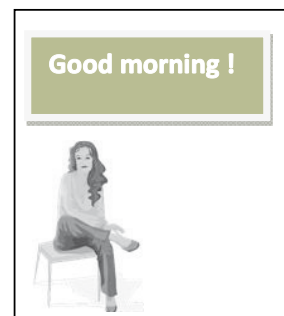
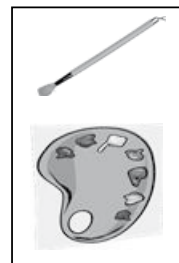
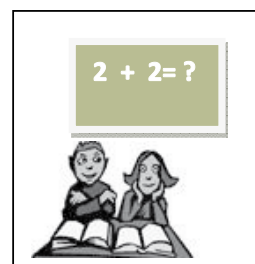
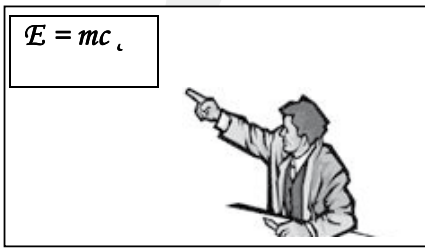

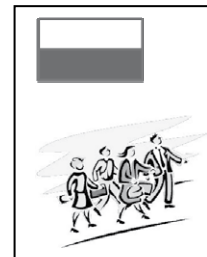
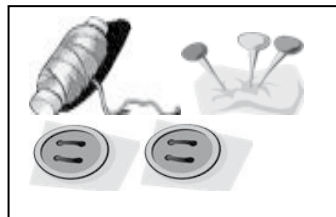
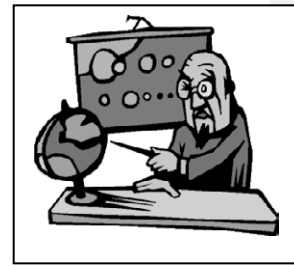

Załącznik 4: Nazwy przedmiotów szkolnych – ćwiczenie do rysunku

Przyporządkuj nazwy przedmiotów odpowiednim rysunkom:

1. Deutsch
2. Englisch
3. Französisch
4. Latein
5. Geschichte
6. Sozialkunde/Politik
7. Mathematik
8. Physik
9. Chemie
10. Informatik
11. Erdkunde
12. Biologie
13. Kunst
14. Musik
15. Sport
16. Textilarbeit
17. Religion/Ethik

Stundenplan von Markus

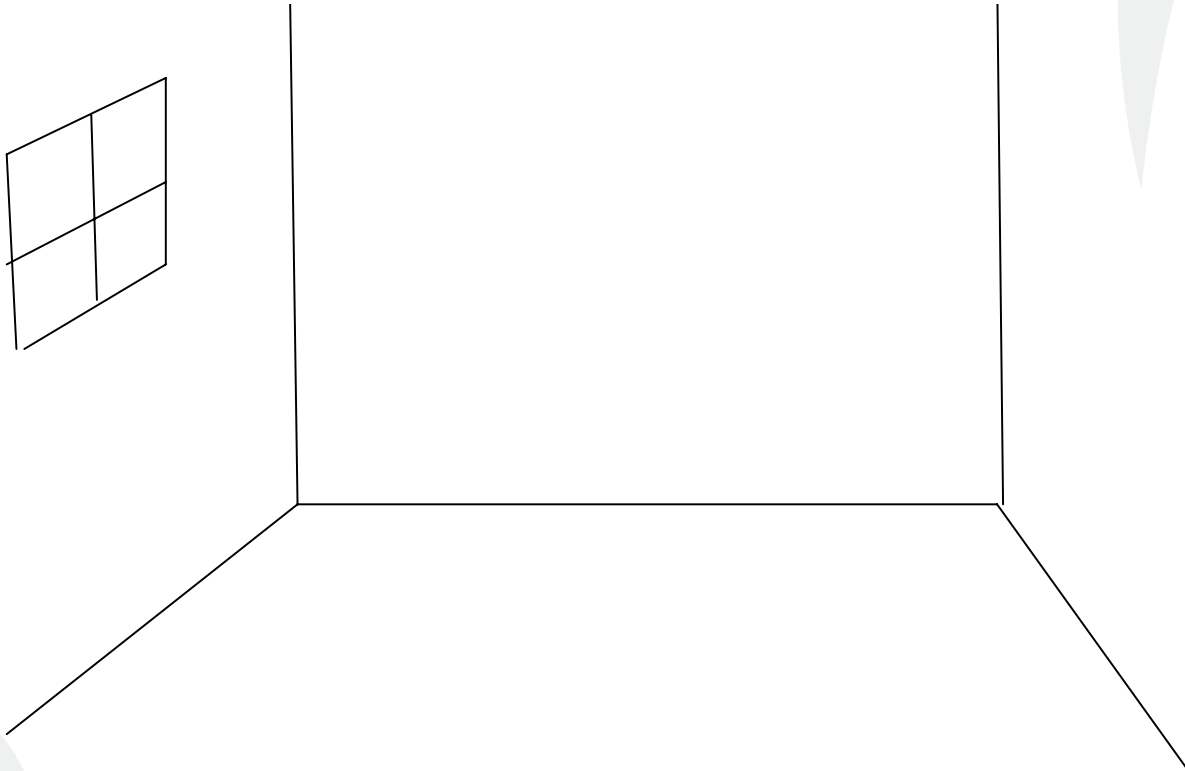

Załącznik 6:

Ćwiczenie:



Uzupenij zdania zgodnie z planem lekcji Markusa:

Was hat Markus am Freitag?

Am Freitag hat Markus
.....

Was hat er am Dienstag?

Am Dienstag hat er
.....

Wann hat er Englisch?

Englisch hat er

Wann hat er Kunst?

.....

Wie viele Stunden hat Markus am Donnerstag?

.....

Wie viele Stunden hat Markus am Montag?

.....

Załącznik 7: Dialog

Dialog do ścieżki dźwiękowej.

- Hallo!
- Guten Morgen.
- o Guten Morgen!
 - He, was ist denn los?
 - o Ach, so ein Tag heute!
 - Warum denn?
 - o Na hör mal! In der ersten Stunde Mathe! In der zweiten Stunde Erdkunde, in der dritten Französisch, in der vierten Geschichte und in der fünften und sechsten Stunde auch noch Kunst!
 - Ach, komm! Das ist doch nicht so schlimm.
 - o Du hast gut reden.

Załącznik 8: Formularze planu lekcji

	Wochentage				

	Wochentage				

Zajęciowe Portfolio

Oceń swoje umiejętności po tych zajęciach.

Pole działania Activity/ Betätigungsfeld	Umiejętność Ability/Fertigkeiten	Już potrafię I can/ Das kann ich schon	Jeszcze ćwiczę Still learning/ Das übe ich noch	To mój cel My goal /Das ist mein Ziel
Słownictwo	Wymienianie dni tygodnia.			
	Wymienianie przedmiotów szkolnych.			
Gramatyka	Opisywanie godzin.			
Gramatyka	Używanie przyimka „um” przed godzinami.			
Reagowanie językowe	Opisywanie tygodnia zajęć szkolnych.			

Oznaczenie scenariusza: V.1.7

Temat zajęć: Powtórzenie materiału (lekcja piąta i szósta oraz drugi test sprawdzający).

Przeznaczenie: uczniowie klas 4–6.

Cel ogólny: powtórzenie słownictwa oraz struktur leksykalno-gramatycznych z zakresu tematyki dotyczącej opisu domu oraz planowania tygodniowych zajęć lekcyjnych.

Cele szczegółowe:

- uczeń utrwala umiejętność komunikowania się w tematyce dom – pomieszczenia,
- uczeń utrwala umiejętność komunikowania się w tematyce dom – wyposażenie,
- uczeń utrwala wiedzę z zakresu opisu pomieszczeń w domu/mieszkanii,
- uczeń utrwala opis zajęć lekcyjnych, określając nazwę przedmiotu, godzinę oraz dzień.

Po zajęciach uczestnik:

- opisuje dom – pomieszczenia i wyposażenie,
- opisuje tygodniowy plan zajęć szkolnych,
- zna godziny.

Pomoce dydaktyczne:

- tablica, kreda/pisaki lub flipchart,
- płyta z nagraniem,
- karty pracy ucznia,
- materiały dydaktyczne w postaci ćwiczeń do stacji zadaniowych,
- test sprawdzający.

Metody pracy:

- praca z całą klasą,
- metoda stacji zadaniowych,
- praca indywidualna,
- praca w grupach.

Przebieg zajęć:

Lp.	Czynności nauczyciela	Czynności ucznia	Pomoce	Czas realizacji [min]	Uwagi
1.	Sprawdzenie obecności.		Dziennik zajęć pozalekcyjnych.	1	
2.	Przedstawienie celów zajęć.			2	

3.	Powtórzenie słownictwa z zakresu tematyki „dom” i „szkoła”.	Uczniowie pracują w parach, w których wyklaskują rytm i wykonują następujące czynności: uderzenie dłońmi w kolana, klaśnięcie w powietrzu, klaśnięcie w dłoń partnera. W trakcie klaskania uczniowie mówią: „Das ist eine Konzentrationsübung. Eins, zwei, drei. Das Thema ist Hause. Cały czas wyklaskując uczniowie podają po jednym słowie związanym z tym tematem. Po kilku kolejkach nauczyciel/uczeń w parze może zmienić temat powtarzając słowa „Das ist eine Konzentrationsübung eins, zwei, drei, das Thema ist Schule”.		6	
4.	Zapoznanie uczniów ze schematem przeprowadzania lekcji metoda stacji zadaniowych.			3	
5.	Dokonanie podziału na grupy (trzy lub czteroosobowe).			4	Przy dokonywaniu podziału na grupy można zastosować metodę socjogramu, np. „Na bezludną wyspę pojechałabym/pojechałabym z ...” lub podział przy pomocy pór roku.
6.	Rozdanie uczniom ćwiczeń powtórzeniowych metodą stacji zadaniowych. Obserwacja pracy uczniów.	Uczniowie otrzymują karty pracy, pracują w grupach według dokonanego podziału grupach przechodząc od stacji do stacji, na których znajdują się ćwiczenia dotyczące słownictwa związanego z tematami: „dom” i „szkoła”; opisem domu, nazwami dni tygodnia; podawaniem godzin. Zbierają informacje potrzebne do wypełnienia karty pracy (rozwiązują ćwiczenia); po wypełnieniu karty pracy uczestnicy w grupach udają się do ostatniej stacji zadaniowej, którą jest stacja „klucz” i sprawdzają odpowiedzi w karcie pracy; na koniec prowadzący sprawdza ze wszystkimi odpowiedzi na pytania zawarte w karcie pracy.	Stacje zadaniowe, zał. 1–6, karty pracy, zał. 7, rozwiązania, zał. 8.	30	
7.	Podsumowanie ćwiczeń i sprawdzenie poprawnych odpowiedzi.	Uczniowie sprawdzają ćwiczenia, podając poprawne rozwiązania.		5	
8.	Przeprowadzenie ewaluacji części zajęć poświęconej powtórzeniu.	„Mówiąca ściana”: uczniowie podchodzą do kartki zawieszanej na ścianie i przy pomocy pisaka o kolorze odpowiadającym emocjom towarzyszącym uczestnikowi po zakończonej lekcji wpisują swoje imię zgodnie z nastrojem.	Duża kartka przyklejona do ściany lub flipchart.	3	
9.	Śpiewanie piosenki.	Uczniowie otrzymują tekst piosenki i śpiewają razem z płytą.	Odtwarzacz CD (Planet 2/ 21), płyta z nagraniem, zał. 10.	5	
10.	Zapoznanie uczniów z formą zadań testowych oraz zasadami pisania testu.			1	
11.	Przeprowadzenie testu sprawdzającego.	Uczniowie wykonują zadania testowe.	Arkusze testowe, zał. 9.	30	

* Należy pamiętać o uzupełnieniu Karty obserwacji osiągnięć ucznia (zał. 6, scenariusz 1).

Załączniki:

Zał. 1–6 Stacje zadaniowe.

Zał. 7 Karta pracy dla ucznia.

Zał. 8 Rozwiązania.

Zał. 9 Test sprawdzający nr 2.

Zał. 10 Tekst piosenki.

STATION 1

STATION 1

Przeczytaj tematy poszczególnych lekcji Jasmin i uzupełnij zdania:

1. My room.
2. Die Napoleonischen Kriege
3. Flächeninhalt eines Dreiecks
4. Johann Wolfgang Goethe und seine Werke
5. Landwirtschaft in Asien
6. 100-Meter-Lauf
7. Gitarrengriffe – C-Dur Akkorde

1. In derStunde hat Lea
2. In derStunde hat Lea
3. In derStunde hat Lea
4. In derStunde hat Lea
5. In derStunde hat Lea
6. In derStunde hat Lea
7. In derStunde hat Lea

STATION 2

STATION 2

	Montag	Dienstag	Mittwoch	Donnerstag	Freitag
1.	Englisch	Biologie	Erdkunde	Mathe	Französisch
2.	Französisch	Deutsch	Deutsch	Deutsch	Deutsch
3.	Religion	Französisch	Kunst	Deutsch	Religion
4.	Mathe	Englisch	Mathe	Kunst	Informatik
5.	Sport	Physik	Englisch	Deutsch	Physik
6.	Sport	Geschichte	Englisch	Musik	Chemie

Którego dnia Markus pakuje się do szkoły?

- Mami, wo ist mein Taschenrechner?
 - Ich weiß nicht, Markus.
- Und mein Deutschaufsatz?
 - Beeile dich, es ist schon Viertel vor acht!
- Ich kann aber mein Englischwörterbuch auch nicht finden!
 - Na, ja. Warum hast du gestern deinen Rucksack nicht gepackt?
- Ich bin schon fertig, nur noch der Atlas.
 - In zehn Minuten beginnt der Unterricht!
- Hast du meinen Pinsel nicht gesehen, Mutti?
 - Der liegt auf deinem Schreibtisch!

STATION 3

STATION 3

die Kirche	der Bahnhof	das Kino	
das Restaurant	die Bank	das Rathaus	
die Brücke	der Markt	die Ampel	
die Post	das Eiscafe	das Geschäft	
das Kaufhaus	die Apotheke	die Bäckerei	
die Haltestelle	die Kreuzung	der Park	
die Buchhandlung	das Hotel	das Museum	
die U-Bahnstation	das Theater	der Hund	
der Supermarkt	der Tisch	die Gardine	
der Wald	die Brille	die Küche	das Buch
der Fernseher	der Fußball	das Auto	

Wymień 6 mebli i innych rzeczy należących do wyposażenia pokoju.

STATION 4

STATION 4

Jak nazywają się te pomieszczenia w domu?

1. Hier kann man sich waschen und Zähne putzen.

.....

2. Hier kocht man das Essen für die ganze Familie.

.....

3. Hier schlafe ich und mein Bruder.

.....

4. Hier stehen unsere Schuhe und hängen unsere Mäntel.

.....

5. Hier isst die ganze Familie zu Mittag.

.....

6. Hier schlafen unsere Eltern.

.....

7. Hier sehen wir alle fern.

.....

8. Hier arbeitet mein Vater am Computer.

.....

STATION 5

STATION 5

Was machen sie wann? Jeśli masz problem zrób najpierw stację nr 6

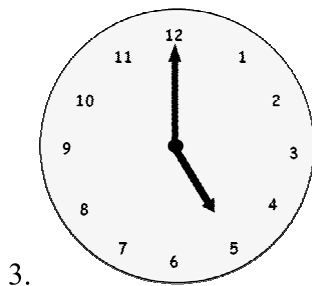
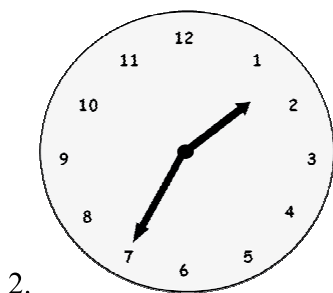
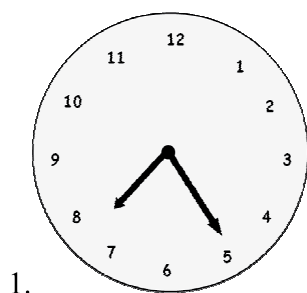

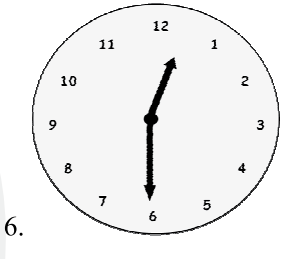
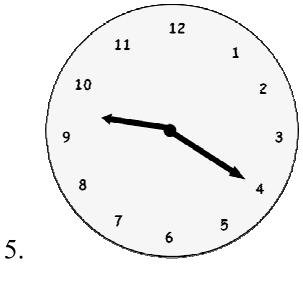
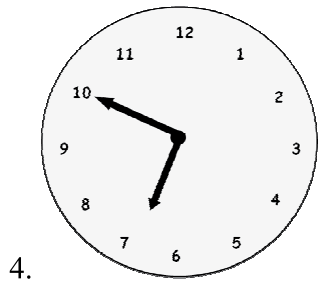

- 1.
- 2.
- 3.
- 4.
- 5.
- 6.

STATION 6

STATION 6

Zapisz zdania

1. Er- lange- immer schläft

.....

2. Er- die Zähne- morgens- abends-und- putzt

.....

3. Sie- jeden- Tag- reitet

.....

4. Sie- oft- mit- telefoniert- Sandra

.....

5. Sie- gern- Zeitungen- liest

.....

6. Er- Rad- gern- fährt

.....

Załącznik 6: Karta pracy ucznia do stacji zadaniowych nr 2

KARTA PRACY STACJE NR 2

1.a

In der		Stunde hat Jasmin	
In der		Stunde hat Jasmin	
In der		Stunde hat Jasmin	
In der		Stunde hat Jasmin	
In der		Stunde hat Jasmin	
In der		Stunde hat Jasmin	
In der		Stunde hat Jasmin	

2.

--

3.

1	
2	
3	
4	
5	
6	

4.

1	
2	
3	
4	
5	
6	
7	
8	

5.

1	
2	
3	
4	
5	
6	

6.

1	
2	
3	
4	
5	
6	

LÖSUNGSSTATION

LÖSUNGSSTATION

- 1.
1. In der ersten Stunde hat Jasmin Englisch.
2. In der zweiten Stunde hat Jasmin Geschichte.
3. In der dritten Stunde hat Jasmin Mathematik.
4. In der vierten Stunde hat Jasmin Deutsch.
5. In der fünften Stunde hat Jasmin Erdkunde.
6. In der sechsten Stunde hat Jasmin Sport.
7. In der siebten Stunde hat Jasmin Musik.

- 2.

MITTWOCH

- 3.
- Das Sofa, der Tisch, das Bild, die Lampe, die Tischlampe, zwei Stühle, zwei Kissen,

- 4.

1	das Bad/ das Badezimmer
2	die Küche
3	die Kinderzimmer
4	der Flur/ die Garderobe
5	das Esszimmer, die Essecke
6	das Schlafzimmer
7	das Wohnzimmer
8	das Arbeitszimmer

5.

1. Er putzt die Zähne um fünf vor halb acht.
2. Um fünf nach halb zwei schläft er.
3. Er fährt Rad um fünf Uhr.
4. Um zehn vor sieben telefoniert sie.
5. Sie reitet um zwanzig nach neun.
6. Sie liest eine Zeitung/ ein Buch um halb eins.

6.

1. Er schläft immer lange.
2. Er putzt die Zähne morgens und abends.
3. Sie reitet jeden Tag.
4. Sie telefoniert oft mit Sandra.
5. Sie liest gern Zeitungen.
6. Er fährt gern Rad.

Załącznik 9: Test sprawdzający nr 2

Nazwisko i imię: _____

Data: _____

Punkty: _____ / 15 pkt.

Przeczytaj poniższe zdania i zakreśl w kółko poprawną odpowiedź a/b/c/. Do każdego zdania pasuje tylko jedna odpowiedź. Na wykonanie zadań masz 30 minut.

1. Wybierz właściwą kolejność



a/ Sessel, Schrank, Tisch, Sofa b/ Schreibtisch, Schrank, Sessel, Bett c/ Schreibtisch, Schrank, Stuhl, Bett

2. Was passt zur Küche? Przyjrzyj się obrazkom i wybierz właściwą odpowiedź

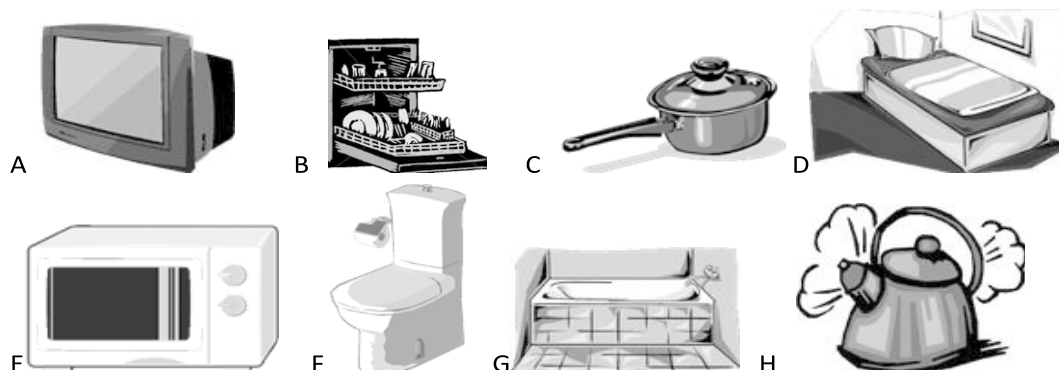

a/ die Spülmaschine, der Topf, der Kessel, die Mikrowelle b/ die Waschmaschine, der Fernseher, die Mikrowelle, der Topf c/ die Mikrowelle, der Topf, der Fernseher, der Kessel

3. W czwartek masz następujące lekcje:

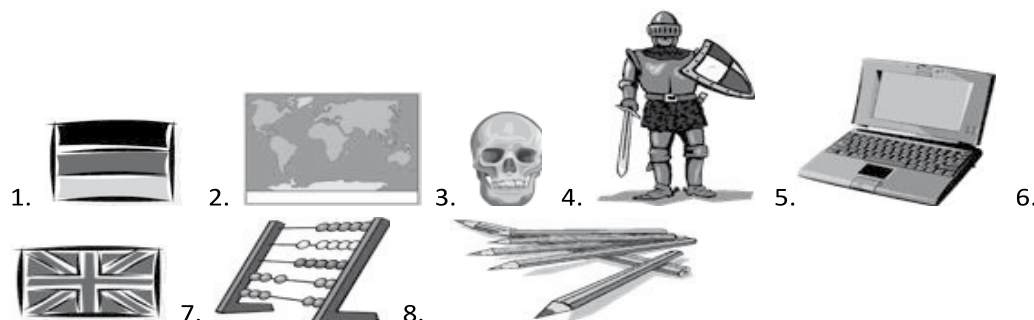

a/ Deutsch, Erdkunde, Chemie, Kunst, Informatik, Französisch, Mathe, Geschichte
b/ Deutsch, Erdkunde, Biologie, Geschichte, Informatik, Englisch, Mathe, Kunst
c/ Deutsch, Physik, Biologie, Geschichte, Informatik, Englisch, Mathe, Textilarbeit

4. Popatrz na plan w zadaniu trzecim i wybierz właściwe odpowiedzi:

A. Was hast du in der ersten Stunde?

B. Was hast du in der vierten Stunde?

C. Wann hast du Bio?

a/ Erdkunde, Kunst, in der zweiten Stunde b/ Deutsch, Informatik, in der dritten Stunde c/
Deutsch, Geschichte, in der dritten Stunde

5. Dopasuj:

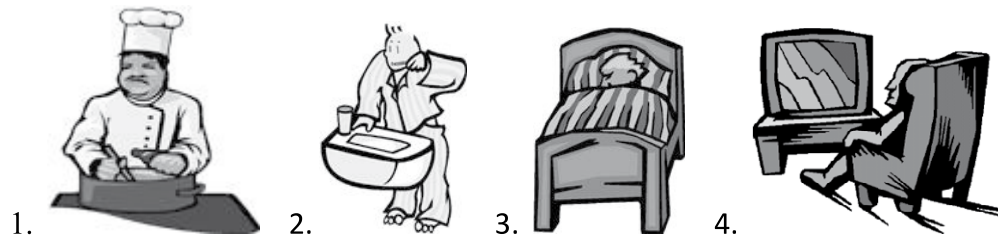

A. Im Schlafzimmer schlafe ich.

B. Im Wohnzimmer sehe ich fern.

C. Im Bad putze ich mir die Zähne..

D. In der Küche koche ich.

a/ CDAB b/ BCDA c/ DCAB

6.

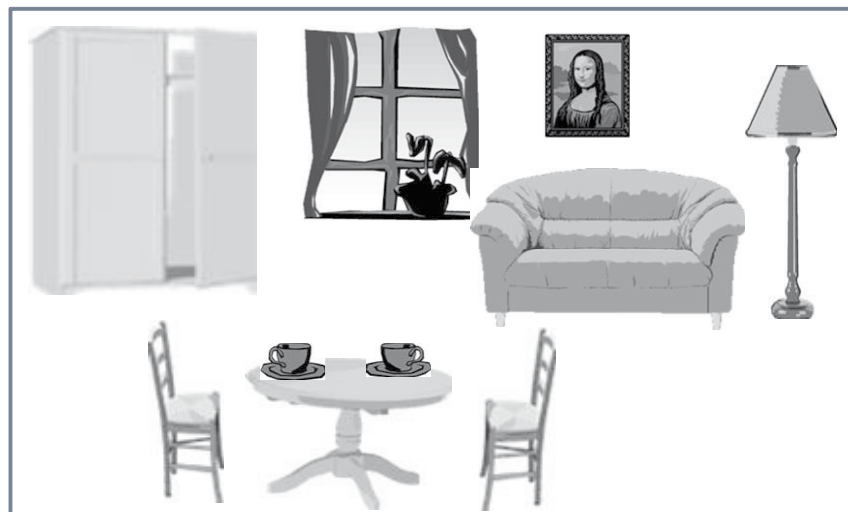

Przyjrzyj się rysunkowi i stwierdź, które zdania są prawdziwe (R/F).

- A. In der Mitte steht ein blaues Sofa.
- B. Neben dem Sofa steht eine Lampe.
- C. Über dem Schrank hängt ein Bild.
- D. Auf dem Fensterbrett steht eine Topflume.
- E. Es gibt drei Stühle im Zimmer.
- F. Auf dem Tisch stehen zwei Tassen.

a/FRFRFR b/FRRRFF c/RRFFFR

7. Ich braucheHeft, Bleistift undRadiergummi.

a/ einen, einen, ein b/ ein, einen, ein c/ ein, einen, einen

8. Wie spät ist es?

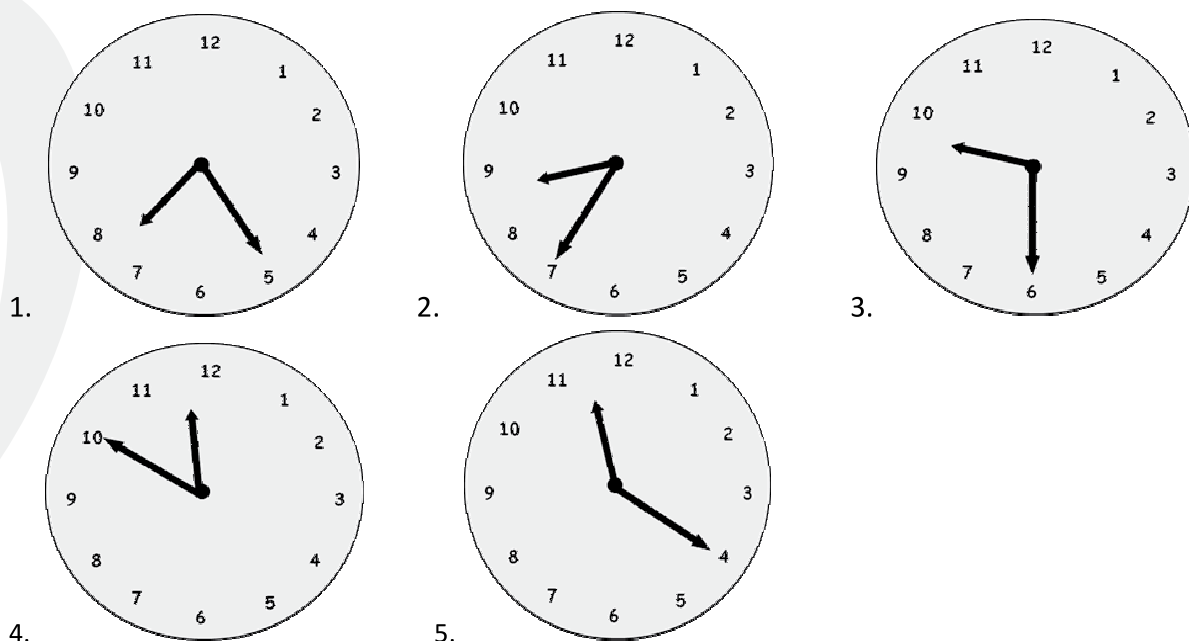

- A. fünf nach halb neun
- B. halb zehn
- C. zwanzig nach elf
- D. fünf vor halb acht
- E. zehn vor zwölf

a/ADBCE b/DABCE c/DABEC

9. Was macht sie? Sie.....



a/ liest, schläft b/ lest, schläft c/ lest, schläft

10. Ich wohne

a/ in der zweiten Stock b/ im zweiten Erdgeschoß c/ im zweiten Stock



11. Lebensmittel soll man im bewahren.

a. Waschmaschine b/ Küchenschrank c/ Kühlschrank

12. In meinem Zimmer habe ich immer Ordnung. Jeden Tag

a/ ich aufräume b/ räume ich auf c/ wasche ich.

13. Jak brzmi pytanie?

Am Montag habe ich sieben Stunden.

a/ Welche Stunden hast du am Montag? b/ Wie Stunden hast du am Montag?

c/ Wie viele Stunden hast du am Montag?

14. Im Bad kann man nicht

a/ schwimmen b/ sich waschen c/ duschen

15. Jak brzmi pytanie?

Meine Wohnung hat 120 Quadratmeter.

a/ Wie hoch ist deine Wohnung? b/ Wie groß ist deine Wohnung? c/ Wie alt ist deine Wohnung?

ODPOWIEDZI DO TESTU

1. C
2. A
3. B
4. C
5. C
6. A
7. C
8. C
9. A
10. C
11. C
12. B
13. C
14. A
15. B

Załącznik 10

Tekst piosenki

Źródło: Planet 2, Hueber.

1. Was machen wir am Montag?
Am Montag? Am Montag?
Wir gehen in die Schule,
wie immer am Montag.
Wir haben Mathe und Physik
Englisch und Musik,
Geschichte und dann Kunst.
Ja, ja das weiß ich doch!
Was machen wir denn noch?
Ach so, du meinst nachher.
Ja, das ist doch klar.
Wir gehen dann ins Kino,
Oh, das wird ein Supertag!
Wir treffen uns um vier- bei mir.

2. Was machen wir am Samstag?
Am Samstag? Am Samstag?
Wir haben keine Schule,
wie immer am Samstag.
Wir schlafen lange aus,
stehen spät auf.
Dann gibt es Kaffee und Brot.
Ja, ja das weiß ich doch!
Was machen wir denn noch?
Ach so, meinst du nachher.
Wir gehen auf den Flohmarkt
Und verkaufen Sachen.
Wir treffen uns um eins- bei Heinz.
Der will bestimmt mitmachen.

Oznaczenie scenariusza: V.1.8

Temat zajęć: Moje zainteresowania i hobby.

Przeznaczenie: uczniowie klas 4–6.

Cel ogólny: przypomnienie i utrwalenie słownictwa z zakresu tematycznego „czas wolny”, „sport” oraz opisywanie powtarzających się czynności.

Cele szczegółowe:

- uczeń przypomina sobie nazwy czynności wykonywanych w wolnym czasie, hobby oraz sportów,
- uczeń utrwała nazwy czynności wykonywanych w wolnym czasie, hobby oraz sportów,
- uczeń przypomina sobie zasady budowy zdań w czasie Präsens,
- uczeń utrwała budowanie zdań w Präsens, opisując czynności wykonywane w czasie wolnym,
- uczeń przypomina sobie zasady budowy zdań w czasie Präsens we wszystkich osobach I. pojedynczej i mnogiej,
- uczeń utrwała budowę zdań w czasie Präsens, opowiadając o swoich zainteresowaniach i hobby,
- uczeń ćwiczy umiejętności samooceny ucznia z zakresu tematyki dom i wyposażenie przy pomocy „wiem, umiem, potrafię”.

Po zajęciach uczestnik:

- zna nazwy czynności wykonywanych w wolnym czasie, hobby oraz sportów,
- buduje zdania w czasie Präsens opisując czynności wykonywane w czasie wolnym,
- buduje zdania w czasie Präsens opowiadając o zainteresowaniach i hobby swojego kolegi/swojej koleżanki,
- dokonuje samooceny.

Pomoce dydaktyczne:

- tablica, kreda/pisaki lub flipchart,
- kartki z ćwiczeniami,
- karta samooceny „wiem, umiem, potrafię”.

Metody pracy:

- praca z całą klasą,
- praca indywidualna,
- praca metodą „kuli śnieżnej”,
- praca w grupach.

Przebieg zajęć:

Lp.	Czynności nauczyciela	Czynności ucznia	Pomoce	Czas realizacji [min]	Uwagi
1.	Sprawdzenie obecności.		Dziennik zajęć poza-lekcyjnych.	1	
2.	Przedstawienie celów zajęć.			2	
3.	Przypomnienie/ wprowadzenie* nazw czynności wykonywanych w czasie wolnym, hobby i sportów.	Uczniowie pracują w grupach. Z węża słownego napisanego na tablicy przez nauczyciela uczniowie wypisują wszystkie czynności wykonywane w czasie wolnym, hobby i sporty. W celu utrwalenia można kilka razy z uczniami przećwiczyć słówka, np. tłumacząc je na wycinki z jednego języka na drugi.	Tablica, kreda/pisaki, kartka z wężem słownym (dla ułatwienia nauczyciel może przygotować zapis przed zajęciami, należy go jednak ukryć przed uczniami), zał. 1.	7	*W zależności od stopnia zaawansowania grupy.
4.	Utrwalenie nazw czynności wykonywanych w czasie wolnym, hobby i sportów.	Kalambury. Uczniowie podzieleni zostają na dwie drużyny. Przedstawiciel drużyny podchodzi do stolika i losuje obrazek z czynnością lub sportem. Zadaniem grupy jest odgadnąć nazwę.	Plansze z obrazkami przedstawiającymi czynności, hobby i sporty można potraktować jako ćwiczenie lub porzucić do kalamburów), zał. 2 i 3.	10	Drużyna ma na to 1 minutę. Jeśli poda błędną nazwę lub jej nie poda wcale możliwość odpowiedzi przechodzi na drużynę przeciwną. Drużyna, która odgadnie jak największą ilość słówek, wygrywa.
5.	Odbiór tekstu słuchanego, wyszukiwanie informacji. Nauczyciel zadaje pytania dotyczące zainteresowań osób w nagraniu.	Uczniowie pracują indywidualnie. Słuchają dialogu. Po wysłuchaniu dialogu, robiąc notatki. Odpowiadają na pytania dotyczące zainteresowań 6 przyjaciół (Lena, Tim, Meike, Jacob, Anne, Dejan).	Nagranie na płycie CD, odtwarzacz CD, Planet 2/1, zał. 4.	6	
6.	Przypomnienie odmiany czasowników nieregularnych: lesen, essen, fahren, schlafen, geben, nehmen.	Uczniowie wykonują ćwiczenia.	Kartka z ćwiczeniami, zał. 5.	7	
*	Seria ćwiczeń „Gimnastyka mózgu”.	Uczniowie wykonują ćwiczenia zgodnie z poleceniem nauczyciela.	*W zależności od wybranych ćwiczeń.	3	Zaleca się wykonanie kilku ćwiczeń aktywizujących zmysły. Dobór zależy od nauczyciela.
7.	Przypomnienie/ wprowadzenie zasad budowy zdań w czasie Präsens z użyciem czasowników nieregularnych.	Uczniowie pracują całą grupą. Kilka osób poproszonych zostaje na środek sali, otrzymują one bloczki z wyrazami tworzącymi zdanie w czasie Präsens. Zadaniem grupy jest ustawienie osób we właściwej kolejności tak, aby powstało poprawne gramatycznie zdanie. Na koniec uczniowie układają na ławce bloczki w poprawnej kolejności.	Rozsypanka z wyrazami tworzącymi zdania w czasie Präsens, zał. 6.	6	
8.	Utrwalenie budowania zdań oznajmujących, pytających i przeczących w czasie Präsens	Uczniowie pracują indywidualnie i wykonują ćwiczenie budując zdania oznajmujące w czasie Präsens	Kartka z ćwiczeniem, zał. 7.	5	
9.	Przypomnienie zasad budowy zdań pytających ze słówkiem pytającym.	Uczniowie pracują w parach i uzupełniają słówka pytające.	Kartki z ćwiczeniem, zał. 8.	6	

10.	Przypomnienie celownika rzeczownika.	Uczniowie wykonują ćwiczenie w parach.	Ćwiczenie, zał. 9 i 10.	8	
11.	Udzielanie i uzyskiwanie informacji na temat czynności wykonywanych w ciągu dnia.	Uczniowie pracują w parach i uzupełniają karty poprzez zadanie pytań w czasie Präsens .	Karty z ćwiczeniem do uzupełnienia, zał. 11.	10	
12.	Udzielanie i uzyskiwanie informacji na temat czynności wykonywanych w wolnym czasie.	Uczniowie pracują w parach. Próbuje umówić się w parach na wspólne spędzenie czasu (np. pójście do kina). Zadanie polega na uzupełnieniu terminarza kolegi/koleżanki i znalezieniu dnia i godziny, w którym to czasie mogą zrealizować wspólne wyjście. Zadają pytanie: „Was machst du am Montag?“ Uczeń pytany odpowiada, podając co robi. Uczeń zadający pytanie notuje czynności. Następnie uczniowie zmieniają się*.	Plansze z terminarzami, zał. 12.	10	*Nauczyciel może dodatkowo poprosić o opowiedzenie o czynnościach wykonywanych przez kolegę/koleżankę.
13.	Powtórzenie przeczenia „kein” w bierniku.	Uczniowie wykonują ćwiczenie, mówiąc czego nie ma w hotelu.	Plansza z ćwiczeniem, zał. 13.	6	
14.	Moja wiedza oraz umiejętności z zakresu opisywania, udzielania i uzyskiwania podstawowych informacji o zainteresowaniach, hobby i sporcie.	Każdy uczeń przy pomocy tabeli „wiem, umiem, potrafię”, czyli twierdzeń umiem/potrafię ocenia własne umiejętności.	Karta samooceny z Zajęciowego Portfoglio, zał. 14.	3	

* Należy pamiętać o uzupełnieniu Karty obserwacji osiągnięć ucznia (zał. 6, scenariusz 1).

Załączniki:

- Zał. 1 Wąz wyrazowy.
- Zał. 2 Plansze z obrazkami – „sport”.
- Zał. 3 Plansze z obrazkami – „czynności”.
- Zał. 4 Transkrypcja tekstu (źródło: Planet2, Hueber).
- Zał. 5 Ćwiczenie z czasownikami nieregularnymi.
- Zał. 6 Bloczki z wyrazami.
- Zał. 7 Ćwiczenie – budowa zdań.
- Zał. 8 Ćwiczenie – pytania ze słówkami pytającymi (W-Fragen).
- Zał. 9 Ćwiczenie na celownik rzeczownika A.
- Zał. 10 Ćwiczenie na celownik rzeczownika B.
- Zał. 11 Karty do uzupełnienia – czynności codzienne.
- Zał. 12 Plansze z terminarzami do uzupełnienia.
- Zał. 13 Plansza do uzupełnienia – biernik rzeczownika.
- Zał. 14 Karta samooceny.

Załącznik 1

WAŻ WYRAZOWY

lesenlaufenFußballspielenRadfahreninschlafeninsKinogeheneinkaufenspazierengehen-
SchahspielenfernsehentelefonierenimInternetsurfenFreundetreffeninsKonzertgehen-
KartenspielenSportmachen usw.

Załącznik 2

Sportarten

Wurst	Schokolade
Kuchen	Pommes
Karotten	Erbsen
Eis	Salat

Apfel	Blumenkohl
Kartoffel	Bohnen

Volleyball, Lauf, Tauchen, Joggen, Schwimmen, Golf, Tischtennis, Korbball, Hochsprung, Segeln, Eishockey, Schlittschuh laufen, Rollschuh laufen, Tennis, Fußball, Staffellauf, Rudern, Gymnastik, Rad fahren, Schi fahren

Załącznik 3: Freizeit

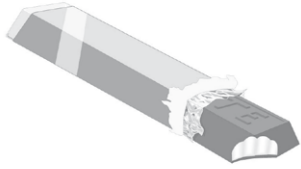

© oxford designers & illustrators 2004

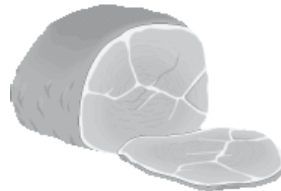
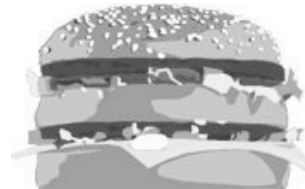
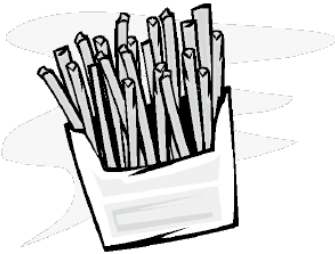

© Oxford designers & illustrators 2004



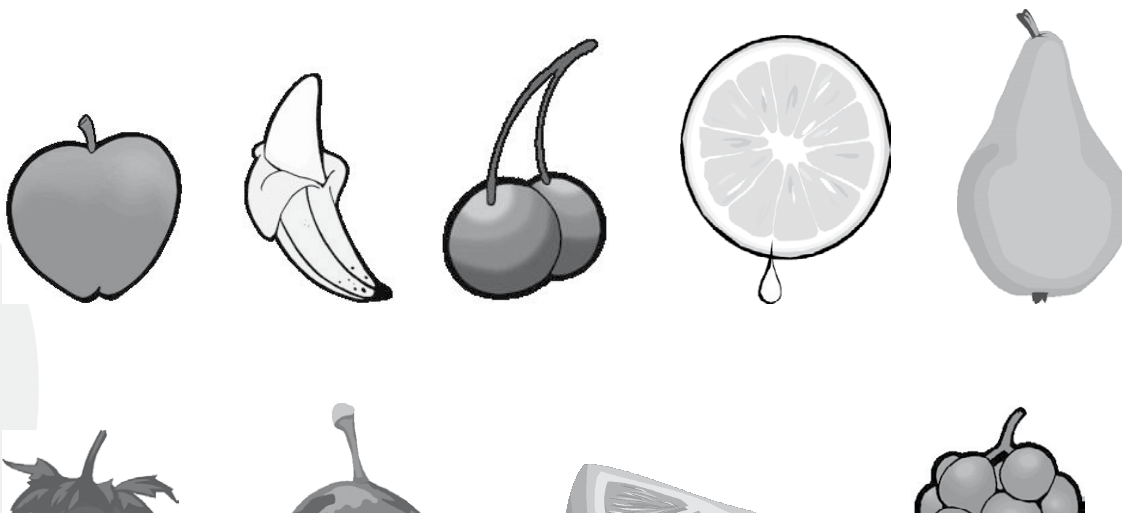

Reisen, Musik hören, Singen, Klavier spielen,
Schlagzeug spielen, Auto fahren, Kochen,
am Computer sitzen, Segeln, Tennis spielen,
Telefonieren, Bücher lesen, Trommeln, Reiten,
Lernen, Angeln

Załącznik 4

Materiał do ścieżki dźwiękowej, źródło: Planet 2, Hueber.

Was machst du in deiner Freizeit?

Dejan:

Mein Lieblingshobby ist Computern. Ich mache Computerspiele, ich surfe im Internet, ich schreibe meine eigene Programme, ich lerne sogar am Computer mit Lernprogrammen, na ja. Aber ich habe noch was Neues. Ich habe jetzt eine Digitalkamera. Fotografieren macht wahnsinnig viel Spaß. Ich kann Fotos machen und dann am Computer bearbeiten. Aber man kann ja nicht immer nur fotografieren und am Computer sitzen. Zum Ausgleich mache ich Musik. Ich spiele erst sechs Monate, aber es geht schon ganz gut, finde ich, oder?

Anna:

Ich gehe sehr gern ins Kino, mindestens zweimal im Monat. Und sonst? Ich lese gern, vor allem Krimis, Sciencefiction und Fantasy. Meine Freunde sagen, ich bin ein richtiger Bücherwurm. Das stimmt aber gar nicht. Ich mache nämlich auch Sport. Ich liebe Pferde. Und deshalb bin ich dreimal die Woche hier.

Tim:

Also Sport ist für mich das wichtigste. Ich mache fast jeden Sport: Judo, Karate, im Sommer Tennis, Windsurfen, Laufen als Konditionstraining, dazu natürlich regelmäßig Fitness-Studio. Man braucht ja schließlich eine gute Figur. Am liebsten spiele ich Basketball. Ich spiele in einer Jugendmannschaft. Wir sind richtig gut. Wir sind auf Platz zwei in der Liga. Manchmal brauche ich aber auch Ruhe. Dann bin ich in meinem Zimmer und niemand kann mich mehr stören.

Meike:

Also, ich gehe am liebsten shoppen. Dann fahre ich in die Stadt, allein oder mit meiner besten Freundin Lena. Aber meistens reicht zum Einkaufen das Taschengeld nicht. Na ja, dann gehen wir eben nur spazieren. Das macht auch Spaß.- Und dann habe ich noch ein Hobby. Zweimal die Woche komme ich hierher. Für eine gute Figur braucht man schließlich ein bisschen Bewegung.

Jakob:

Also Schach habe ich von meinem Vater gelernt, da war ich erst acht Jahre alt. Und es macht mir immer noch Spaß. Ich spiele zu Hause gegen meinen Vater oder gegen den Schachcomputer, aber auch in einem Club. Meine Freunde sagen, ich habe nur Schach im Kopf. Aber das stimmt nicht. Ich sehe auch sehr gern fern. Ich finde Fernsehen so entspannend. Dann schlafe ich manchmal mitten im Programm ein. Das ist überhaupt ein Hobby von mir. Ach, ich bin so müde.

Lena:

Ich spiele schon lange Gitarre. Das macht mir wirklich Spaß. – Was mache ich sonst noch?- Ich gehe ganz gern in die Stadt, shoppen oder auch nur spazieren gehen, meistens mit meiner Freundin Meike. Ich bin auch sportlich, auch wenn das viele nicht glauben können. Im Winter fahre ich Snowboard, und im Sommer bin ich oft hier auf dem Platz. Bis später!

Załącznik 5

Ćwiczenie – odmiana czasowników nieregularnych

CZASOWNIKI NIEREGULARNE – ĆWICZENIA

I. Wpisz właściwą formę czasownika „sprechen“

1. du Englisch?
2. Sie Deutsch?
3. sie Französisch?
4. Ihr sehr gut Italienisch.

II. Wpisz właściwą formę czasownika „fahren“

1.du heute Rad?
2. Mein Vaterin diesem Jahr nach Frankreich.
3. ihr in den Sommerferien an die See?
4. Am Samstagwir zur Oma.

III. Wpisz właściwą formę czasownika „lesen“

1. Was ihr?
2. sie eine Zeitung?
3. Ich oft Abenteuerbücher.
4. Mein Bruder nicht viel.

IV. Wpisz właściwą formę czasownika „essen“

1. Was du zum Abendbrot?
2. sie Wurst zum Frühstück?
3.ihr nie Fisch?
4. Ich Hamburger sehr gern.

V. Wpisz właściwą formę czasownika „sehen“

1. Ich sie sehr selten.
2. du diesen Mann an der Kasse?
3. Er seinen Freund nur in der Schule.
4.ihr den Turm oben?

VI. Wpisz właściwą formę czasownika „treffen“

1. Wann ihr euch?
2. Ersie oft in der Schule.
3. Am Sonntagich mich mit meinen Freunden.
4. Wann du deinen Deutschlehrer?

VII. Wpisz właściwą formę czasownika „helfen“

1. du mir?
2. Ichviel zu Hause.
3. Sie uns, Frau Müller?
4.sie dir bei den Hausaufgaben?

VIII. Wpisz właściwą formę czasownika „nehmen“

1.du deinen kleinen Bruder mit?
2. Erzwei Bücher.
3. Welche Hefteihr?
4. Ich zwei Bonbons.

IX. Wpisz właściwą formę czasownika „schlafen“

1. Wanndu ein?
2. Mein Brudersehr lange.
3. Warumihr noch nicht?
4. sie schon?

X. Wpisz właściwą formę czasownika „geben“

1.du mir dein Heft?
2. Ich meiner Schwester ein schönes Geschenk.
3.ihr uns ein bisschen Geld?
4. Ermir schöne Blumen.

Ich	schlafe	immer	in	meinem
Bett.				
Mein	Bruder	fährt		
im Sommer	nach Italien.			
Manfred	gibt	mir	das Buch.	
Brigitte	nimmt	die Zeitung		
und liest	sie.			
Wie lange	schläft	das Kind		
schon?				
Ich	vergesse	diese	Party	
nicht.				

Ich	sehe	die Lehrerin	nicht.
Zu Abend	essen	wir	meistens
Wurstbrote.			
Leider	spreche	ich	nur etwas
Deutsch.			
Der Briefträger	gibt	Frau	
Schmidt	ein Telegramm.		



mit dem Auto fahren



schlafen



tanzen



arbeiten



schreien



spazieren

langsam, laut, ungefährlich, fest, schön, hart

1. Sie ungefährlich.
2.
3.
4.
5.
6.

Załącznik 8

Ćwiczenie – W-Fragen

Przykłady

- Was suchst du?
- Wer kann gut schwimmen?
- Wen besuchst du?
- Wo wohnst du?
- Wohin fahrt ihr?
- Woher kommt sie?
- Wann kaufen wir einen Fernseher?
- Wie viel kostet dieses Auto?

Ćwiczenie

Ułóż pytania do podkreślonych części zdań:

1. Das Auto steht vor der Garage.
.....
2. Der Mathelehrer ist sehr nett.
.....
3. Sie wohnt in Italien.
.....
4. Am Samstag spiele ich Tennis.
.....
5. Das Buch kostet 8 €.
.....
6. Am Freitag bin ich 7 Stunden in der Schule.
.....
7. In den Sommerferien fahren wir nach Griechenland.
.....
8. Mein Opa kommt aus der Türkei.
.....

Załącznik 9

Wem gehört was?

Praca w parach. Należy uzupełnić brakujące informacje zadając pytania, np. Wem gehört der Bleistift?/ Gehört der Bleistift dem Vater? Należy też odpowiednio dopasować przedmioty.

A

Mutter



Freund

Opa

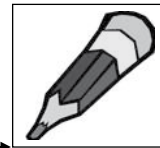

Bruder



Freundin



Ich

Du



Onkel



Tante

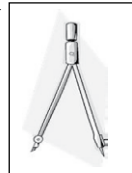

Załącznik 10

B

Mutter

Freund

Opa

Bruder

Freundin

Ich

Du

Onkel



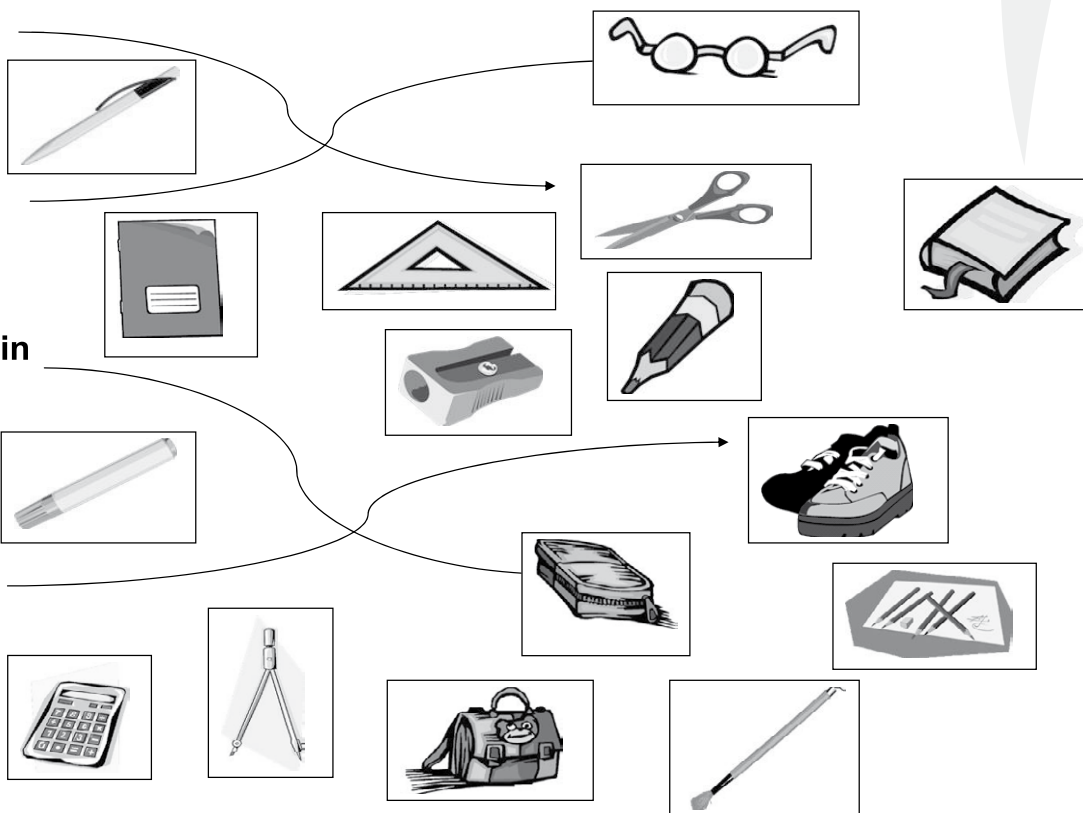







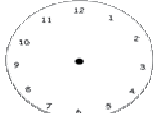
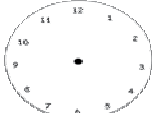
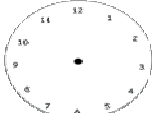

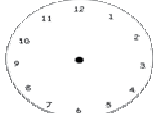
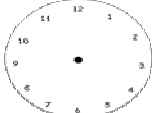
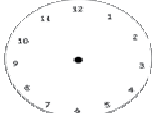
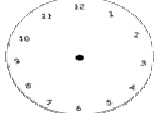

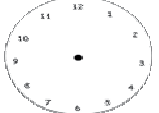
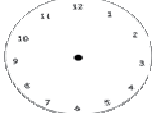
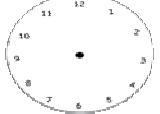
Tante

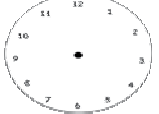
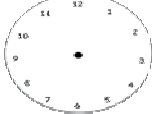





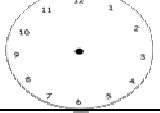
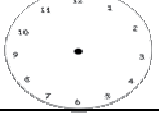
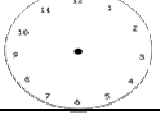
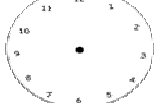

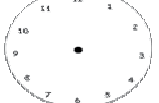
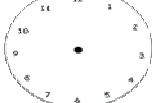



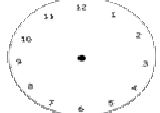

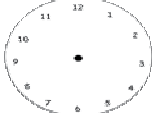
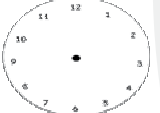
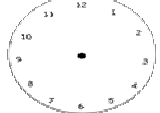

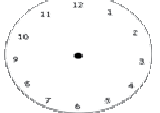
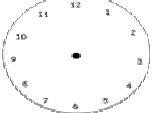

Załącznik 11

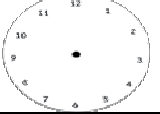
Praca w parach. Należy uzupełnić brakujące informacje, zadając odpowiednie pytania, np. Um wie viel Uhr steht Peter auf? Najpierw uzupełniamy informacje dotyczące siebie.

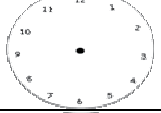
A

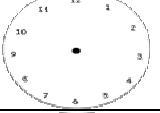
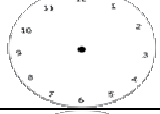
	Peter	Frau Müller	ich	du
aufstehen				
frühstücken				
zur Arbeit/in die Schule gehen				
zu Mittag essen				
aufräumen				
fernsehen				
Ins Bett gehen				

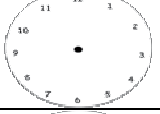
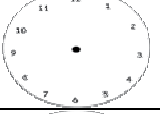
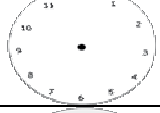
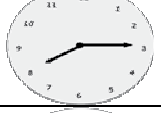
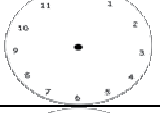
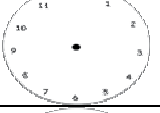
B

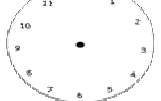
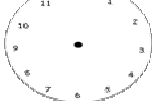
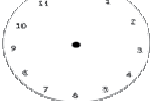
	Peter	Frau Müller	ich	du
aufstehen				
frühstücken				
zur Arbeit/in die Schule gehen				
zu Mittag essen				
aufräumen				
fernsehen				
Ins Bett gehen				

Załącznik 12

Praca w parach. Należy umówić się z koleżanką/kolegą na wspólne spędzenie czasu (kino, teatr, rowery, spacer itd.). Zadając pytania i udzielając odpowiedzi należy wybrać/negocjować właściwy dzień i porę.

A.

	Montag	Dienstag	Mittwoch	Donnerstag	Freitag	Samstag
14.00-16.00			Einkäufe für Mutti		zum Zahnarzt	
16.00-18.00	zum Computerkurs	zur Trommelgruppe		zum Volleyballtraining		Tante Jutta besuchen
18.00-20.00	Gitarrenunterricht		zum Mathe- matiktest lernen		ins Kino gehen	

B.

	Montag	Dienstag	Mittwoch	Donnerstag	Freitag	Samstag
14.00-16.00	zum Arzt	zum Euro- paclub		Fußball- match	zum Friseur	Klassenrad- tour
16.00-18.00			zum Mathe- matiktest lernen			
18.00-20.00		Wandze- itung für Mittwoch		Fahrrad zur Reparatur	Treffen mit Jürgen	

Załącznik 13

Was gibt es nicht im Hotel? Napisz czego nie ma w hotelu.

1. Im Bad gibt es



2. Im Zimmer gibt es



3. Im Restaurant gibt es



4. In der Toilette gibt es



5. Im Bett gibt es



6. Im Zimmer gibt es



7. Im Bad gibt es



das Wasser, der Fernseher, das Handtuch, das Kopfkissen, das Toilettenpapier, das
Messer, der Stuhl

Załącznik 14: Zajęciowe Portfolio

Oceń swoje umiejętności po tych zajęciach.

Pole działania Activity/Betätigungsfeld	Umiejętność Ability/Fertigkeiten	Już potrafię I can/ Das kann ich schon	Jeszcze ćwiczę Still learning/ Das übe ich noch	To mój cel My goal /Das ist mein Ziel
Słownictwo	Nazwanie sportów.			
	Nazwanie czynności wykonywanych w wolnym czasie i hobby.			
Gramatyka	Budowanie zdań twierdzących w czasie Präsens.			
Gramatyka	Budowanie pytań w czasie Präsens.			
Gramatyka	Używanie biernika i celownika rzeczownika.			
Reagowanie językowe	Opisywanie sposobu spędzania czasu wolnego.			

Oznaczenie scenariusza: V.1.9

Temat zajęć: Świat wokół mnie i podróże.

Przeznaczenie: uczniowie klas 4–6.

Cel ogólny: przypomnienie i utrwalenie słownictwa z zakresu tematycznego „świat”, „środowisko naturalne” oraz „podróże”, czyli kierunki geograficzne i wskazówki, jak dotrzeć do miejsca.

Cele szczegółowe:

- uczeń przypomina sobie nazwy niektórych krajów i narodowości,
- uczeń przypomina sobie nazwy zwierząt,
- uczeń przypomina sobie kierunki geograficzne,
- uczeń udziela i uzyskuje informacje na temat poruszania się po mieście,
- uczeń ćwiczy umiejętności samooceny ucznia z zakresu tematyki dom i wyposażenie przy pomocy karty samooceny „wiem, umiem, potrafię”.

Po zajęciach uczestnik:

- zna nazwy niektórych krajów i narodowości,
- zna nazwy niektórych zwierząt gospodarstwa domowego oraz zwierząt dzikich,
- zna kierunki geograficzne,
- udziela wskazówek „jak poruszać się po mieście,
- dokonuje samooceny.

Pomoce dydaktyczne:

- tablica, kreda/pisaki lub flipchart,
- kartki z ćwiczeniami,
- płyta z nagraniem,
- mapki,
- klej i nożyczki,
- karta samooceny „wiem, umiem, potrafię”.

Metody pracy:

- praca z całą klasą,
- praca indywidualna,
- praca metodą „kluli śnieżnej”,
- praca w grupach.

Przebieg zajęć:

Lp.	Czynności nauczyciela	Czynności ucznia	Pomoce	Czas realizacji [min]	Uwagi
1.	Sprawdzenie obecności.		Dziennik zajęć pozalekcyjnych	1	
2.	Przedstawienie celów zajęć.			2	

3.	Przypomnienie nazw czynności wykonywanych w wolnym czasie.	Uczniowie grają w wyklaskiwankę „Koncentracja”. Dobierają się w pary. Siedzą i uderzają dłońmi o kolana, wykonują klaśnięcie w powietrzu, klaśnięcie w dłoń partnera. Powtarzają czynności i w trakcie zaczynają mówić: „Das ist ein Konzentrationsspiel. Eins, zwei, drei. Das Thema ist (jedna osoba wybiera temat, np. Hobby, Freizeit, Sport). Wyklaskując ten sam rytm, naprzemian podają słówka związane z tematem. Kto powtórzy słowo partnera lub nie będzie mógł dodać nowego przegrywa*"		4	*Można to ćwiczenie wykonać jako zawody grupowe, przegrywając w parze odpada i tworzymy nową parę z wygranych itd.
4.	Przeprowadzenie ćwiczeń z zakresu „gimnastyki mózgu”.	Wykonanie ćwiczeń zgodnie z poleceniami nauczyciela.		4	Minidrama. Uczniowie stoją w kole uzgadniając z nauczycielem, że będą odgrywali rolę różnych zwierząt. Na znak nauczyciela uczniowie rozpraszają się. Nauczyciel podaje nazwę zwierzęcia, a dzieci poprzez ruch starają się je naśladować. To ćwiczenie przeprowadzamy w języku polskim.
5.	Przypomnienie/ wprowadzenie* nazw zwierząt.	Uczniowie pracują metodą „kuli śnieżnej”. Najpierw indywidualnie zapisują na kartce nazwy zwierząt, które pamiętają. Mają na to 1 minutę. Następnie łączą się w pary i porównują zapisane nazwy. Następnie łączą się w grupy i tworzą wspólną listę. Na koniec nauczyciel zbiera nazwy od grup i całą grupą ustalają wspólną listę, którą nauczyciel zapisuje na tablicy.	Kartki do notatek.	5	*W zależności od poziomu zaawansowania.
6.	Utrwalenie nazw zwierząt. Obrazki należy wcześniej wyciąć	Uczniowie pracują w parach i wklejają na kartkę obrazki zwierząt zgodnie z opisem zwierzęcia, podanym przez nauczyciela*. Następnie opisują obrazek używając zwrotu „Das ist ein/eine.....”	Plansza z ćwiczeniem do wyklejania, zał. 1, nożyczki, klej.	9	*W zależności od stopnia zaawansowania nauczyciel w opisie może użyć czasownika „kann/ kann nicht” lub „hat/ hat keine/keinen”. Jeśli istnieje taka potrzeba, przed wykonaniem ćwiczenia nauczyciel może wprowadzić/przypomnieć czasownik „können”.
7.	Utrwalenie nazw zwierząt.	Uczniowie w grupach rozwiązują quiz interaktywny na temat zwierząt na stronie www.platforma.librus.pl /zakładka: materiały edukacyjne/ j. niemiecki/zwierzęta.	Komputery, Internet .	8	Quiz można przeprowadzić całą grupą na jednym komputerze z wyświetlaniem na ścianie.
8.	Przypomnienie nazw kierunków geograficznych.	Uczniowie pracują indywidualnie. Na narysowanej przez nauczyciela „Róży Wiatrów” nanoszą nazwy czterech kierunków geograficznych, wybierając nazwy z rozsypanki na tablicy.	Tablica, kreda/ pisaki.	3	
9.	Utrwalenie słownictwa związanego z kierunkami oraz przypomnienie kilku słów związanych z krajobrazem. Wypisanie kilku słów związanych z opisem krajobrazu: die See, der See, der Fluss, das Gebirge.	Uczniowie odpowiadają na pytania nauczyciela „Was ist im Norden von Polen?”		5	

10.	Powtórzenie nazw krajów i narodowości.	Uczniowie pracują całą klasą. Część uczniów otrzymuje od nauczyciela karteczki z nazwami krajów, część z narodowościami. Uczniowie rozpraszają się po klasie i znajdują swojego partnera zadając pytanie: "Welche Nationalität bist du?" Zapytany uczeń odpowiada: „Woher kommst du?“ Jeśli kraj i narodowość się zgadzają, pary uczniów stają w rzędzie: pierwsza osoba to kraj, druga z pary to narodowość i tak samo następne pary. Na koniec ćwiczenia nauczyciel odpytuje uczniów, zadając tę same pytania: „Woher kommst du? Welche Nationalität bist du?“	Karteczki z nazwami krajów i narodowości (do rozcięcia), zał. 2.	8	
11.	Przypomnienie nazw miejsc w mieście.	Uczniowie pracują całą klasą. Na tablicy pojawia się hasło „STADT”. Na ławce znajdują się karteczki z nazwami miejsc w mieście i nie tylko. Uczniowie podchodzą do ławki i wybierają te kartki, które mają nazwę miejsca w mieście. Następnie przyklejają je do tablicy wokół hasła.	Karteczki z nazwami miejsc w mieście (do rozcięcia), zał. 3.	5	
12.	Przypomnienie opisywania drogi. Zwroty: geradeaus, links, rechts, an der Kreuzung, die Straße entlang.	Uczniowie studiują mapkę miasta. Opisują drogę do obiektu wskazanego przez nauczyciela.	Mapka miasta	10	*Nauczyciel przygotowuje skserowane mapki miasta lub jego fragmentu, np. centrum.
13.	Utrwalenie opisywania drogi.	Uczniowie pracują w parach, zadają pytania o drogę do różnych obiektów (obiekty dla par może wyznaczać nauczyciel) i opisują drogę do nich. Pytania typu: „Wie komme ich zur/ zum.....?“	Mapki miasta.	10	
14.	Przypomnienie przymków z grupy łączącej się z Dativem i Akkusativem.	Uczniowie dopasowują przymki niemieckie do ich polskiego znaczenia.	Karteczki z przymkami (do rozcięcia), zał. 4.	3	
15.	Przypomnienie przymków miejsca łączących się z Dativem, przypomnienie słownictwa z tematu „dom”.	Uczniowie rysują umeblowanie pokoju i odpowiadają w parach na pytania oraz udzielają odpowiedzi, stosując przymki miejsca w Dativie.	Zał. 5 i 6.	10	
16.	Moja wiedza oraz umiejętności z zakresu opisywania, udzielania i uzyskiwania podstawowych informacji o zwierzętach, miejscach w mieście i wskazywaniu drogi.	Każdy uczeń przy pomocy tabeli „wiem, umiem, potrafię”, czyli twierdzeń umiem/ potrafię, ocenia własne umiejętności.	Karta samooceny z Zajęciowego Portfolio, zał. 7.	3	

*** Należy pamiętać o uzupełnieniu Karty obserwacji osiągnięć ucznia (zał. 6, scenariusz 1).**

Załączniki:

Zał. 1 Plansza z obrazkami zwierząt.

Zał. 2 Plansza z nazwami krajów i narodowości.

Zał. 3 Plansza z nazwami miejsc w mieście.

Zał. 4 Plansza z przymkami.

Zał. 5 Plansze z umeblowaniem pokoju (do umeblowania).

Zał. 6 Plansze z umeblowaniem pokoju (do pracy w parach).

Zał. 7 Karta samooceny.

Załącznik 1

Plansza z obrazkami przedstawiającymi zwierzęta.

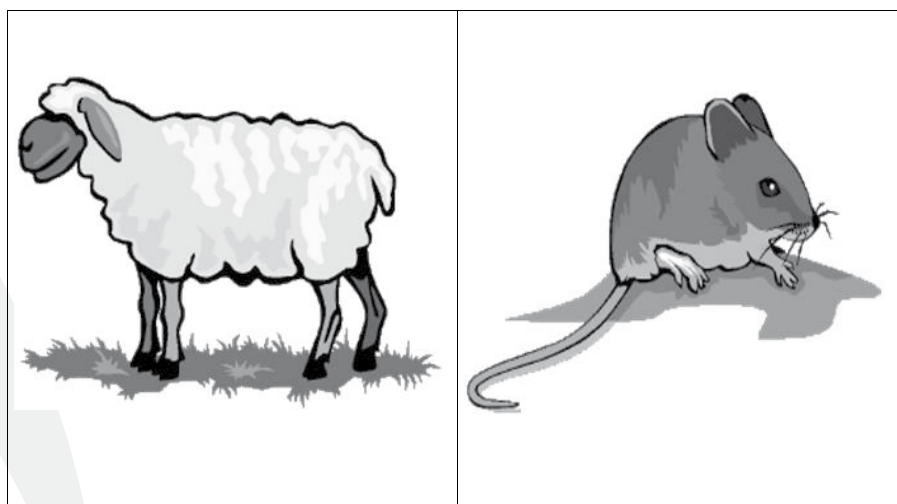
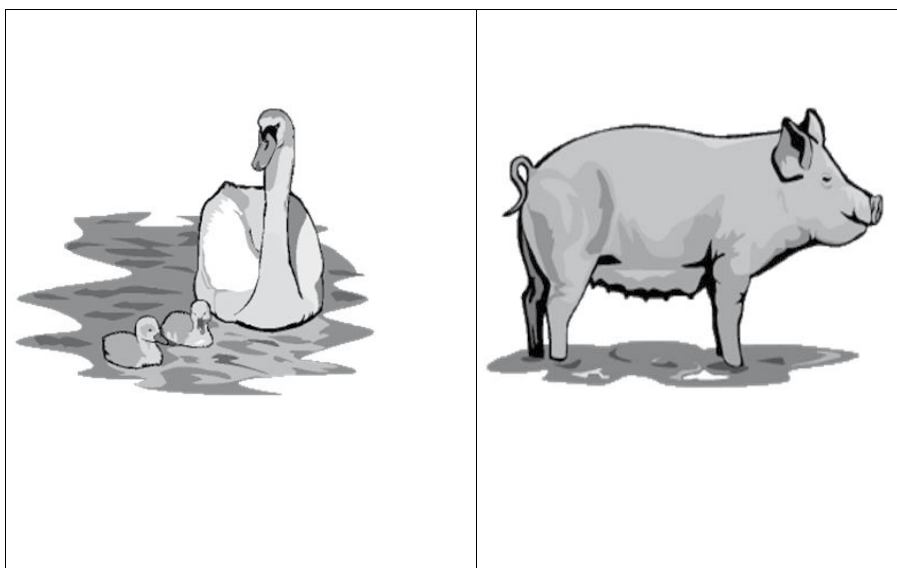
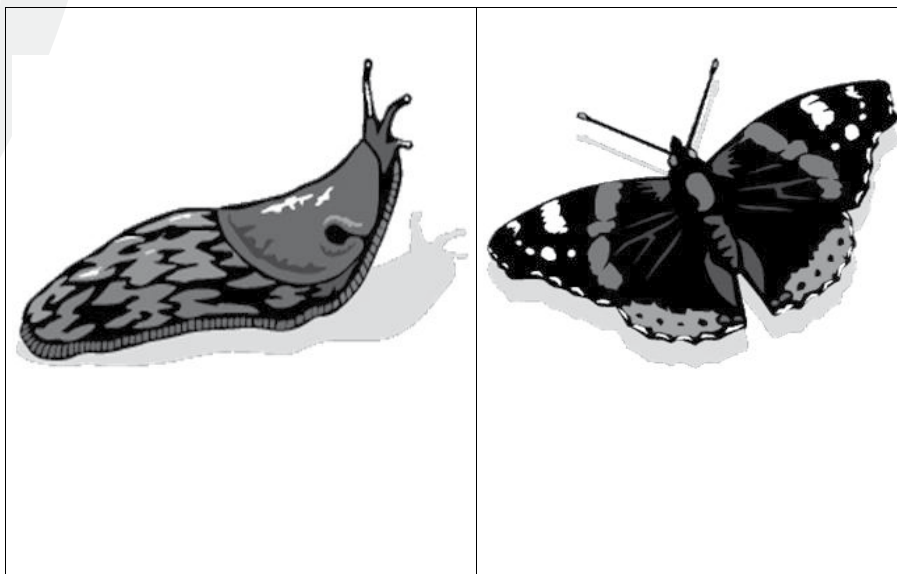

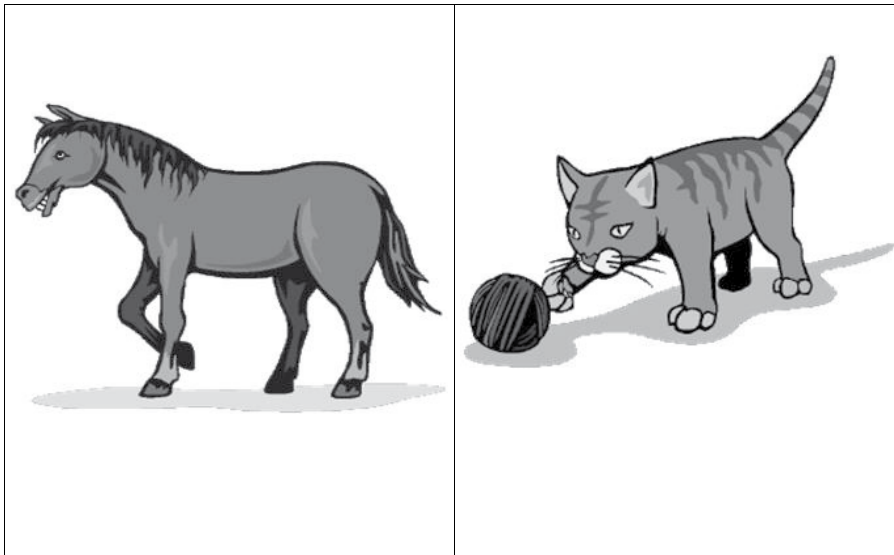
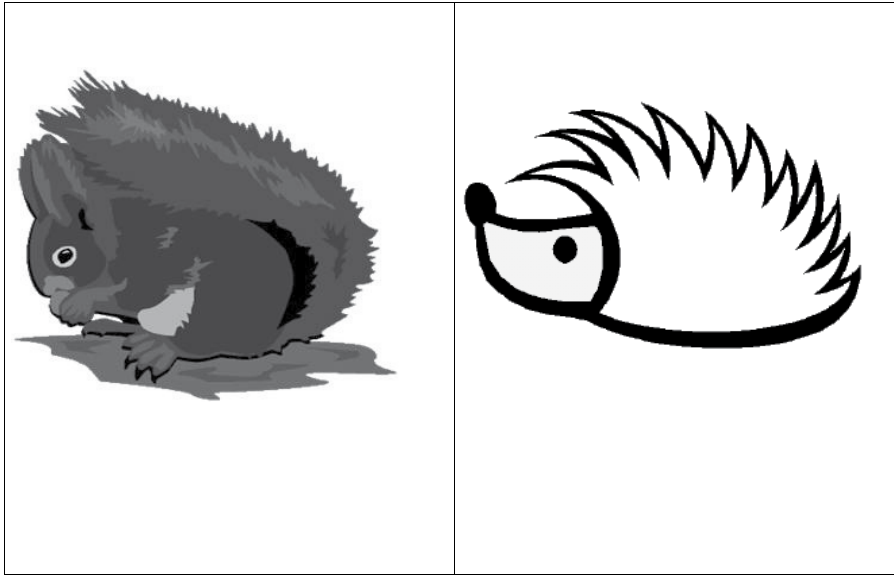

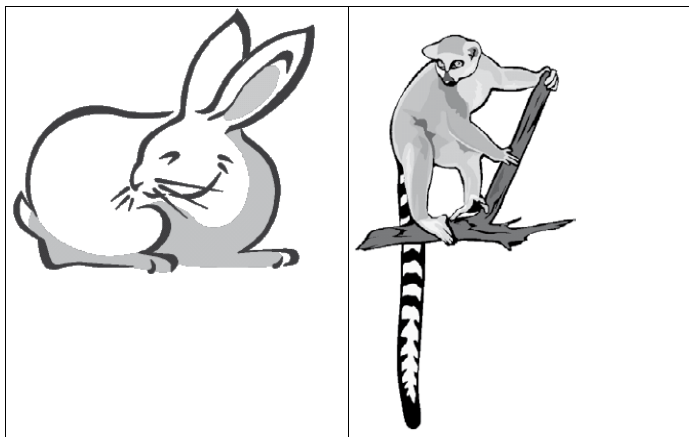
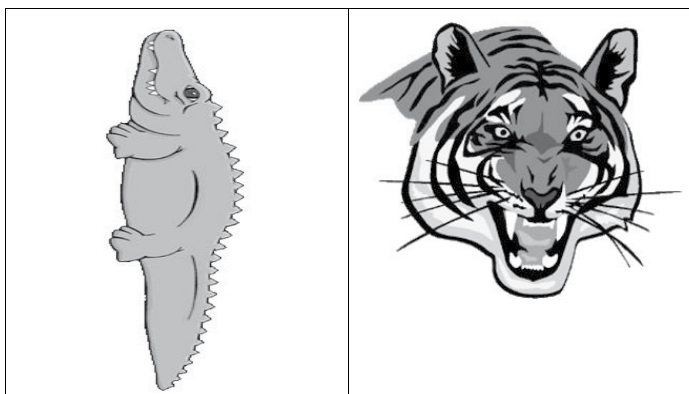
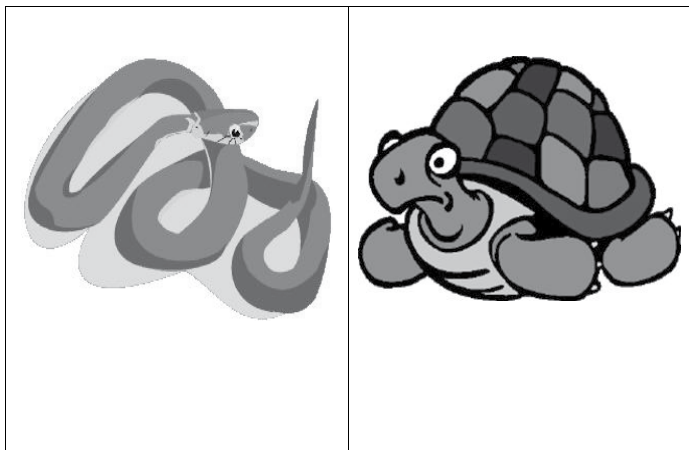
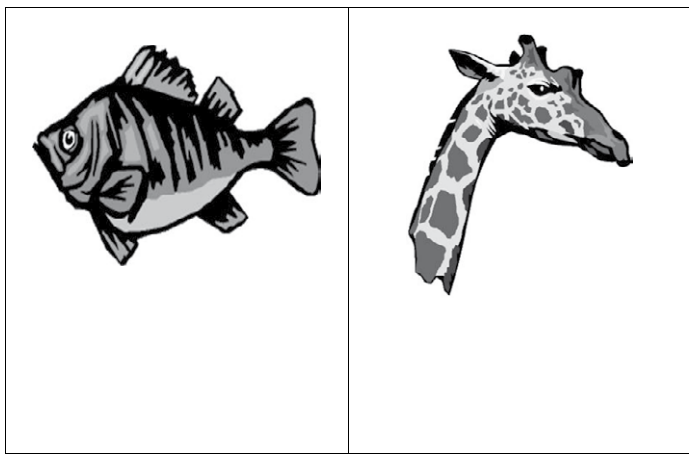

Załącznik 2: Kraje i narodowości

DEUTSCHLAND	DEUTSCH
ENGLAND	ENGLISCH
FRANKREICH	FRANZÖSISCH
SPANIEN	SPANISCH
RUSSLAND	RUSSISCH
USA	AMERIKANISCH
ITALIEN	ITALIENISCH
TÜRKEI	TÜRKISCH
GRIECHENLAND	GRIECHISCH
POLEN	POLNISCH
PORTUGAL	PORTUGIESISCH
BELGIEN	BELGISCH
CHINA	CHINESISCH
JAPAN	JAPANISCH
LITAUEN	LITAUISCH

Załącznik 3: Rozsypanka wyrazowa (obiekty w mieście i inne)

die Kirche	der Bahnhof	das Kino	
das Restaurant		die Bank	das Rathaus
die Brücke	der Markt	die Ampel	
die Post	das Eiscafe	das Geschäft	
das Kaufhaus	die Apotheke	die Bäckerei	
die Haltestelle	die Kreuzung	der Park	
die Buchhandlung		das Hotel	das Museum
die U-Bahnstation		das Theater	der Hund
der Supermarkt		der Tisch	die Gardine
der Wald	die Brille	die Küche	das Buch
der Fernseher		der Fußball	das Auto
das Krankenhaus		die Schule	die Blume
das Brot	der Baum	der Platz	die Vase

Załącznik 4

Przymyki w języku niemieckim i polskim, 2 wersje: do pracy indywidualnej i w parach oraz do pracy z całą grupą.

AN	AUF	HINTER
-----------	------------	---------------

IN	NEBEN	UNTER
-----------	--------------	--------------

ÜBER	VOR	ZWISCHEN
-------------	------------	-----------------

PRZY	NA	ZA	W	DO
-------------	-----------	-----------	----------	-----------

OBOOK	POD	NAD
--------------	------------	------------

MIĘDZY	PRZED
---------------	--------------

AN

AUF

HINTER

IN

NEBEN

UNTER

ÜBER

VOR

ZWISCHEN

PRZY

NA

ZA

DO

W

OBOOK

POD

NAD

MIĘDZY

Załącznik 5: Umebluj pokój

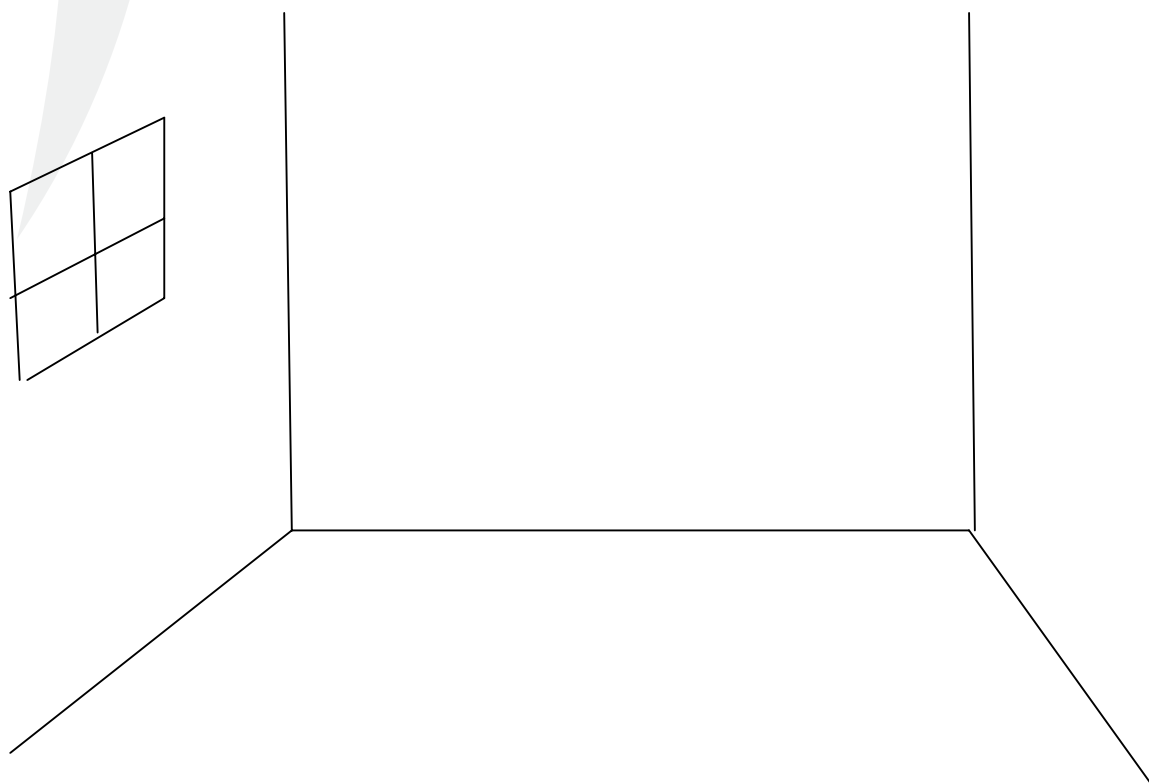

Załącznik 6

Praca w parach. Zapytaj kolegę/koleżankę w jaki sposób umeblował/a pokój. Narysuj oraz odpowiedz na pytania kolegi/koleżanki, dotyczące twojego pokoju. Sprawdźcie wasze rysunki.

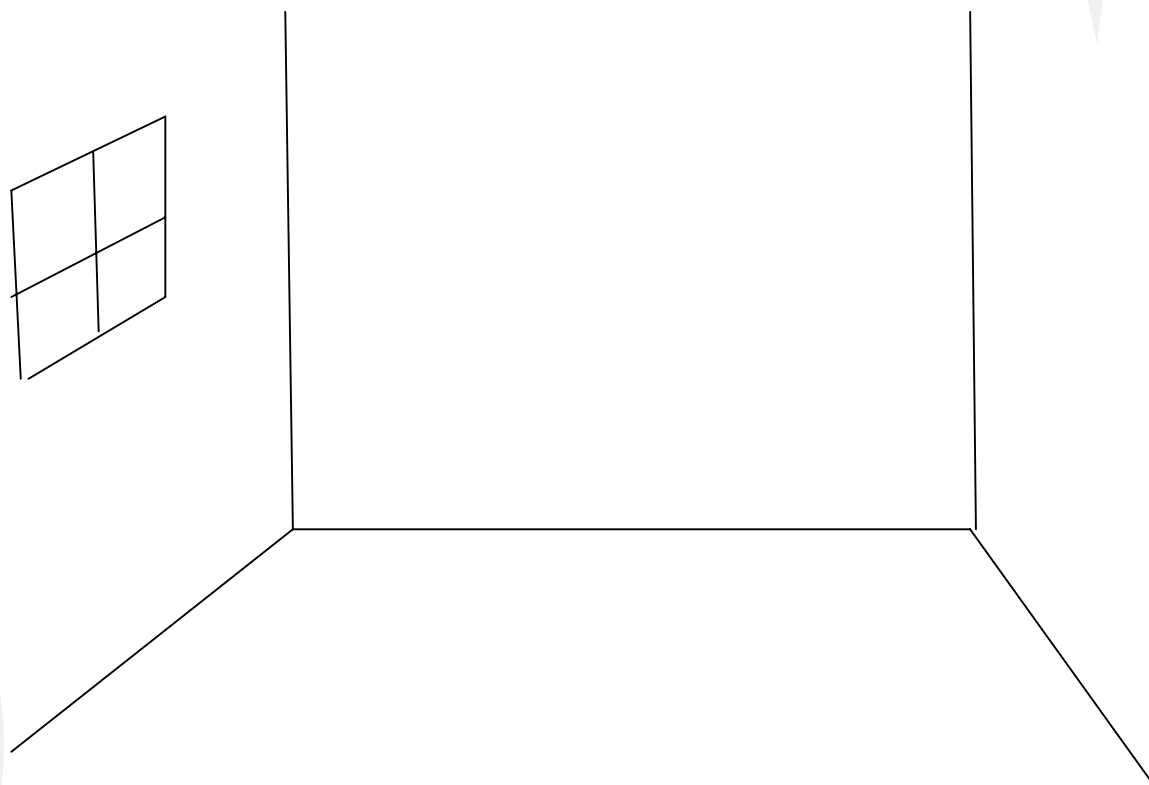

Załącznik 7: Zajęciowe Portfolio

Oceń swoje umiejętności po tych zajęciach.

Pole działania Activity/Betätigungsfeld	Umiejętność Ability/Fertigkeiten	Już potrafię I can/ Das kann ich schon	Jeszcze ćwiczę Still learning/ Das übe ich noch	To mój cel My goal /Das ist mein Ziel
Słownictwo	Nazwanie zwierząt.			
	Nazwanie kierunków geograficznych oraz krajozbrazu.			
	Nazwanie krajów i narodowości.			
	Nazwanie miejsc w mieście.			
Gramatyka	Używanie przyimków miejsca z Dativem: an, auf, hinter, in neben, unter, über, vor, zwischen, gegenüber .			
Reagowanie językowe	Wskazywanie drogi.			
	Opisywanie miejsc w mieście.			

Oznaczenie scenariusza: V.1.10

Temat zajęć: Powtórzenie materiału (lekcja ósma i dziewiąta oraz trzeci test sprawdzający).

Przeznaczenie: uczniowie klas 4–6.

Cel ogólny: powtórzenie słownictwa oraz struktur leksykalno-gramatycznych z zakresu tematyki dotyczącej czynności wykonywanych w czasie wolnym, hobby i sportów oraz nazw zwierząt, nazw miejsc w mieście oraz udzielaniu i wskazówek dotyczących poruszania się po mieście.

Cele szczegółowe:

- uczeń utrwała umiejętność komunikowania się w tematyce „czas wolny”,
- uczeń utrwała umiejętność komunikowania się w tematyce „zwierzęta”,
- utrwała umiejętność komunikowania się w tematyce „miejsca w mieście” i ich położenie
- utrwała umiejętność komunikowania się w tematyce „wskazywanie drogi”.

Po zajęciach uczestnik:

- opisuje czynności wykonywane w wolnym czasie, hobby,
- zna nazwy różnych sportów,
- nazywa miejsca w mieście oraz określa ich położenie,
- pyta o drogę i wyjaśnia, jak dotrzeć w dane miejsce.

Pomoce dydaktyczne:

- tablica, kreda/pisaki lub flipchart,
- płyta z nagraniem,
- karty pracy ucznia,
- materiały dydaktyczne w postaci ćwiczeń do stacji zadaniowych,
- test sprawdzający.

Metody pracy:

- praca z całą klasą,
- metoda stacji zadaniowych,
- praca indywidualna,
- praca w grupach.

Przebieg zajęć:

Lp.	Czynności nauczyciela	Czynności ucznia	Pomoce	Czas realizacji [min]	Uwagi
1.	Sprawdzenie obecności.		Dziennik zajęć pozalekcyjnych.	1	
2.	Przedstawienie celów zajęć.			2	

3.	Wykonanie kilku ćwiczeń z serii „Gimnastyka mózgu”*	Uczniowie wykonują ćwiczenia zgodnie z poleceniami nauczyciela.	W zależności od ćwiczenia.	3	*Zaleca się wybór ćwiczeń dokonany przez nauczyciela.
4.	Zapoznanie uczniów ze schematem przeprowadzania lekcji metoda stacji zadaniowych.			3	
5.	Dokonanie podziału na grupy (trzy lub czteroosobowe).			4	Przy dokonywaniu podziału na grupy można zastosować metodę socjogramu, np. „Na bezludną wyspę pojechałbym/pojechałabym z ...” lub podział przy pomocy pór roku.
6.	Rozdanie uczniom ćwiczeń powtórzeniowych metodą stacji zadaniowych. Obserwacja pracy uczniów.	Uczniowie otrzymują karty pracy, pracują w grupach według dokonanego podziału, przechodząc od stacji do stacji, na których znajdują się ćwiczenia dotyczące słownictwa i struktur gramatycznych związanych z tematami: „czas wolny”, „hobby”, „sport”, „zwierzęta”, „miejsca w mieście”, „przyimki miejsca” i zbierają informacje potrzebne do wypełnienia karty pracy (rozwiązują ćwiczenia); po wypełnieniu karty pracy uczestnicy w grupach udają się do ostatniej stacji zadaniowej, którą jest stacja „klucz” i sprawdzają odpowiedzi w karcie pracy; na koniec prowadzący sprawdza ze wszystkimi odpowiedzi na pytania zawarte w karcie pracy.	Stacje zadaniowe zał. 1–7, karta pracy, zał. 8, rozwiązania, zał. 9..	30	
7.	Podsumowanie ćwiczeń i sprawdzenie poprawnych odpowiedzi.	Uczniowie sprawdzają ćwiczenia podając poprawne rozwiązania.		5	
8.	Przeprowadzenie ewaluacji części zajęć poświęconej powtórzeniu.	„Mówiąca ściana”: uczniowie podchodzą do kartki zawieszanej na ścianie i przy pomocy pisaka, o kolorze odpowiadającym emocjom towarzyszącym uczestnikowi po zakończonej lekcji, wpisują swoje imię zgodnie z nastrojem.	Duża kartka przyklejona do ściany lub flipchart.	3	
9.	Relaks z piosenką.	Uczniowie otrzymują tekst i śpiewają piosenkę „Mein Hund ist super-intelligent”.	Odtwarzacz CD, płyta z nagraniem, Planet 2/ 47, tekst piosenki, zał. 11.	8	
10.	Zapoznanie uczniów z formą zadań testowych oraz zasadami pisania testu.			1	
11.	Przeprowadzenie testu sprawdzającego.	Uczniowie wykonują zadania testowe.	Arkusze testowe nr 3, zał. 10.	30	

* Należy pamiętać o uzupełnieniu Karty obserwacji osiągnięć ucznia (zał. 6, scenariusz 1).

Załączniki:

Zał. 1–7 Stacje zadaniowe.

Zał. 8 Karta pracy ucznia.

Zał. 9 Rozwiązania.

Zał. 10 Arkusz testowy nr 3.

Zał. 11 Tekst piosenki.

STATION 1

STATION 1

A. Wstaw brakujące elementy i uzupełnij odpowiedzi.

1. Ich möchte tanzen.

Ich gehe

2. Er möchte essen.

Er geht

3. Wir möchten schwimmen.

Wir gehen

4. Sie möchte einen Film sehen.

Sie geht

5. Sie möchten Einkäufe machen.

Sie gehen

6. Meine Oma möchte spazieren gehen.

Sie geht

7. Max möchte Fußball spielen.

Er geht

8. Lisa möchte Musik hören.

Sie geht.....

.....Schwimmbad
.....Sportplatz
.....Disco
.....Kino
.....Restaurant
.....Park
.....Stadt
.....Konzert

1	
2	
3	
4	
5	
6	
7	
8	

STATION 2

STATION 2

Połącz pytania i odpowiedzi.

1. Was machen wir morgen?
2. Gehst du mit auf den Sportplatz?
3. Was kostet das Fahrrad?
4. Wohin gehst du?
5. Was ist dein Hobby?
6. Ich gehe ins Kino. Gehst du mit?
7. Wann spielt er Tennis?
8. Wie oft gehst du in die Stadt?

- A. Neunundachtzig Euro
- B. Zweimal die Woche.
- C. Am Samstag.
- D. Ich reite gern.
- E. In die Stadt.
- F. Wir können Rad fahren.
- G. Nein, leider habe ich keine Zeit.
- H. Ja , sehr gern. Wann denn?

1	2	3	4	5	6	7	8

Załącznik 3: Stacje zadaniowe nr 3

Pomysł zaczerpnięty z Planet1, Hueber.

STATION 3

STATION 3

Die einsame Insel

A. Rodzina Müller wybiera się na bezludną wyspę. Napisz co i kogo zabierają ze sobą.

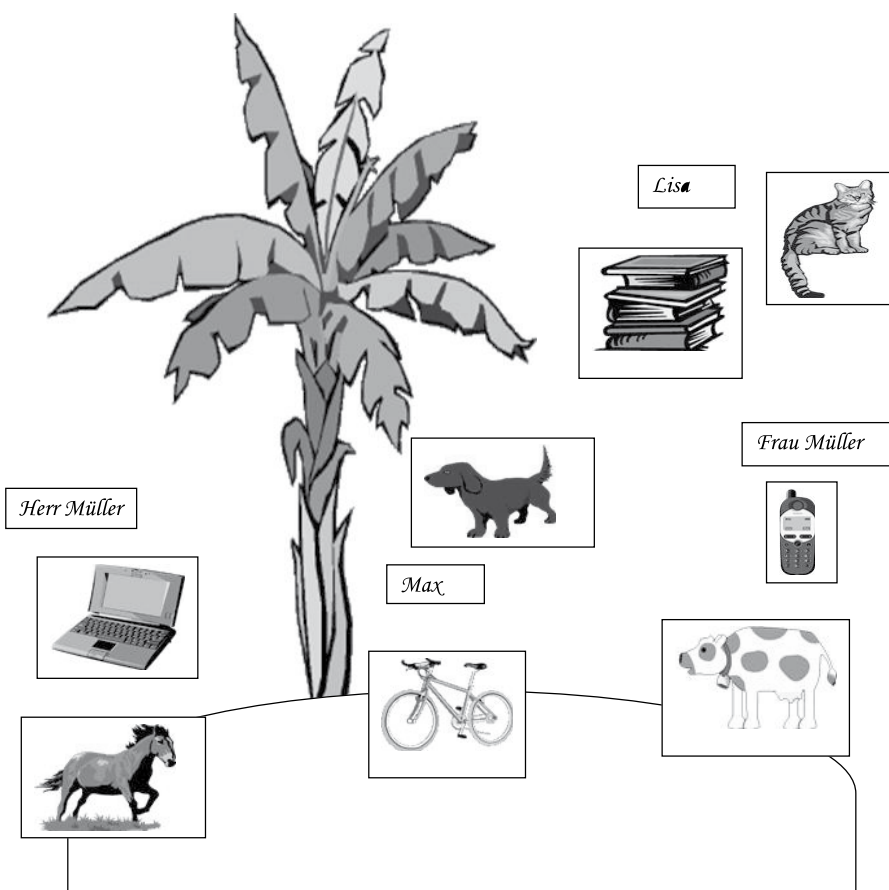

Frau Müller nimmt ein..... und eine

Herr Müller nimmt

Lisa

Max

STATION 4

STATION 4

Znajdź 16 nazw sportów (pionowo i poziomo)

D	W	E	I	T	S	P	R	U	N	G	I
R	E	T	R	A	N	N	B	C	H	A	L
U	I	E	S	K	I	F	A	H	R	E	N
D	B	N	P	O	S	T	S	O	E	N	D
E	J	N	R	R	T	S	K	C	I	T	T
R	U	I	I	A	E	E	E	H	T	A	U
N	D	S	N	N	M	G	T	P	E	U	R
J	O	G	G	E	N	E	B	R	N	C	N
R	O	D	E	L	N	L	A	U	I	H	E
A	L	A	U	F	E	N	L	N	C	E	N
L	F	U	B	B	A	L	L	G	H	N	S
L	U	M	E	I	S	H	O	C	K	E	Y

STATION 5

STATION 5



© oxford designers & illustrators 2004

Uzupełnij zdania.

1. Die Bücher liegendem Fensterbrett.
2.der Wand hängt das Bild.
3. Der Teppich liegtdem Fußboden.
4. dem Bett hängt das zweite Bild.
5. dem Fenster hängt der Vorhang.
6. dem Bett liegen Kleidungsstücke.

STATION 6

STATION 6

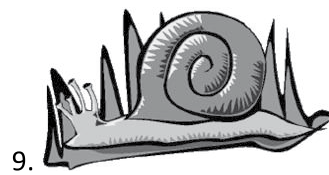
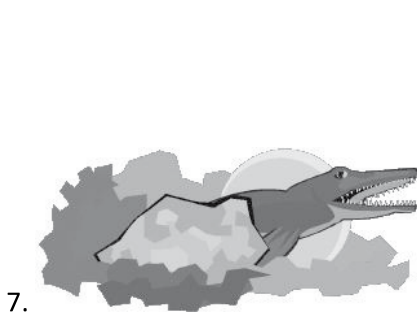
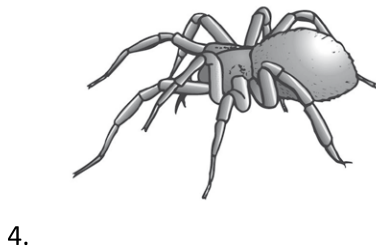
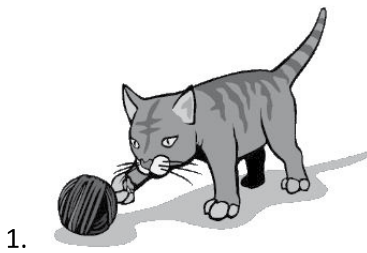

13.



14.



15.



16.



17.

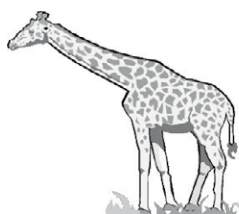

18.

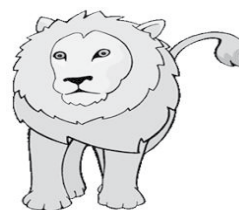

19.

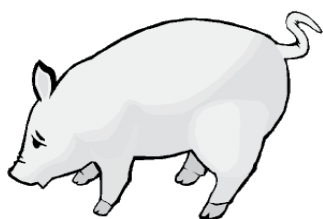

20.

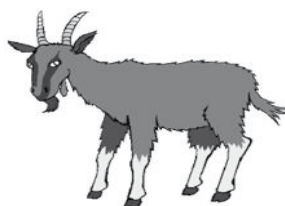

Napisz nazwy zwierząt, które znasz.

1		11	
2		12	
3		13	
4		14	
5		15	
6		16	
7		17	
8		18	
9		19	
10		20	

STATION 7

STATION 7

Przyjrzyj się mapce i odpowiedz na pytanie:

Entschuldigung, wie komme ich zur Kirche?

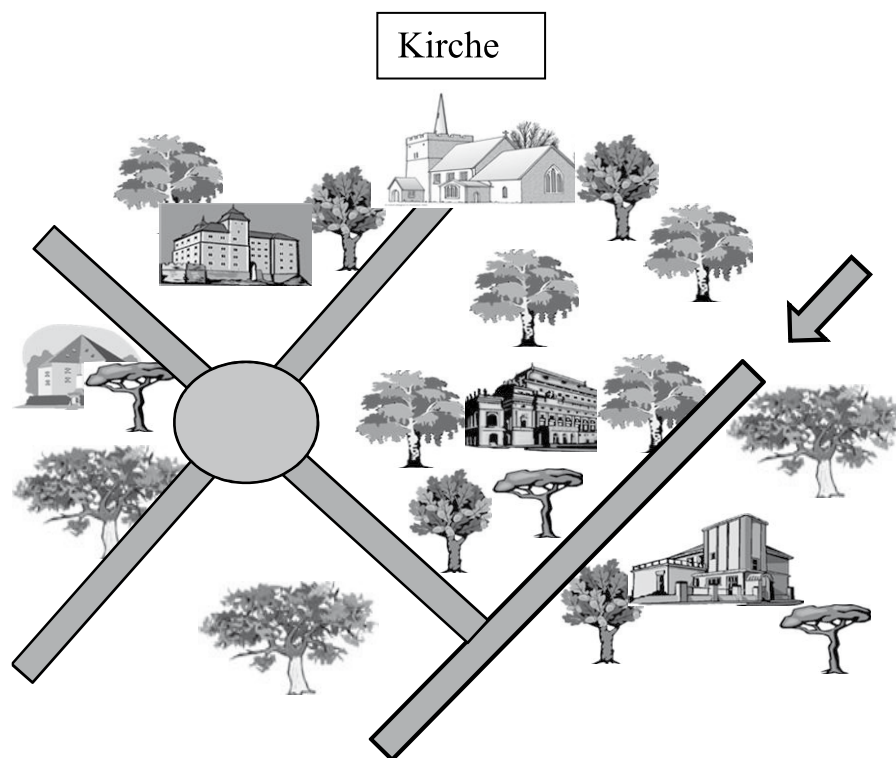

KARTA PRACY STACJE 3

1.

1		5	
2		6	
3		7	
4		8	

2.

1	2	3	4	5	6	7	8

3.

Frau Müller nimmt einund einenmit.

Herr Müller nimmt

Lisa

Max

4.

1		9	
2		10	
3		11	
4		12	
5		13	
6		14	
7		15	
8		16	

5.

1	2	3	4	5	6

6.

1		11	
2		12	
3		13	
4		14	
5		15	
6		16	
7		17	
8		18	
9		19	
10		20	

7.

.....
.....
.....

LÖSUNGSSTATION

LÖSUNGSSTATION

1.

1	in die Disco	5	in die Stadt
2	ins Restaurant	6	in den Park
3	ins Schwimmbad	7	auf den Sportplatz
4	ins Kino	8	ins Konzert

2.

1	2	3	4	5	6	7	8
F	G/H	A	E	D	H/G	C	B

3.

Frau Müller nimmt ein Handy und eine Kuh mit.

Herr Müller nimmt einen Computer und ein Pferd mit.

Lisa nimmt Bücher (ein Buch) und eine Katze mit.

Max nimmt ein Fahrrad und einen Hund mit.

4.

Weitsprung, Basketball, Segeln, Eishockey, Hochsprung, Reiten, Ski fahren, Tennis, Judo, Joggen, Laufen, Fußball, Rudern, Rodeln, Tauchen, Turnen

5.

1	2	3	4	5	6
auf	an	auf	über	an	auf

6.

1	die Katze	11	der Papagei
2	der Hund	12	der Frosch
3	der Hamster	13	die Maus
4	die Spinne	14	das Pferd
5	der Fisch	15	der Tiger
6	die Schildkröte	16	der Elefant
7	das Krokodil	17	die Giraffe
8	die Schlange	18	der Löwe
9	die Schnecke	19	das Schwein
10	der Schmetterling	20	die Ziege

7.

Gehen sie geradeaus, dann erste Straße rechts bis zur Kreuzung. Danach gehen Sie wieder die erste Straße rechts und dann gehen Sie schon die Straße entlang (geradeaus) bis zur Kirche.

Załącznik 10: Test sprawdzający nr 3

Nazwisko i imię: _____

Data: _____

Punkty: _____ / 15 pkt.

Przeczytaj poniższe zdania i zakreśl w kółko poprawną odpowiedź a/b/c/. Do każdego zdania pasuje tylko jedna odpowiedź. Na wykonanie zadań masz 30 minut.

1. Wie heißen diese Sportarten?



a/ Schwimmen, Schlittschuh laufen, Weitsprung b/ Tauchen, Schlittschuh laufen, Hochsprung c/ Tauchen, Ski fahren, Hochsprung

2. Uzupełnij zdania:

- A. Wir gehen heute Kino.
- B. Gehst du den Sportplatz?
- C. Sie gehtdie Disco.
- D. Ich möchtedie Stadt gehen.
- E. Ich gehe Cafe. Kommst du mit?
- F. Möchtest du Schwimmbad gehen?

a/ in die, in, ins, in, ins b/ ins, auf, in, in, ins, in die c/ ins, auf, in, in, ins, ins

3. Antwort präzisieren entsprechend dem Bild:



Wir gehen ins Stadion. Kommst du mit?

- a/Nein, ich muss mein Zimmer aufräumen b/ Ja, ich muss mein Zimmer aufräumen.
c/ Ja, ich komme mit.

4. Wie heißen diese Tiere?

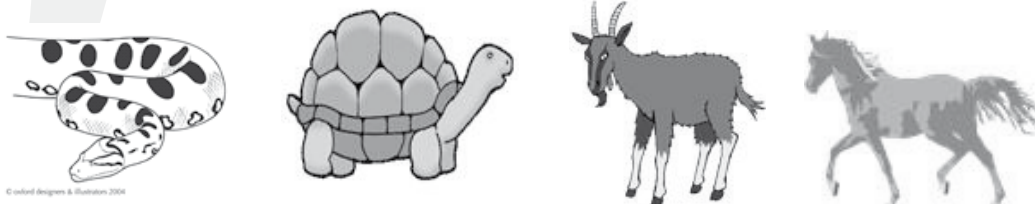

a/ Schlange, Spinne, Kuh, Pferd b/ Hase, Schildkröte, Pferd, Ziege c/ Schlange, Schildkröte, Ziege, Pferd

5. Popatrz na obrazek i uzupełnij zdania:

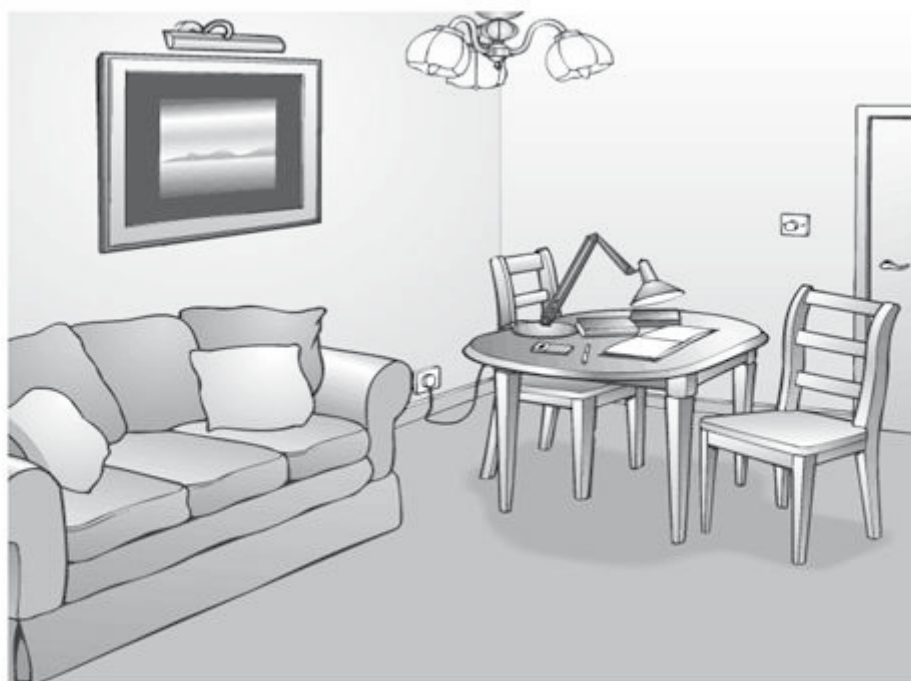

© oxford designers & illustrators 2004

- A. Der Teppich liegt dem Fußboden
- B. dem Tisch hängt eine Lampe.
- C. Das Bild hängt der Wand.
- D. dem Tisch stehen zwei Stühle.

a/ an, neben, auf, hinter b/ auf, über, an, an c/ auf, unter, auf, in

6. Odpowiedz na pytanie:
Wie komme ich zum Hotel? Gehen Sie.....

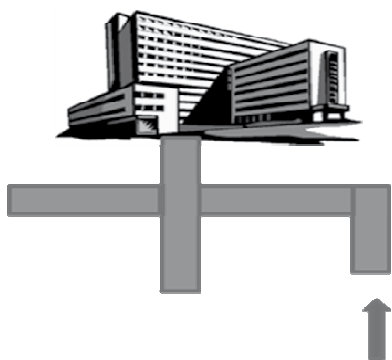

- a/ geradeaus, dann rechts bis zur Kreuzung und dann wieder rechts und wieder geradeaus
b/ geradeaus, dann links bis zur Kreuzung und dann rechts und wieder geradeaus
c/ geradeaus, dann links bis zur Kreuzung und dann wieder links und wieder geradeaus

7. Napisz gdzie mieszkają zwierzęta.

TIERLAND

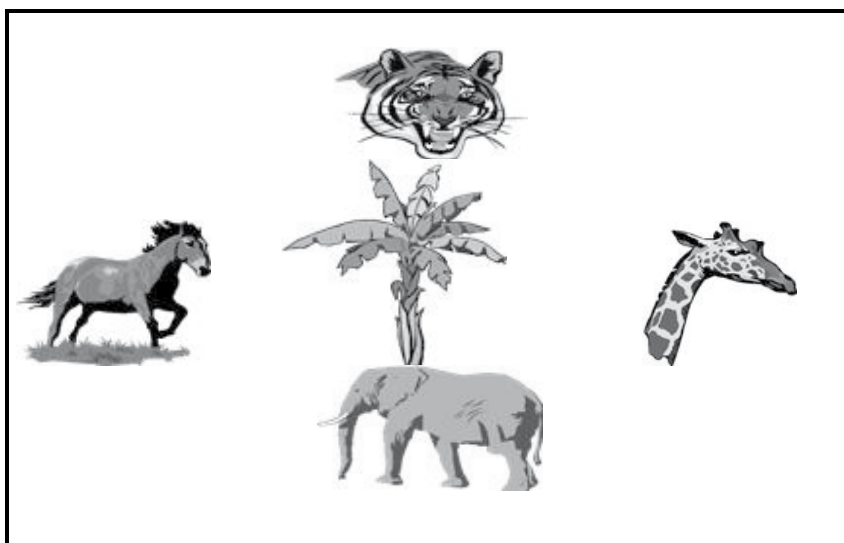

- A. Im Süden wohnen.....
B. Im Norden wohnen
C. Im Westen wohnen
D. Im Osten wohnen

- a/ Tiger, Elefanten, Pferde, Giraffen b/ Elefanten, Tiger, Giraffen, Pferde c/
Elefanten, Tiger, Pferde, Giraffen

8. Find die richtige Reihenfolge:

1. BAHNHOF 2. KIRCHE 3. RATHAUS 4. MARKT

5. HALTESTELLE 6. KREUZUNG

a/ Bahnhof, Kirche, Rathaus, Markt, Kreuzung, Haltestelle

b/ Rathaus, Kirche, Bahnhof, Supermarkt, Haltestelle, Kreuzung

c/ Bahnhof, Kirche, Restaurant, Markt, Haltestelle, Kreuzung

9. Ordne den Dialog.

A. Um vier Uhr.

B. Ach so! Schade.

C. Du, Jakob, hast du am Freitag Zeit?

D. Hallo, Jakob, hier ist Lena.

E. Hallo, Lena!

F. Tut mir Leid. Da habe ich keine Zeit.

G. Wann denn?

a/ D E C F A B G b/ D E C G A F B c/ E D C G A F B

10. Wenn ich reiten möchte, brauche ich

a/ einen Hund b/ ein Pferd c/ eine Katze

11. Welche Tiere gehören nicht zu den Wildtieren?

a/ Kühe b/ Tiger c/ Löwen

12. Was ist falsch?

....., wie komme ich zur Kirche?

a/ Entschuldigen Sie b/ Entschuldigung c/ Entschuldigung Sie

13. Wenn man einen Hund hat, muss man ihn

a/ spazieren gehen b/ ausführen c/ laufen

14. Wenn man Tennis spielt, braucht man einen.....

a/ Tennishandschuhe b/ Tennisbrille c/ Tennisschläger

15. 17 Uhr spielen wir Volleyball.

a/ am b/ um c/ im

ODPOWIEDZI DO TESTU:

1. C
2. C
3. A
4. C
5. B
6. B
7. C
8. A
9. B
10. B
11. A
12. C
13. B
14. C
15. B

Załącznik 11: Tekst piosenki

Źródło: Planet 1, Hueber.

Mein Hund ist superintelligent

1. Mein Hund ist superintelligent!

Was der alles kann! Was der alles kennt!

Zum Beispiel: Heute ist die Familie dran.

Seht mal, was er alles kann.

Ich gehe zu Opa, Oma, Onkel Albert und.....

Zu Tante Helga geht mein Hund.

2. Mein Hund ist superintelligent!

Was der alles kann! Was der alles kennt!

Zum Beispiel: Nachmittags ist Schule dran.

Seht mal, was er alles kann.

Ich gehe in Kunst, Sport und Musik und.....

In Informatik geht mein Hund.

3. Mein Hund ist superintelligent!

Was der alles kann! Was der alles kennt!

Dann ist „Freunde treffen“ dran

Seht mal, was er alles kann.

Ich sage „Hallo“, „Guten Tag“, „Na, wie geht es dir?“ und.....

„Auf Wiedersehen“ sagt mein Hund.

Oznaczenie scenariusza: V.1.11

Temat zajęć: Jedzenie.

Przeznaczenie: uczniowie klas 4–6.

Cel ogólny: przypomnienie i utrwalenie słownictwa z zakresu tematycznego „jedzenie” oraz rzeczowników w liczbie pojedynczej i mnogiej.

Cele szczegółowe:

- uczeń przypomina sobie nazwy produktów żywnościowych,
- uczeń utrwala nazwy produktów żywnościowych,
- uczeń przypomina sobie zasady tworzenia liczby mnogiej,
- uczeń ćwiczy umiejętności samooceny ucznia z zakresu tematyki dom i wyposażenie przy pomocy „wiem, umiem, potrafię”.

Po zajęciach uczestnik:

- zna nazwy produktów żywnościowych,
- tworzy liczbę pojedynczą i mnogą rzeczowników,
- dokonuje samooceny.

Pomoce dydaktyczne:

- tablica, kreda/pisaki lub flipchart,
- kartki z ćwiczeniami,
- teksty: dialog, rapowanka,
- płyta CD z nagraniami,
- odtwarzacz CD,
- sznurek i klamery do bielizny/tablica korkowa,
- karta samooceny „wiem, umiem, potrafię”.

Metody pracy:

- praca z całą klasą,
- praca indywidualna,
- praca w grupach.

Przebieg zajęć:

Lp.	Czynności nauczyciela	Czynności ucznia	Pomoce	Czas realizacji [min]	Uwagi
1.	Sprawdzenie obecności.		Dziennik zajęć pozalekcyjnych.	1	
2.	Przedstawienie celów zajęć.			2	
3.	Przeprowadzenie ćwiczeń z zakresu „gimnastyki mózgu”.	Wykonanie ćwiczeń zgodnie z poleceniami nauczyciela.		5	
4.	Odbiór tekstu słuchanego, określanie głównej myśli tekstu.	Uczniowie słuchają dialogu i odgadują, o czym jest.	Nagranie z dialogiem, odtwarzacz CD, Planet 3/29/30.	3	*W zależności od stopnia zaawansowania.
5.	Przypomnienie/wprowadzenie nazw niektórych produktów żywnościowych* Odbiór tekstu słuchanego, wyszukiwanie informacji w tekście.	Uczniowie słuchają tego samego dialogu i wyszukują w nim nazwy produktów żywnościowych (nazwy produktów uczniowie zapisują w zeszytach).	Nagranie z dialogiem, odtwarzacz CD, zał. 1 (transkrypcja dialogów).	3	*W zależności od stopnia zaawansowania.
6.	Przypomnienie/ wprowadzenie nazw niektórych produktów żywnościowych* Wypisuje na tablicy hasła: OWOCE – FRUCHT), WARZYWA – GEMÜSE, MIĘSO – FLEISCH, SŁODYCZE – SÜßIGKEITEN INNE – ANDERES ESSEN.	Uczniowie podają po jednej nazwie produktów żywnościowych pasującej do haseł wypisanych na tablicy. Następnie uczniowie przyporządkują karteczki (rozłożone na ławce) do odpowiednich kategorii i przyklejają je pod właściwym hasłem umieszczonym na tablicy.	Karteczki z nazwami żywności, zał. 2.	8	
7.	Utrwalenie nazw niektórych produktów żywnościowych.	Uczniowie pracują na stanowiskach komputerowych w pracowni, wyszukują stronę internetową www.doliwa-naturfoto.de Na podanej stronie znajdują obrazy z serii „natura”. Zadaniem uczniów jest podać jak najwięcej nazw produktów żywnościowych.	Komputery, pracownia komputerowa, strona internetowa: www.doliwa-naturfoto.de .	10	*Ćwiczenie to dodatkowo aktywizuje zmysł wzroku.
8.	Utrwalenie nazw niektórych produktów żywnościowych.	Uczniowie pracują indywidualnie z kartą pracy.	Kartka z zadaniem, zał. 3.	5	
9.	Utrwalenie nazw niektórych produktów żywnościowych.	Uczniowie pracują w grupach 3–4-osobowych. W diagramie odszukują nazwy warzyw i owoców. Można to ćwiczenie potraktować jako zawody „Owocowo-warzywny detektyw”. Grupa która pierwsza odnajdzie wszystkie nazwy, wygrywa.	Kartka z diagramem, zał. 4.		
10.	Utrwalenie nazw niektórych produktów żywnościowych.	Uczniowie pracują indywidualnie i uzupełniają nazwy owoców i warzyw*			*Opcjonalnie.
11.	Utrwalenie nazw produktów żywnościowych.	Uczniowie rozwiązują zadania w karcie pracy	Karty z ćwiczeniami, zał. 5.	5	
12.	Rzeczowniki tworzenie liczby mnogiej, przypomnienie.	Po krótkim przypomnieniu zasad tworzenia liczby mnogiej, uczniowie pracują całą grupą. Siedzą w kole. Pierwszy uczeń podaje nazwę produktu żywnościowego po polsku, następny uczeń ją tłumaczy na język niemiecki, następny w kolejności podaje liczbę mnogą. Po trzecim uczniu cykl zaczyna się od nowa. Uczeń, który zapomni słowo lub nie poda liczby mnogiej wędruje na koniec*		7	*Należy wcześniej przypomnieć liczbę mnogą.

13.	Reagowanie językowe. Wyrażanie próśb i podziękowań.	Uczniowie słuchają dokończenia dialogu „W restauracji” z początku lekcji. Przy słuchaniu uzupełniają luki. Czytają go z podziałem na role. Następnie wyszukują w nim zwroty potrzebne do wyrażania prośby.	Kartki z dialogiem, zał. 6, CD- Planet 3/32.	3	
14.	Reagowanie językowe. Odegranie minisценki „W restauracji”.	Uczniowie odgrywają minisценkę „W restauracji” na podstawie przytoczonego dialogu, i karty dań, składając zamówienie u kelnera	Karta dań, zał. 7.	5	
15.	Waluta w UE. Na przyniesionych z domu przykładach zabawkowych pieniędzy nauczyciel wyjaśnia uczniom nazewnictwo waluty.	W ułożonym dialogu uczniowie wyszukują zdania, w których podaje się kwotę do zapłaty. Uczniowie powtarzają nazwy waluty.	Zabawkowe pieniądze i kilka przykładów kwot zapisanych na tablicy.	5	
16.	Reagowanie językowe. Pytanie o cenę. Nauczyciel przypomina pytanie dotyczące ceny produktu.	Pracując na podstawie karty dań uczniowie zadają pytania o cenę poszczególnych dań, praca w parach.		5	
17.	Moja kawiarnia.	Uczniowie podają nauczycielowi przykłady produktów, które można zamówić w kawiarni. 3 osoby z całej grupy wyłonione w drodze losowania układają menu swojej restauracji i zapisują je na dużym arkuszu. Pozostałe indywidualnie zapisują na pasku to co chciałyby zamówić w restauracji. Mają do dyspozycji tylko 7 €. Następnie na sznurku zostaje wywieszona Menu i uczniowie bawią się w kawiarnię. Jest troje obsługujących i klienci, którzy siadają przy stolikach. W trakcie zabawy uczniowie ćwiczą zwroty: „Ich möchte.....bestellen“, „Was möchten Sie?“, „bitte schön“, „danke schön“, „Was möchten Sie trinken?“ itp.	Duży arkusz papieru (A3), sznurek do białej linijki i spinacze.	10	
18.	Moja wiedza oraz umiejętności z zakresu opisywania, udzielania i uzyskiwania podstawowych informacji produktach żywnościowych oraz składaniu zamówienia w kawiarni.	Każdy uczeń przy pomocy tabeli „wiem, umiem, potrafię”, ocenia własne umiejętności.	Karta samooceny z Zajęciowego Portfolio, zał. 8.	3	

* Należy pamiętać o uzupełnieniu Karty obserwacji osiągnięć ucznia. (zał. 6, scenariusz 1).

Załączniki:

- Zał. 1 Transkrypcja dialogów.
- Zał. 2 Karteczki z nazwami artykułów żywnościowych.
- Zał. 3 Ćwiczenie z produktami żywnościowymi.
- Zał. 4 Kartka z diagramem.
- Zał. 5 Karta pracy.
- Zał. 6 Tekst dialogu do ścieżki dźwiękowej, Planet 3, Hueber.
- Zał. 7 Karta dań.
- Zał. 8 Karta samooceny

Załącznik 1: Dialogi w restauracji – transkrypcja

Część 1

Vater: Also, was nehmen wir?

Luca: Einen Moment, bitte. Ich weiß immer noch nicht, was ich möchte.

Vater: Ich nehme eine Nudelsuppe und dann ein Eisbein..... und ein Glas Bier dazu.

Mutter: Und ich....nein, keine Suppe vorher,...ich möchte eine Salatplatte mit Ei und Schinken,...und ein Glas Mineralwasser.- Und für dich Jessy? Ein Paar Würstchen mit Kartoffelsalat?

Jessica: Au ja! Und eine große Flasche Apfelsaft! Ich habe soo einen Durst!

Vater: In Ordnung.- Was ist mit euch?

David: Ich nehme eine Cola...und ein Wiener Schnitzel mit Pommes.

Luca: Gute Idee. Das nehme ich auch.

Vater: Also. Zweimal Wiener Schnitzel mit Pommes frites und zweimal Cola. Okay.

Mutter: Möchte jemand einen Nachtisch?

J/D/L: Ich!

Mutter: Vanilleeis mit heißer Schokolade?

J/D/L: Au ja!

Część 2

Vater: Herr, Ober!

Ober: Möchten Sie jetzt bestellen?

Vater: Ja, bitte. Ich nehme eine Nudelsuppe und dann Eisbein.

Mutter: Ich möchte eine Salatplatte mit Ei und Schinken.

Jessy: Ich möchte Würstchen mit Kartoffelsalat.

David: Ich nehme Wiener Schnitzel mit Pommes.

Luca: Ich auch.

Ober: Also einmal Nudelsuppe, einmal Eisbein, einmal Salatplatte, einmal Frankfurter und zweimal Wiener Schnitzel mit Pommes frites.- Und zum Trinken?

Vater: Für mich ein Bier, bitte.

Mutter: Ich möchte ein Glas Mineralwasser.

Jessy: Ich möchte eine Flasche Apfelsaft.

David: Für uns zwei Cola, bitte.

Ober: Danke sehr.

Wurst	Schokolade
Kuchen	Pommes
Karotten	Erbsen
Eis	Salat

Tomate

Gurke

Apfel

Blumenkohl

Kartoffel

Bohnen

Spinat

Zwiebel

Hähnchen

Schinken

Sauerkraut

Nudeln

Fisch

Leberwurst

Gans

Hering

Bockwurst	Lammfleisch
Schweinebraten	Rinderbraten
Sahne	Salz
Pfeffer	Brot

Butter

Birne

Kirsche

Pfirsich

Weintraube

Apfelsine

Zitrone

Banane

Rübe

Knoblauch

Radieschen

Schnittlauch

Pilz

Bonbon

Soft

Tee

Kaffee

Mineralwasser

Milch

Ei

Marmelade

Zucker

Schokoriegel

Brötchen

Załącznik 3: Artykuły żywnościowe – ćwiczenie

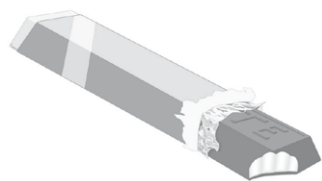

© oxford designers & illustrators 2004

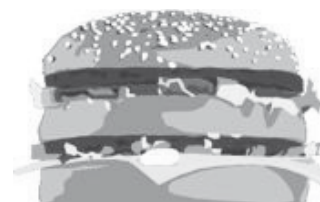
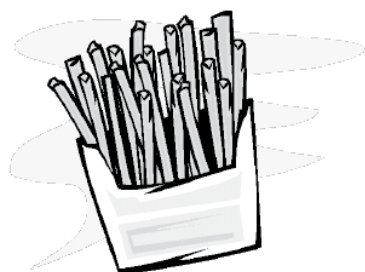

© Oxford designers & illustrators 2004

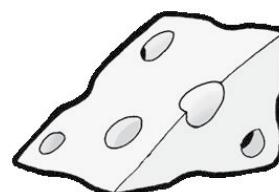
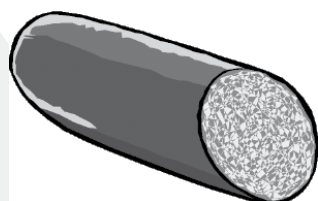

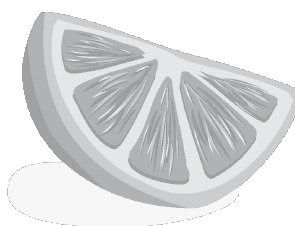
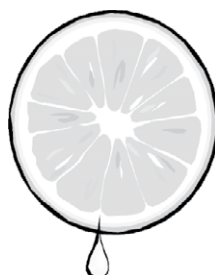
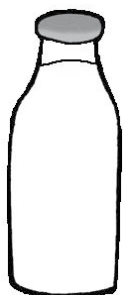
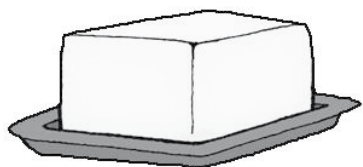

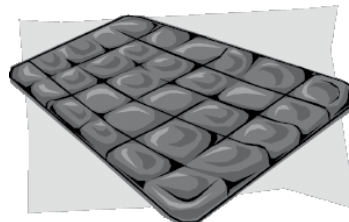
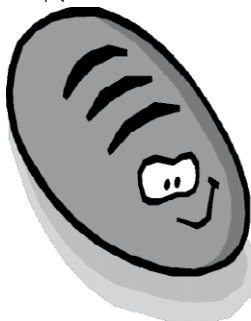
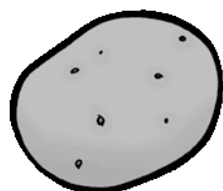
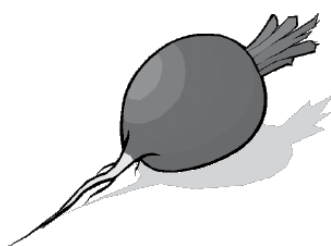
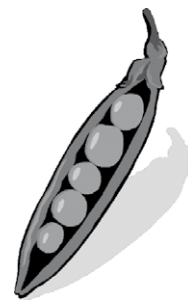
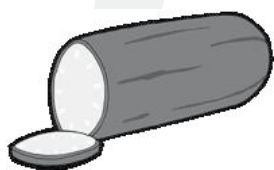

Przyjrzyj się różnym produktom. Wybierz 10, które miałbyś ochotę dzisiaj zjeść oraz 1 napój.
Narysuj je na talerzu i podpisz pod talerzem.



Załącznik 4: KRZYŻÓWKA

Należy znaleźć 20 nazw owoców i warzyw. Rozwiązanie poniżej.

O	P	O	R	A	N	G	E	M	E	N	T	K	S
B	R	B	A	P	F	L	A	U	M	E	K	A	C
S	K	I	R	S	C	H	E	R	B	I	N	R	H
G	U	R	R	K	E	B	E	A	S	F	O	O	N
I	N	N	I	N	D	E	R	P	P	I	B	T	I
M	K	E	K	E	D	S	D	F	I	S	L	T	T
Z	O	F	T	R	A	U	B	E	N	C	A	E	T
W	H	R	O	B	M	A	E	L	A	H	U	U	L
I	L	O	M	S	U	N	E	L	T	O	C	B	A
E	E	S	A	E	G	U	R	K	E	H	H	O	U
B	R	O	T	N	F	G	E	M	O	O	T	H	C
E	O	T	E	S	A	L	A	T	P	T	I	N	H
L	H	I	G	B	K	A	R	T	O	F	F	E	L
A	R	B	L	U	M	E	N	K	O	H	L	A	S

		O	R	A	N	G	E					K	S	
		B		P	F	L	A	U	M	E		K	A	C
	K	I	R	S	C	H	E					N	R	H
G	U	R	R	K	E		E	A	S	F	O	O	N	
		N					R	P	P	I	B	T	I	
	K	E		E			D	F	I	S	L	T	T	
Z	O		T	R	A	U	B	E	N	C	A	E	T	
W	H		O	B			E	L	A	H	U		L	
I	L		M	S			E		T		C	B	A	
E			A	E	G	U	R	K	E		H	O	U	
B	R	O	T	N			E					H	C	
E			E	S	A	L	A	T				N	H	
L					K	A	R	T	O	F	F	E	L	
		B	L	U	M	E	N	K	O	H	L			

Załącznik 5: Was bestellen sie?

Anna



Thomas



Ingrid



Peter



Max



Pommes frites, Würstchen, Brot mit Ei und Schinken, Kaffee, Eis, Tee, Hähnchen, Sauergurken, Pizza, Hamburger, Orangensaft, Kuchen, Apfelsaft, Suppe, Kartoffeln, Brötchen, Fisch

1. Anna

.....

2. Thomas

.....

3. Ingrid

.....

4. Peter

.....

5. Max

.....

Załącznik 6: Dialog do ścieżki dźwiękowej

Źródło: Planet 3, Hueber.

Dialog należy uzupełnić.

DIALOG IM RESTAURANT

- Wer hatte die? Hier bitte, der Löffel.

Vorsicht, der Teller ist heiß.

Zweimal

- o Hierher bitte, die sind für uns.

- Moment, ich bringe gleich das Besteck.

Die

- Mama, die ist für dich.

>> Jessy, da kommen auch schon.....

- Und hier noch einfür den Herrn.

◇ Herr Ober, noch eine Gabel für mich, bitte.

- Entschuldigung, die bringe ich gleich. Aber Messer sind alle da? Ach, Salz und Pfeffer fehlen noch.- Ist jetzt alles in Ordnung? Dann wünsche ich guten Appetit.

>> Guten Appetit.

- o Danke, gleichfalls.

Wyrazy do uzupełnienia: Suppe, Wiener Schnitzel, Salatplatte, Würstchen, Eisbein

GASTHAUS MEERESBLICK

Suppen

Nudelsuppe	2,50
Tomatensuppe	2,80

Salate

Italienischer Salat	4,70
Bunter Salatteller	9,00

Hauptgerichte

Schweinesteak	13,50
Lammrückenfilet	17,20
Kalbsleber	11,20
Kalter Fuß (Eisbein mit Sauerkraut)	10,60
Jäger Schnitzel mit Pommes	16,00
Berliner Eintopf	4,50

Vorspeisen

Gebäckener Camembert	5,50
Frittierte Champignonköpfe	5,80
Lachstatar mit Sauerrahm	3,90

Fischgerichte

Pfannen -Aal	13,75
Forellenfilet	5,50

Nachtsch

Apfel im Schlafrock	3,90
Birnentarte mit Schokolade	2,10
Früchtesorbet	1,90
Pfirsich Melba	3,80

Getränke

Tafelwasser, Glas	1,50
Mineralwasser, Flasche	2,50
Schweppes	2,30
Bermantiger Wein 0,25 l	2,80
Apfelsaft	2,50
Cola	2,10

Tasse Kaffee	2,30
Espresso	1,90
Cappuccino	2,90
Tee	2,30

Załącznik 8: Zajęciowe Portfolio

Oceń swoje umiejętności po tych zajęciach.

Pole działania Activity/Betätigungsfeld	Umiejętność Ability/Fertigkeiten	Już potrafię I can/ Das kann ich schon	Jeszcze ćwiczę Still learning/ Das übe ich noch	To mój cel My goal /Das ist mein Ziel
Słownictwo	Nazwanie produktów żywnościowych.			
	Nazwanie nominałów waluty europejskiej.			
Gramatyka	Tworzenie liczby mnogiej rzeczowników.			
Reagowanie językowe	Zamawianie w restauracji.			

Oznaczenie scenariusza: V.1.12

Temat zajęć: Zakupy.

Przeznaczenie: uczniowie klas 4–6.

Cel ogólny: przypomnienie i utrwalenie słownictwa z zakresu tematycznego zakupy, rodzaje sklepów, kupowanie i sprzedawanie oraz rzeczowniki policzalne i niepoliczalne.

Cele szczegółowe:

- uczeń przypomina sobie nazwy sklepów,
- uczeń utrwała słownictwo dotyczące odzieży,
- uczeń utrwała zwroty związane z robieniem zakupów,
- uczeń ćwiczy umiejętności samooceny ucznia z zakresu tematyki dom i wyposażenie przy pomocy „wiem, umiem, potrafię”.

Po zajęciach uczestnik:

- zna nazwy sklepów,
- zna podział rzeczowników na policzalne i niepoliczalne,
- dokonuje zakupów w sklepach,
- dokonuje samooceny.

Pomoce dydaktyczne:

- tablica, kreda/pisaki lub flipchart,
- kartki z ćwiczeniami,
- realia (produkty),
- paski z dialogiem,
- kartki z nazwami sklepów,
- bank ćwiczeń „Gimnastyka mózgu”,
- karta samooceny „wiem, umiem, potrafię”.

Metody pracy:

- praca z całą klasą,
- praca indywidualna,
- praca w grupach.

Przebieg zajęć:

Lp.	Czynności nauczyciela	Czynności ucznia	Pomoce	Czas realizacji [min]	Uwagi
1.	Sprawdzenie obecności.		Dziennik zajęć pozalekcyjnych.	1	
2.	Przedstawienie celów zajęć.			2	
3.	Przypomnienie/wprowadzenie nazw sklepów i produktów*	<p>Uczniowie pracują indywidualnie. Nauczyciel wprowadza nazwy sklepów: Supermarkt, Buchhandlung, Bäckerei, Spielwarengeschäft, Schreibwarengeschäft, Apotheke usw.</p> <p>Na kilku ławkach w klasie rozłożone są nazwy sklepów, które nauczyciel wcześniej przedstawił i przećwiczył z uczniami. Zadaniem uczniów jest wybranie właściwego sklepu po usłyszeniu od nauczyciela pytania „Wo kannst du ein Heft kaufen?”- „Gdzie możesz kupić ...?”. Do demonstracji produktów nauczyciel używa przedmiotów wcześniej przyniesionych z domu. Może też wykorzystać te przedmioty, które znajdują się w klasie. Następnie uczniowie wracają na miejsca i tworzą na paskach papieru zdania z wykorzystaniem nazw sklepów i produktów wcześniej omówionych. „Ich kann ein Heft im Schreibwarengeschäft kaufen.” „Mogę kupić ... w ...” Zdania mogą być prawdziwe lub fałszywe. Następnie uczniowie wymieniają się parami i decydują czy zdania otrzymane od partnera są prawdziwe czy fałszywe.</p> <p>Na koniec nauczyciel może poprosić uczniów o przeczytanie po jednym, dwa przykłady dla całej grupy. Tym razem to grupa podaje odpowiedź.</p>	Kartki z nazwami sklepów, puste paski papieru, przedmioty/produkty, realia, zał.1.	15	*W zależności od stopnia zaawansowania grupy.
4.	Przeprowadzenie ćwiczeń z zakresu „gimnastyki mózgu”.	Wykonanie ćwiczeń zgodnie z poleceniami nauczyciela*		5	*Ćwiczenia do wyboru.
5.	Reagowanie językowe, porządkowanie dialogów.	Uczniowie porządkują minidialogi w 3 sklepach.	Kartka z dialogiem, zał. 2.	7	
6.	Pozyskiwanie i udzielanie informacji	Uczniowie pracują w grupach trzyosobowych. Zadanie polega na uzyskaniu informacji o cenach artykułów spożywczych i dokonaniu zakupów po niższych cenach.	Karty zadań, zał. 3.	10	
7.	Przypomnienie słownictwa związanego z odzieżą.	Uczniowie otrzymują planszę z obrazkami ubrań oraz podpisami (należy rozciąć), dobierają podpisy i nakleją na kartę zadań pod odpowiednim obrazkiem. Praca w grupach.	Plansze z obrazkami i podpisami, zał. 4, klej nożyczki.	10	
8.	Reagowanie językowe – zakupy.	Każdy zespół dostaje kartkę z artykułami odzieżowymi w dwóch działach sklepu oraz listę osób, dla których należy zrobić zakupy. Dwie osoby obsługują sklep, pozostałe dokonują zakupów zapisując je oraz ich ceny.	Plansza z artykułami odzieżowymi oraz lista osób, zał. 5.	17	

9.	Reagowanie językowe. Idziemy na zakupy.	Uczniowie pracują w parach. Ławki ustawione w rzędzie złączone ze sobą tak, aby tworzyły ciąg. Uczniów wylosowanych przez nauczyciela przygotowuje sklep (każdy swój) na dużej kartce wypisuje nazwę sklepu oraz rysuje produkty, podpisuje je i podaje cenę produktu. Pozostali uczniowie idą na zakupy. Muszą kupić po jednym produkcie w każdym sklepie. Mają na to określoną kwotę 15 Euro. W czasie kiedy uczniowie sprzedawcy przygotowują swoje sklepy uczniowie idący na zakupy przygotowują swoją listę zakupów.	Kartki, pisaki/kredki.	20	
10.	Moja wiedza oraz umiejętności z zakresu opisywania, udzielania i uzyskiwania podstawowych informacji o rodzajach sklepów, rzeczownikach policzalnych i niepoliczalnych oraz dokonywaniu zakupów.	Każdy uczeń przy pomocy tabeli „wiem, umiem, potrafię”, czyli twierdzeń umiem/potrafię ocenia własne umiejętności.	Karta samooceny z Zajęciowego Portfolio, zał. 6.	3	

* Należy pamiętać o uzupełnieniu Karty obserwacji osiągnięć ucznia. (zał.6, scenariusz 1).

Załączniki:

Zał. 1 Plansza z nazwami sklepów

Zał. 2 Kartka z dialogiem

Zał.3 Plansza z cenami w sklepach spożywczych oraz lista zakupów

Zał. 4 Plansza z obrazkami ubrań i podpisami

Zał. 5 Plansze z artykułami odzieżowymi wraz z cenami oraz lista osób

Zał. 6 karta samooceny.

BÄCKEREI

SCHREIBWARENGESCHÄFT

KONDITOREI

METZGEREI

APOTHEKE

BUCHHANDLUNG

SCHUHGESCHÄFT

KLEIDERGESCHÄFT

LEBENSMITTELGESCHÄFT

FISCHLADEN

SPIELWARENGESCHÄFT

SUPERMARKT

KAUFHAUS

BLUMENGESCHÄFT

DROGERIE

ZEITUNGSKIOSK

KURZWARENGESCHÄFT

MÖBELGESCHÄFT

Załącznik 2: Dialogi

Dialogi do uporządkowania.

Uporządkuj 3 dialogi: w sklepie spożywczym, na rynku i w aptece.

- Ich möchte ein Brot und zwei Brötchen.
 - Ich habe hier ein Rezept.
 - Ich möchte zwei Kilo Birnen
 - Ja, ich bitte noch 300 g Schinken
 - Für meine Mutter.
 - Die zu 1,20, bitte
 - Vielen Dank.
-
- Lass mal sehen. Augentropfen. Für Kinder oder Erwachsene?
 - Welche denn? Die hier kosten 1,20 das Kilo. Oder die? Die sind aber teurer.
 - Hier bitte, die Tropfen. Die kosten 4 Euro.
 - Hier bitte. Möchtest du noch etwas?
 - Aha, einen Moment.
 - Das Brot, Brötchen und Schinken..... Das macht zusammen 5,40 Euro.
 - 10 Euro- 6 Euro zurück. Danke sehr.
 - 1,20 Euro. Die sind sehr schmackhaft. Bitte schön.
 - Hast du vielleicht 40 Cent? Danke und 5 Euro zurück.

Załącznik 3

Praca w grupach trzysobowych. Dwie osoby dostają kartki z cennikiem w swoim sklepie, trzecia osoba udaje się na zakupy z listą zakupów. Poszczególne pozycje z listy zakupuje w sklepie, który dany towar oferuje po niższej cenie. Notuje ceny przy zakupach.

Äpfel	1,0 kg	0,90
Bananen	1,0 kg	1,05
Brot	1,0 kg	0,60
Butter	250 g	0,85
Eier	10 Stück	1,25
Hackfleisch	500 g	1,59
Joghurt	500 g- Becher	0,39
Käse in Scheiben	400 g	1,99
Nudeln	500 g	0,39
Zucker	1,0 kg	0,69

Äpfel	1,0 kg	1,10
Bananen	1,0 kg	0,99
Brot	1,0 kg	0,55
Butter	250 g	0,90
Eier	10 Stück	1,30
Hackfleisch	500 g	1,45
Joghurt	500 g- Becher	0,45
Käse in Scheiben	400 g	2,10
Nudeln	500 g	0,40
Zucker	1,0 kg	0,65

Äpfel	1,0 kg	
Bananen	1,0 kg	
Brot	1,0 kg	
Butter	250 g	
Eier	10 Stück	
Hackfleisch	500 g	
Joghurt	500 g- Becher	
Käse in Scheiben	400 g	
Nudeln	500 g	
Zucker	1,0 kg	

Załącznik 4: Obrazki z ubraniami i podpisy

Obrazki i podpisy należy porozcinać (praca w parach lub indywidualna). Przed zestawianiem należy wykonać dodatkowe zadanie: uzupełnienie brakujących obrazków i wklejenie ich w wyznaczone kratki.

Data: _____

Punkty: _____ / 15 pkt.

Przeczytaj poniższe zdania i zakreśl w kółko poprawną odpowiedź a/b/c/. Do każdego zdania pasuje tylko jedna odpowiedź. Na wykonanie zadań masz 20 minut.

1. Święta Bożego Narodzenia to:
a/ Ostern b/ Maifest c/ Weihnachten
2. Złóż życzenia z okazji świąt Bożego Narodzenia:
a/ Frohe Ostern b/ Alles Gute zum Geburtstag c/ Frohes Weihnachtsfest
3. Najbardziej znaną niemiecką kolędą jest:
a/ Alle Jahre wieder b/ Stille Nacht c/ Kling Glöckchen
4. Zu Weihnachten essen die Deutschen:
a/ Gans b/ Huhn c/ Lammfleisch
5. Plätzchen sind:
a/ Süßigkeit b/ Fisch c/ Fleisch
6. Ustal kolejność:

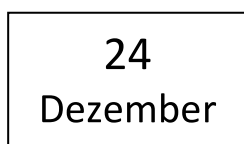

- a/ Weihnachtskugel, Heiligabend, Weihnachtsglöckchen, Weihnachtslied
- b/ Weihnachtslied, Nikolaustag, Kerze, Weihnachtsplätzchen

7. Am 24. Dezember bringt der Nikolaus:
a/ Geschenke b/ Schnee c/ Tannenbaum
8. Zu Weihnachten bekomme ich in diesem Jahr Fahrrad der Computer und Bücher oder neue Hose.
a/ einen, einen, eine, eine b/ einen, ein, -, eine c/ ein, einen, -, eine
9. Am Heiligabend gehen viele Menschen
a/ zum Bahnhof b/ ins Kaufhaus c/ in die Kirche
10. Deutsches Weihnachtsgebäck sind.....
a/ Stollen, Lebkuchen, Plätzchen b/ Stollen, Topfplätzchen c/ Käsekuchen, Lebkuchen, Plätzchen
11. Der Adventskranz hatKerzen.
a/ sieben b/ sechs c/ vier
12. Gefällt dir mein Adventskalender?
a/ Ja, er gefällt dir sehr gut. b/ Ja, er gefällt mir sehr gut. c/ ja, es gefällt mir sehr gut.
13. Uzupełnij życzenia świąteczne:
Ein frohes und viel im Neuen.....
a/ Weihnachten, Glück, Jahr b/ Weihnachtsfest ,ück, Jahr c/ Weihnachtsfest, Gutes, Monat
14. Zu Weihnachten kaufe ichOpa eine Uhr.
a/ meinen b/ meiner c/ meinem
15. Heiligabend ist am.....
a/ 6. Dezember b/ 24. Dezember c/ 25. Dezember

ODPOWIEDZI DO TESTU

1. C
2. C
3. B
4. A
5. A
6. C
7. A
8. C
9. C
10. A
11. C
12. B
13. B
14. C
15. B



HEMD

TUCH



BLUSE

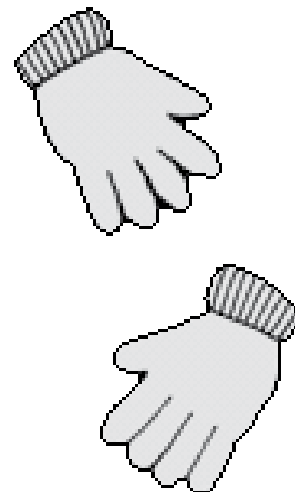

PULLOVER

ROCK

?

?

der Rock	die Hose	die Jeans	die Handschuhe
das Kleid	der Hut	der Pullover	die Sportschuhe
der Gürtel	die Socken	die Tasche	der Regenschirm
das Tuch	das Hemd	die Jacke	der Regenmantel
der Mantel	die Krawatte	die Schuhe	die Halskette
die Mütze	der Schal	die Weste	*
das T-Shirt	die Stiefel	die Bluse	die Hausschuhe

*Można znaleźć dodatkowy obrazek i go podpisać.

Załącznik 5

Uczniowie pracują w zespołach. Dwóch uczniów obsługuje dwa działy w sklepie. Troje uczniów dokonuje zakupów dla trzech lub czterech osób z listy. Należy zapisać, jakie towary zakupiono oraz ich cenę.

Inge: Sie ist 27 Jahre alt. Sie arbeitet als Sekretärin. Morgen kommen die Gäste aus Ausland und sie will in ihrem Büro schön aussehen.

Gerd ist 34 Jahre alt. Er ist Musiker. Morgen macht er mit seiner Freundin einen Ausflug ins Gebirge.

Eva ist 28 Jahre alt. Sie ist Lehrerin. Morgen geht sie mit ihrem Mann ins Theater.

Johann ist 64 Jahre alt. Er ist Rentner. Morgen hat er Geburtstag und macht eine Party für viele Gäste.

FRAUENABTEILUNG

Frottee Strumpfhose 11,95

Latzhose 24,75

Bluse 29,75

Top 19,25

Gürtel 9,95

Leggings 12,95

Badeanzug 29,75

Kleid 44,95

Strickweste 22,95

Pareo 19,75

Stretchhose 19,95

Sommer-Ballerinas 34,95

Kurzstiefel 69,95

Stoffhose 29,95

Tasche 29,95

Pullover 28,95

Karo-Top 39,95

Schnürer 29,95

Pumps 59,95

Leinenjacke 39,95

Rock 37,95

Beutel-Tasche 27,95

Edelslipper 49,95

Römersandale 59,95
Dianette 23,95
Mantel 54,95
Pullunder 34,95
Nietentasche 29,95
Espadrilles 29,95
Cardigan 35,00
Wolljacke 75,00
Bolero 32,00
Ledermantel 129,00
Nachthemd 19,95
Kette 14,95
Ledergürtel 29,75
Tuch 17,75
Armband 14,95
Kugelmkette 19,95
Leinenhose 40,00
Stiefel 99,00
Holzkette 19,95
Basecap 15,35
Keilsandalette 39,95
Keilpantolette 34,95
Jeans -Weste 34,95
Blazer 40,00
Trainingsanzug 29,99
T-Shirt 14,99
T-Shirt 18,25
Mustang Jeans 69,75
Kapuzenjacke 59,95
Kapuzenjacke 62,00
Abendkleid schwarz 89,90
Wolljacke 75,00
Ledergürtel 29,75
Hackenschuhe 36,30
Strumpfhose 5,00

HERRENABTEILUNG

Boxershorts 9,00
Scotch and Soda Hemd 59,95
Top 19,25
Gürtel 9,95
Strickweste 22,95
Kurzstiefel 75,00
Pullover 34,75
Leinenjacke 39,95
Herrenschuhe- 54,00
Mantel 65,00
Pyjama 34,75
Armband 14,95
Basecap 24,25
Herrensandalette 42,00
Jeans-Weste 38,00
Hemd mit Krawatte 22,00
Pullover
Trainingsanzug 32,00
T-Shirt 14,99
T-Shirt 18,25
Wolljacke 75,00
Ledermantel 135,00
Ledergürtel 29,75
Levis Jeans 75,00
Kapuzenjacke 59,95
Kapuzenjacke 62,00
Sakko 89,00
Polohemd 35,50
Aktentasche 48,20
Sonnenbrille 28,00
Herrenhalskette 29,35
Stoffhose 45,00
Anzug 78,00
Hemd 34,00
Socken 15,60

Załącznik 6: Zajęciowe Portfolio

Oceń swoje umiejętności po tych zajęciach.

Pole działania Activity/Betätigungsfeld	Umiejętność Ability/Fertigkeiten	Już potrafię I can/ Das kann ich schon	Jeszcze ćwiczę Still learning/ Das übe ich noch	To mój cel My goal /Das ist mein Ziel
Słownictwo	Nazwanie produktów żywnościowych i łączenie ich z nazwami sklepów. Nazywanie części garderoby.			
Gramatyka	Używanie rzeczowników w Akkusativie (zakupy).			
Reagowanie językowe	Robienie zakupów.			

Oznaczenie scenariusza: V.1.13

Temat zajęć: Powtórzenie materiału (lekcja jedenasta i dwunasta oraz czwarty test sprawdzający).

Przeznaczenie: uczniowie klas 4–6.

Cel ogólny: powtórzenie słownictwa oraz struktur leksykalno-gramatycznych z zakresu tematyki dotyczącej nazw produktów żywnościowych, nazw sklepów, składania zamówienia w kawiarni i robienia zakupów oraz tworzenia liczby mnogiej rzeczowników i określania rzeczowników policzalnych i niepoliczalnych.

Cele szczegółowe:

- uczeń utrwała umiejętność komunikowania się w tematyce nazwy żywności,
- uczeń utrwała umiejętność komunikowania się w tematyce rodzaje sklepów,
- utrwała umiejętność komunikowania się w tematyce zamówienia w restauracji,
- utrwała umiejętność komunikowania się w tematyce robienie zakupów.

Po zajęciach uczestnik:

- zna nazwy różnych produktów żywnościowych,
- zna nazwy sklepów,
- składa zamówienie w restauracji,
- robi zakupy,
- określa rzeczowniki policzalne i niepoliczalne.

Pomoce dydaktyczne:

- tablica, kreda/pisaki lub flipchart,
- karty pracy ucznia,
- materiały dydaktyczne w postaci ćwiczeń do stacji zadaniowych,
- test sprawdzający.

Metody pracy:

- praca z całą klasą,
- metoda stacji zadaniowych,
- praca indywidualna,
- praca w grupach.

Przebieg zajęć:

Lp.	Czynności nauczyciela	Czynności ucznia	Pomoce	Czas realizacji [min]	Uwagi
1.	Sprawdzenie obecności.		Dziennik zajęć pozalekcyjnych.	1	
2.	Przedstawienie celów zajęć.			2	
3.	Wykonanie kilku ćwiczeń z serii „Gimnastyka mózgu”*	Uczniowie wykonują ćwiczenia zgodnie z poleceniami nauczyciela.	W zależności od ćwiczenia.	3	*Zaleca się wybór ćwiczeń dokonany przez nauczyciela.

4.	Zapoznanie uczniów ze schematem przeprowadzenia lekcji metoda stacji zadaniowych.			3	
5.	Dokonanie podziału na grupy (trzy lub czteroosobowe).			4	Przy dokonywaniu podziału na grupy można zastosować metodę socjogramu np. Na bezludną wyspę pojechałbym/ pojechałabym z ...” lub podział przy pomocy pór roku.
6.	Rozdanie uczniom ćwiczeń powtórzeniowych metodą stacji zadaniowych. Obserwacja pracy uczniów.	Uczniowie otrzymują karty pracy, pracują w grupach według dokonanego podziału, przechodząc od stacji do stacji na których znajdują się ćwiczenia dotyczące słownictwa i struktur gramatycznych związanych z tematami: żywność, sklepy, zamówienia w kawiarni, robienie zakupów i zbierają informacje potrzebne do wypełnienia karty pracy (rozwiązują ćwiczenia); po wypełnieniu karty pracy uczestnicy w grupach udają się do ostatniej stacji zadaniowej, którą jest stacja „klucz” i sprawdzają odpowiedzi w karcie pracy; na koniec prowadzący sprawdza ze wszystkimi odpowiedzi na pytania zawarte w karcie pracy.	Stacje zadaniowe dla grup, zał. 1–6, rozwiązania zał. 7, karta pracy zał. 8.	30	
7.	Podsumowanie ćwiczeń i sprawdzenie poprawnych odpowiedzi.	Uczniowie sprawdzają ćwiczenia podając poprawne rozwiązania.		5	
8.	Przeprowadzenie ćwiczeń gimnastycznych z piosenką „Gymnastik-Rap”.	Uczniowie ćwiczą śpiewając.	Tekst piosenki, nagranie CD, Hueber, Planet 3, 16/17, zał. 10.	8	
9.	Przeprowadzenie ewaluacji części zajęć poświęconej powtórzeniu.	„Mówiąca ściana”: uczniowie podchodzą do kartki zawieszanej na ścianie i przy pomocy pisaka, o kolorze odpowiadającym emocjom towarzyszącym uczestnikowi po zakończonej lekcji, wpisują swoje imię zgodnie z nastrojem.	Duża kartka przyklejona do ściany lub flipchart.		
10	Zapoznanie uczniów z formą zadań testowych oraz zasadami pisania testu.				
11.	Przeprowadzenie testu sprawdzającego.	Uczniowie wykonują zadania testowe.	Arkusz testowy, zał. 9.	30	

* Należy pamiętać o uzupełnieniu Karty obserwacji osiągnięć ucznia (zał. 6, scenariusz 1).

Załączniki:

Zał. 1–6 Stacje zadaniowe.

Zał. 7 Rozwiązania.

Zał. 8 Karta pracy.

Zał. 9 Test sprawdzający nr 4.

Zał. 10 Tekst piosenki.

STATION 1

STATION 1



zwölf Euro



vierundvierzig Euro

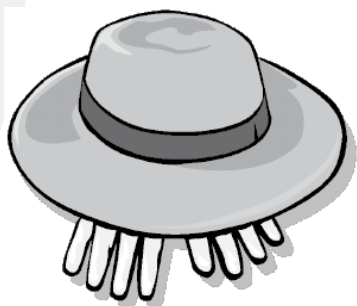

dreißig Euro



neun Euro zehn

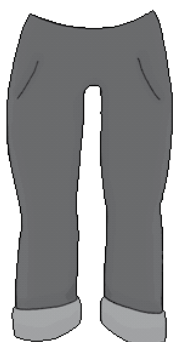

siebenunddreißig Euro fünfzig

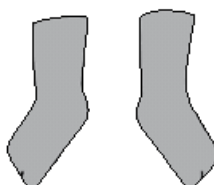

drei Euro zehn



sieben Euro zwanzig



zehn Euro



siebenundfünfzig Euro

To są towary, które znajdują się w twoim sklepie. Napisz teraz do każdego karteczki, na których będzie nazwa towaru oraz cena wyrażona liczebnikiem.

Wpisz dane w kartę pracy.

W A R E	P R E I S

STATION 2

STATION 2

FRÜHSTÜCK

Was isst und trinkst du heute zum Frühstück?
Odpowiedz pełnym zdaniem na pytanie zgodnie z obrazkami.

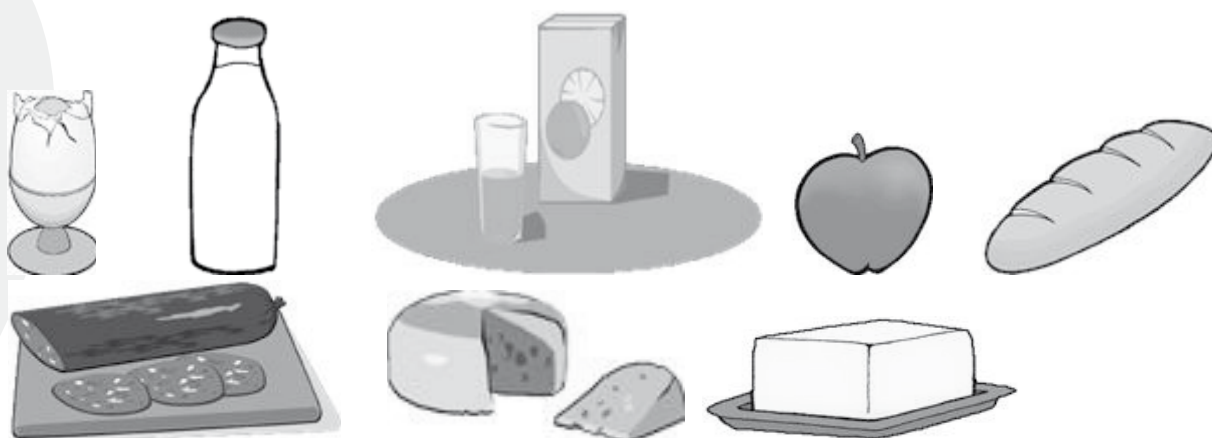

.....

.....

.....

STATION 3

STATION 3

Uporządkuj:

im Kleidungsladen	im Lebensmittelgeschäft	im Schreibwarengeschäft

die Wurst, das Kleid, die Hose, das Brötchen, die Bluse, der Bleistift, der Zucker, der Kaffee, der Kuli, die Handschuhe, der Radiergummi, das Heft, der Kuchen, der Rock, das Hemd, die Krawatte, das Lineal, die Butter

STATION 4

STATION 4

Uporządkuj dialog „W restauracji”:

A: Ich nehme ein Steak mit Kartoffeln und einen Salat

B: Was wünschen Sie bitte?

C: Zusammen oder getrennt?

D: Vielen Dank!

E: Herr Ober, wir möchten bestellen!

F: Bitte, 30 Euro. Stimmt so.

G: Für mich einen Fisch mit Pommes und Sauergurken.

H: Wir möchten jetzt bezahlen.

I: Zusammen.

J: Das macht 28, 70 Euro.

K: Bitte sehr!

1	2	3	4	5	6	7	8	9	10	11

STATION 5

STATION 5

Jesteś w sklepie papierniczym:

1. Przywitaj się.



2. Zapytaj ile kosztuje

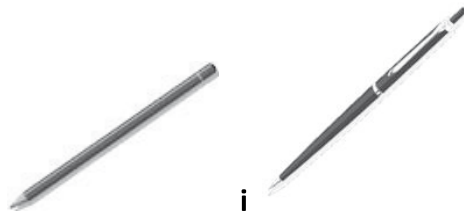

3. Poproś o

i



4. Zapytaj czy jest

5. Powiedz, że bierzesz wszystkie te rzeczy. Zapytaj ile to wszystko razem kosztuje.

6. Powiedz, że chcesz zapłacić.

7. Podziękuj i pożegnaj się.

1	
2	
3	
4	
5	
6	
7	

STATION 6

STATION 6

MENU

Speisen

<i>Pizza</i>	2,05 €
<i>Hamburger</i>	1,30 €
<i>Wurstbrot</i>	0,55 €
<i>Käsebrot</i>	0,55 €
<i>Pommes</i>	0,85 €
<i>Gulaschsuppe</i>	1,75 €
<i>Currywurst</i>	1,00 €

<i>Apfelkuchen</i>	<i>Stück</i>	1,25 €
<i>Jogurt</i>	<i>Becher</i>	0,20 €
<i>Eis</i>	<i>Kugel</i>	0,60 €
<i>Schokoriegel</i>	0,40 €

Getränke

<i>Mineralwasser</i>	<i>Flasche</i>	0,50 €
<i>Cola</i>	<i>Dose</i>	0,70 €
<i>Fanta</i>	<i>Dose</i>	0,70 €
<i>Sprite</i>	<i>Dose</i>	0,70 €
<i>Milch</i>	<i>Glas</i>	0,25 €
<i>Kakao</i>	<i>Glas</i>	0,39 €

Jesteś z kolegą/koleżanką w czasie przerwy w sklepiu szkolnym. Ponieważ jesteście głodni i bardzo chce się wam pić, robicie szybkie zakupy. Macie razem 4 Euro. Ułóż dialog – rozmowę ze sprzedawcą. Złóż zamówienie dla dwóch osób, zapytaj ile płacisz, zapłać i pożegnaj się.

- Hallo!
- o Hallo! Was möchtest du?

-
-

- o Bitte sehr.

-

- o

- Danke, schön. Tschüs!

- o Tschüs.

LÖSUNGSSTATION

LÖSUNGSSTATION

1.

W A R E	P R E I S
Hauschuhe	12 €
Stiefel	44 €
Hut	30 €
Handschuhe	9,10 €
Hose	37.50 €
Socken	3,10 €
T-Shirt	7,20 €
Brille	10 €
Jacke	57 €

2. Zum Frühstück esse ich Ei, Käse- und Wurstbrote (Brot mit Butter, Käse und Wurst), und einen Apfel. Ich trinke Milch und (ein Glas) Orangensaft.

3.

im Kleidungsladen	im Lebensmittelgeschäft	im Schreibwarengeschäft
der Rock	das Brötchen	der Bleistift
das Kleid	die Wurst	das Heft
die Hose	der Kaffee	der Kuli
das Hemd	der Zucker	der Radiergummi
die Bluse	die Butter	das Lineal
die Handschuhe	der Kuchen	
die Krawatte		

4.

1	2	3	4	5	6	7	8	9	10	11
E	B	A/G	G/A	H	C	I	J	F	D	K

5.

1. Guten Tag!
2. Was kostet ein Heft? (wie viel kostet)
3. Ich möchte einen Bleistift und einen Kuli.
4. Haben Sie einen Klebstoff ? (Gibt es)
5. Ich nehme das alles. Was kostet das zusammen?
6. Ich möchte bezahlen.
7. Danke schön, auf Wiedersehen! (Tschüs)

6. Przykładowe rozwiązanie

- Hallo!
o Hallo! Was möchtest du?
- Ich möchte einmal Currywurst, einen Hamburger und zwei Dosen Fanta.
o Bitte sehr.
- Wie viel kostet das alles zusammen?
o 3,70 Euro.
- Danke, schön. Tschüs!
o Tschüs.

Załącznik 8: Karta pracy ucznia do stacji zadaniowych nr 4

KARTA PRACY STACJE NR 4

1.

W A R E	P R E I S

2.

.....

.....

.....

.....

3.

im Kleidungsladen	im Lebensmittelgeschäft	im Schreibwarengeschäft

4.

1	2	3	4	5	6	7	8	9	10	11

5.

1	
2	
3	
4	
5	
6	
7	

6.

- Hallo!
- o Hallo! Was möchtest du?
 -
 -
- o Bitte sehr.
 -
 - o
- Danke, schön. Tschüs!
- o Tschüs.

Załącznik 9 - Test sprawdzający nr 4

Nazwisko i imię: _____

Data: _____

Punkty: _____ / 15 pkt.

Przeczytaj poniższe zdania i zakreśl w kółko poprawną odpowiedź a/b/c/. Do każdego zdania pasuje tylko jedna odpowiedź. Na wykonanie zadań masz 30 minut.

1. Wybierasz się do trzech sklepów: **Lebensmittelgeschäft, Gemüseladen, Schreibwarengeschäft**. Ustal kolejność zakupów:

a/ Milch, Tomate, Heft b/ Buch, Karotten, Bleistift c/ Halstabletten, Tomate, Heft

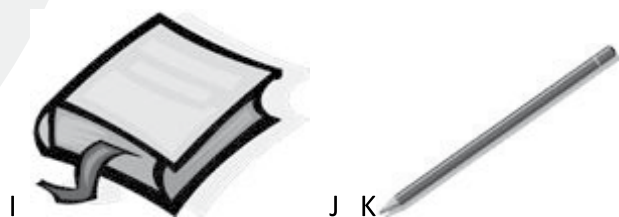

2. Mein Abendbrot:



Zum Abendbrot esse ich

a/ Brot, Wurst, Radieschen, Schnittlauch, Käse b/ Brötchen, Tomate, Gurke, Quark c/ Brötchen, Wurst, Radieschen, Gurke, Käse

3. Jesteś w sklepie papierniczym. Dokonując zakupów uzupełnij twój dialog ze sprzedawcą.



Verkäufer

Kunde

Hallo, was möchtest du ?

A. Danke, Tschüs!

Bitte sehr. Was sonst?

B. Noch ein Lineal, bitte.

Ist das alles?

C. Ich möchte zwei Hefte und einen Kuli.

Das macht zusammen 7,50 €

D. Bitte schön.

Tschüs!

E. Ja das ist schon alles.

a/ B E C D A b/ C B E D A c/ C B D E A

4. Jesteś w restauracji. Złóż zamówienie zgodne z obrazkami:

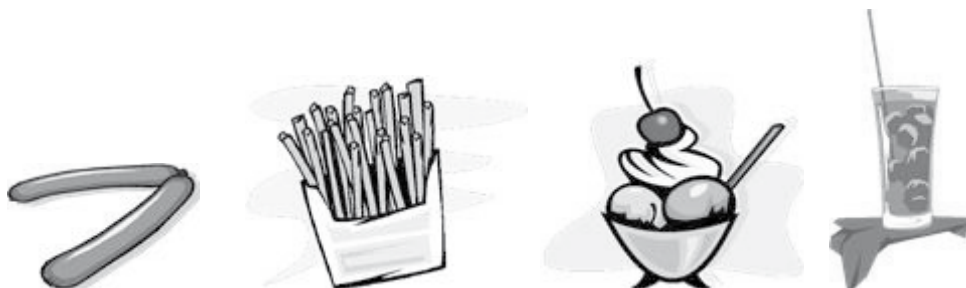

Was wünschen Sie?

Ich möchte

a/ Bockwurst mit Pommes, einen Becher Eis und ein Glas Saft b/ h, Hähnchen mit Reis, einen Becher Eis und Saft c/ Frikadellen mit Reis, einen Becher Eis und ein Glas Saft

5. Wie heißen diese Kleidungsstücke?

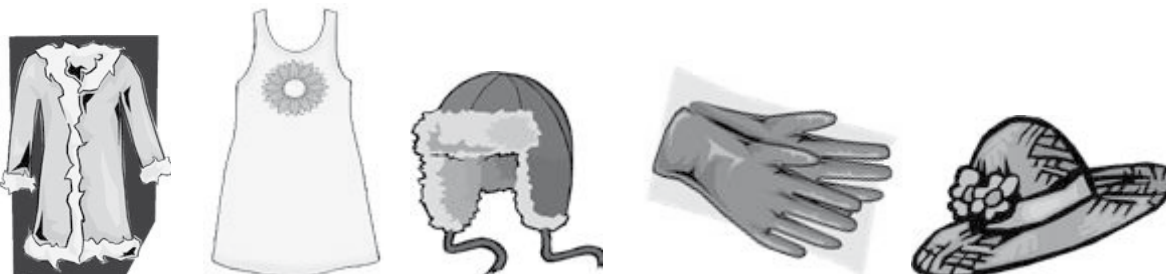

a/ Mantel, Rock, Hut, Handschuhe, Mütze b/ Mantel, Kleid, Mütze, Handschuhe, Hut
c/ Jacke, Kleid, Tuch, Handschuhe, Mütze

6. Wenn es regnet brauche ich einen und einen



A.



B.

a/ Regenstiefel, Regenmantel b/ Regenschirm, Regenkleid c/ Regenschirm, Regenmantel

7. Wie heißen diese Früchte?



a/ Erdbeere, Pflaume, Apfel, Kirsche, Aprikose b/ Erdbeere, Pflaume, Birne, Kirsche, Weintrauben c/ Pfirsich, Pflaume, Birne, Kirsche, Erdbeere

8. Wie heißt das Gemüse?



a/ Erbsen, Kartoffel, Zwiebel, Knoblauch, Kohl, b/ Erbsen, Kartoffel, Zwiebel, Schnittlauch, Blumenkohl c/ Erbsen, Kartoffel, Zwiebel, Rübe, Kohl,

9. Uzupełnij:

A. Ich suche Hut.

B. Er brauchtPullover.

C. Sie kauft Rock.

D. Kaufst du Kleid?

a/ einen, einen, einen, ein b/ einen, ein, eine, ein c/ ein, einen, ein, eine

10. Jakie słówka pytające brakują? Wybierz właściwą odpowiedź :

A möchtest du kaufen?





B sucht Julia?

a/ Was , Wer b/ Was, Wen c/ Wo, Wen

11. Zur Blumenkohlsuppe brauchen wir.....

a/ Blumenkohl, Kartoffeln, Karotten, Sauerkraut b/ Bohnen, Karotten, Blumenkohl, Schnittlauch c/ Kartoffeln, Blumenkohl, Karotten, Petersilie

12. bezahle ich?

a/ Wie viel b/ Wie viele c/ Wie

13. Was ist richtig?

1. Marmelade 2. Nudeln 3. Orangensaft 4. Jogurt

a/ eine Packung, ein Karton, ein Glas, ein Becher b/ ein Glas, eine Packung, ein Karton, ein Becher c/ ein Glas, ein Becher, eine Packung, ein Karton

14. Dobierz odpowiedzi do pytań:

1. Gibt es den Rock auch in blau?
 2. Die Hose ist zu mir groß, haben Sie Größe 36?
 3. Wo kann ich bezahlen?
 4. Welches Kleid steht mir besser?
- A. Ja, möchten Sie die Größe 36 anprobieren?
B. An der Kasse, vorne.
C. Das schwarze passt dir am besten.
D. Nein, leider den gibt es nur im Schwarz.

a/ D A B C b/ C A B D c/ D A C B

15. Heute trage ich rote Hose,gelbes T-Shirt,weiße Schuhe undblaue Jacke.

a/ eine, ein, eine, ein b/ ein, eine, -, eine c/ eine, ein, -, eine

ODPOWIEDZI DO TESTU:

1. A

2. C

3. B

4. A

5. B

6. C

7. B

8. A

9. A

10. B

11. C

12. A

13. B

14. A

15. C

Załącznik 10

Tekst piosenki

Uczniowie ćwiczą i śpiewają; nauczyciel razem z nimi, szczególnie na początku, by pokazać wykonywane ruchy.

Gymnastik-Rap

Wir wollen mal sehen, wer Gymnastik kann.
Die Arme fangen am besten gleich an.
Arme nach vorn und dann nach hinten,
nach oben, nach unten, nach rechts und nach links.
Gleich noch mal!

Oznaczenie scenariusza: V.1.14

Temat zajęć: Tradycje i zwyczaje.

Przeznaczenie: uczniowie klas 4–6.

Cel ogólny: zapoznanie z wybranymi tradycjami i zwyczajami związanymi ze świętami Bożego Narodzenia i Wielkanocy, obchodzonymi w krajach niemieckojęzycznych.

Cele szczegółowe:

- uczeń opisuje niektóre zwyczaje i święta obchodzone w krajach niemieckojęzycznych (Boże Narodzenie, Wielkanoc),
- uczeń posługuje się nowoczesnymi technologiami w celu znalezienia i przedstawienia informacji o niektórych zwyczajach i świętach obchodzonych w krajach niemieckojęzycznych (Boże Narodzenie, Wielkanoc),
- uczeń przygotowuje kartkę świąteczną,
- uczeń ćwiczy umiejętność samooceny ucznia z zakresu tematyki „dom” i „wyposażenie” przy pomocy „can-do-statements”.

Po zajęciach uczestnik:

- zna słownictwo związane ze świętami,
- korzysta z nowoczesnych technologii w celu znalezienia i przedstawienia informacji o niektórych zwyczajach i świętach obchodzonych w krajach niemieckojęzycznych (Boże Narodzenie, Wielkanoc),
- dokonuje samooceny.

Pomoce dydaktyczne:

- tablica, kreda/pisaki lub flipchart,
- kartki z ćwiczeniami,
- komputery z dostępem do Internetu,
- karta samooceny „can-do-statements”.

Metody pracy:

- praca z całą klasą,
- praca indywidualna,
- praca w grupach.

Przebieg zajęć:

Lp.	Czynności nauczyciela	Czynności ucznia	Pomoce	Czas realizacji [min]	Uwagi
1.	Sprawdzenie obecności.		Dziennik zajęć pozalekcyjnych.	1	
2.	Przedstawienie celów zajęć.			2	

3.	Praca pod kontrolą nauczyciela. Przypomnienie słownictwa z zakresu świąt Bożego Narodzenia*	Uczniowie pracują metodą śnieżnej kuli* i tworzą listę słówek związanych ze świętami Bożego Narodzenia.	Tablica, kreda/pisaki, kartki papieru, ćwiczenia pomocnicze, zał. 1–3.	5	*Metoda stosowana we wcześniejszych lekcjach. *Opcjonalnie do wyboru.
4.	Praca pod kontrolą nauczyciela. Utrwalenie słownictwa z zakresu świąt Bożego Narodzenia*	Uczniowie pracują całą grupą, stoją w kole. Ćwiczenie „sieć pajęcza”*. Uczniowie podają kolejno słowa związane ze świętami. Podając słowo, podają jednocześnie kłębek do następnej osoby. Na koniec ćwiczenia zostaje upleciona sieć pajęcza.	Kłębek włóczki lub sznurka.		*Metoda ta doskonale rozwija inteligencję lingwistyczną i interpersonalną *Opcjonalnie do wyboru. *Nauczyciel może wykorzystać ćwiczenia dodatkowe.
5.	Praca pod kontrolą nauczyciela. Przypomnienie słownictwa z zakresu świąt Wielkiej Nocy.*	Uczniowie pracują metodą „śnieżnej kuli”* i tworzą listę słówek związanych ze świętami Wielkanocnymi.	Tablica, kreda/pisaki, kartki papieru.	5	*Metoda stosowana już we wcześniejszych lekcjach. *Opcjonalnie do wyboru.
6.	Praca pod kontrolą nauczyciela. Utrwalenie słownictwa z zakresu świąt Wielkiej Nocy*	Uczniowie pracują całą grupą. Siedzą w kole i powtarzają słownictwo związane ze świętami Wielkanocnymi. Ćwiczenie – łańcuszek skojarzeń. Pierwszy uczeń mówi słowo, następny je odtwarza i dodaje kolejne. Osoba, która pomyli/zapomni słowo, wędruje na koniec.		5	*Opcjonalnie do wyboru.
7.	Przeprowadzenie ćwiczeń z zakresu „gimnastyki mózgu”.	Wykonanie ćwiczeń zgodnie z poleceniami nauczyciela.		5	
8.	Prezentacja Power Point związana z tradycjami i zwyczajami (Boże Narodzenie, Wielkanoc).	Uczniowie pracują w grupach 3-osobowych. W Internecie wyszukują informacje związane z tradycjami i zwyczajami świątecznymi. Następnie przygotowują jednosłajdową prezentację na temat wybranych świąt*	Internet, stanowiska komputerowe.	30	*Nauczyciel może wykorzystać ćwiczenia dodatkowe.
9.	Przedstawienie prezentacji.	Uczniowie pracują w grupach i przedstawiają wyniki pracy zespołowej.	Internet, stanowisko komputerowe, rzutnik multimedialny.	10	
10.	Przeprowadzenie testu diagnostycznego nr 5. Naniesienie wyników testu na Kartę obserwacji osiągnięć ucznia	Uczniowie rozwiązują test*	Test diagnostyczny nr 5, zał. 4 lub 5. Karta obserwacji osiągnięć ucznia, zał. 6, scenariusz 1.	20	*Testy do wyboru.
11.	Moja wiedza oraz umiejętności z zakresu opisywania, udzielania i uzyskiwania podstawowych informacji o świętach i tradycjach krajów anglojęzycznych.			2	

* Należy pamiętać o uzupełnieniu Karty obserwacji osiągnięć ucznia. (zał. 6, scenariusz 1).

Załączniki:

Zał. 1–3 Ćwiczenia dotyczące Świąt Bożego Narodzenia.

Zał. 4 Test sprawdzający nr 5 – Weihnachten.

Zał. 5 Test sprawdzający nr 5 – Ostern.

Zał. 6. Karta samooceny.

ÜBUNG 1

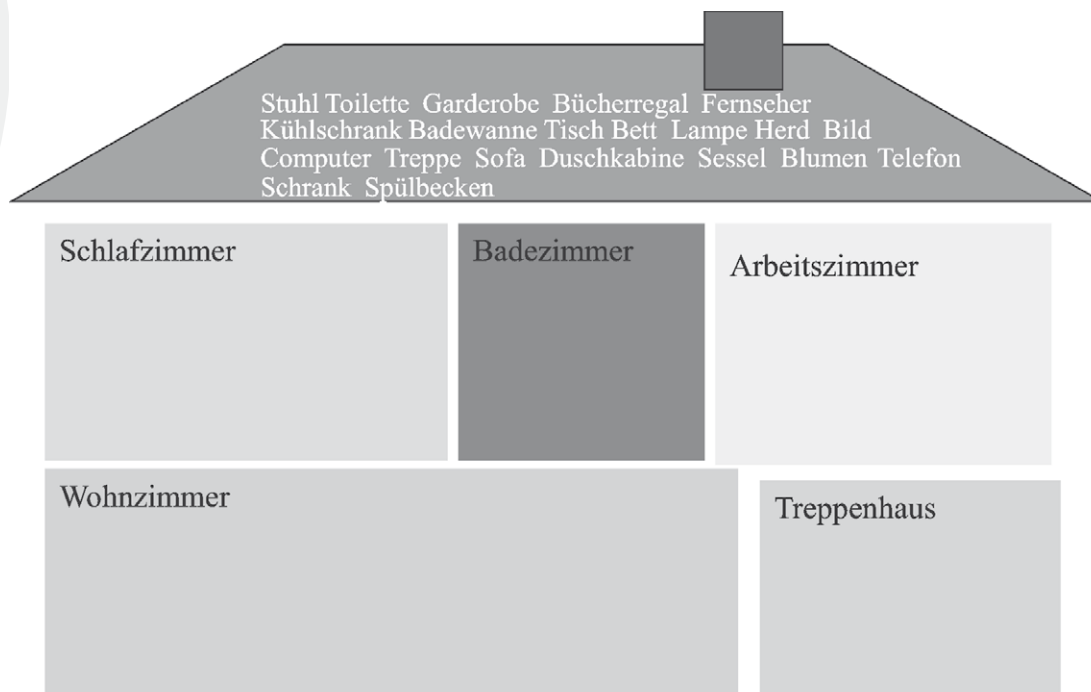

ÜBUNG 2

Ułóż zwrotkę kolędy „Stille Nacht” we właściwej kolejności:

- A. Stille Nacht! Heilige Nacht!
- B. Schlafe in himmlischer Ruh!
- C. Alles schläft; einsam wacht
- D. Holder Knabe im lockigen Haar,
- E. Nur das traute hochheilige Paar.
- F. Schlafe in himmlischer Ruh!

1	2	3	4	5	6

ÜBUNG 3

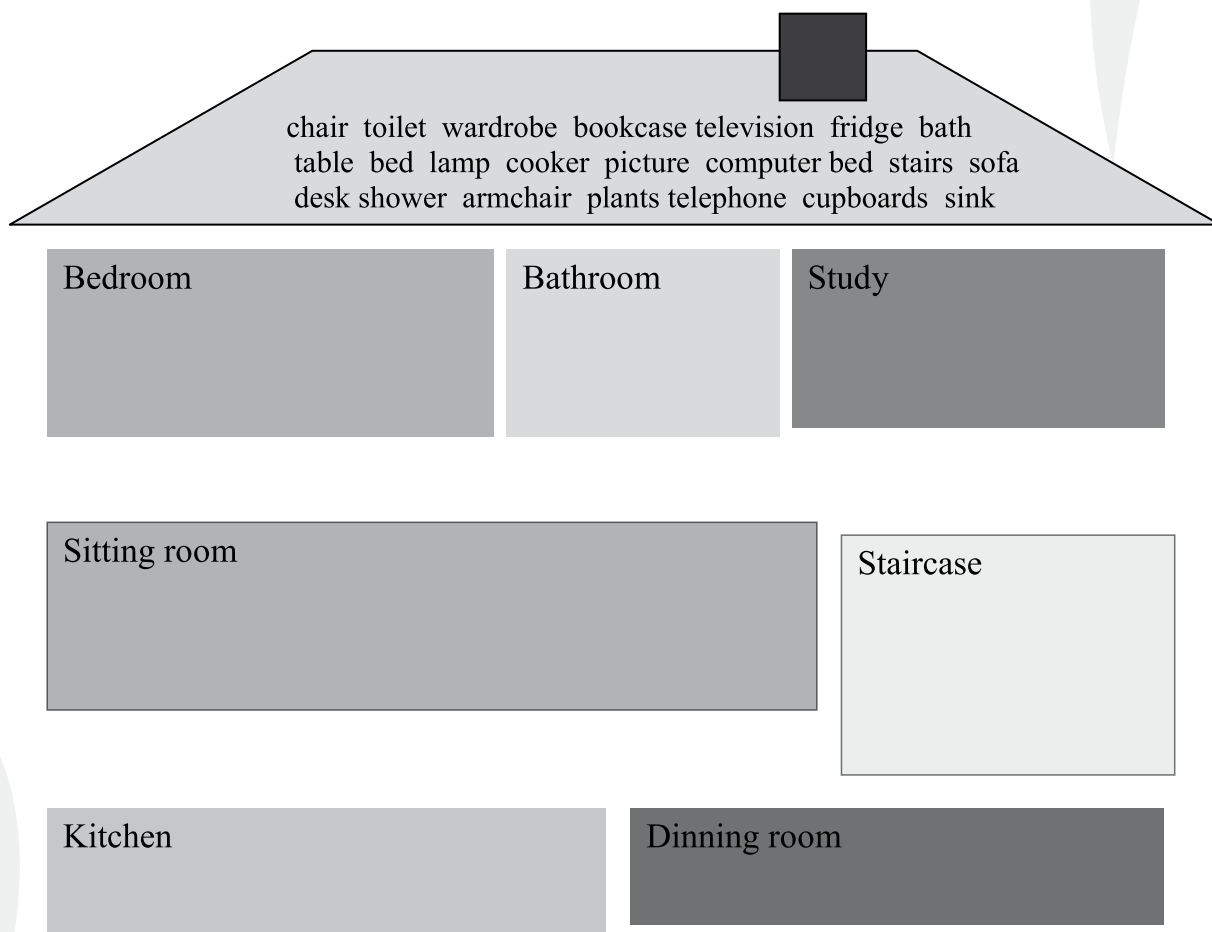

2. Po wydrukowaniu rozciąć i wykorzystać do losowania

kitchen	bedroom	garden / outside	study*	location*
sitting room	bathroom	basement*	guest room*	attic*

* kategorie oznaczone * są drugorzędne, jeżeli mamy do czynienia z bardzo słabą grupą opisujemy tylko pomieszczenia bez *

die Küche	das Schlafzimmer	der Garten / draußen	das Arbeitszimmer*	die Lage*
das Wohnzimmer	das Badezimmer	der Keller*	das Gästezimmer*	der Dachbode*

<i>Betätigungsfeld</i>	<i>Fertigkeiten</i>	<i>can Das kann ich schon</i>	<i>practising Das übe ich noch</i>	<i>Das ist mein Ziel</i>
Słucham i rozumiem	Rozumiem opis pokoju/domu kolegi/koleżanki.			
Czytam i rozumiem				
Rozmawiam	Nazywam pomieszczenia oraz typowe przedmioty znajdujące się w tych pomieszczeniach.			
Opowiadam	Opowiadam prostymi zdaniami o swoim domu.			
Piszę	Potrafię opisać swój dom lub pokój.			

*uczniowie zaznaczają krzyżykiem właściwe dla nich pole

Załącznik 4: Test sprawdzający nr 5

Weihnachten

Nazwisko i imię: _____

Data: _____

Punkty: _____ / 15 pkt.

Przeczytaj poniższe zdania i zakreśl w kółko poprawną odpowiedź a/b/c/. Do każdego zdania pasuje tylko jedna odpowiedź. Na wykonanie zadań masz 20 minut.

1. Święta Bożego Narodzenia to:
a/ Ostern b/ Maifest c/ Weihnachten
2. Złóż życzenia z okazji świąt Bożego Narodzenia:
a/ Frohe Ostern b/ Alles Gute zum Geburtstag c/ Frohes Weihnachtsfest
3. Najbardziej znaną niemiecką kolędą jest:
a/ Alle Jahre wieder b/ Stille Nacht c/ Kling Glöckchen
4. Zu Weihnachten essen die Deutschen:
a/ Gans b/ Huhn c/ Lammfleisch
5. Plätzchen sind:
a/ Süßigkeit b/ Fisch c/ Fleisch
6. Ustal kolejność:

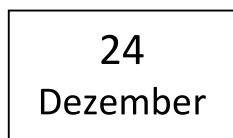

- a/ Weihnachtskugel, Heiligabend, Weihnachtsglöckchen, Weihnachtslied
- b/ Weihnachtslied, Nikolaustag, Kerze, Weihnachtsplätzchen
- c/ Weihnachtslied, Heiligabend, Kerze, Kugel

7. Am 24. Dezember bringt der Nikolaus:
a/ Geschenke b/ Schnee c/ Tannenbaum
8. Zu Weihnachten bekomme ich in diesem Jahr Fahrrad oder Computer und Bücher oder neue Hose.
a/ einen, einen, eine, eine b/ einen, ein, -, eine c/ ein, einen, -, eine
9. Am Heiligabend gehen viele Menschen
a/ zum Bahnhof b/ ins Kaufhaus c/ in die Kirche
10. Deutsches Weihnachtsgebäck sind.....
a/ Stollen, Lebkuchen, Plätzchen b/ Stollen, Torten, Plätzchen c/ Käsekuchen, Lebkuchen, Plätzchen
11. Der Adventskranz hatKerzen.
a/ sieben b/ sechs c/ vier
12. Gefällt dir mein Adventskalender?
a/ Ja, er gefällt dir sehr gut. b/ Ja, er gefällt mir sehr gut. c/ ja, es gefällt mir sehr gut.
13. Uzupełnij życzenia świąteczne:
Ein frohes und viel im Neuen.....
a/ Weihnachten, Glück, Jahr b/ Weihnachtsfest, Glück, Jahr c/ Weihnachtsfest, Gutes, Monat
14. Zu Weihnachten kaufe ichOpa eine Uhr.
a/ meinen b/ meiner c/ meinem
15. Heiligabend ist am.....
a/ 6. Dezember b/ 24. Dezember c/ 25. Dezember

ODPOWIEDZI DO TESTU

1. C
2. C
3. B
4. A
5. A
6. C
7. A
8. C
9. C
10. A
11. C
12. B
13. B
14. C
15. B

Załącznik 5: Test sprawdzający nr 5

Anna



Thomas



Ingrid



Peter



Max



1. Anna
.....
2. Thomas
.....
3. Ingrid
.....
4. Peter
.....
5. Max
.....

ODPOWIEDZI DO TESTU:

1. B
2. C
3. A
4. B
5. A
6. A
7. C
8. B
9. C
10. C
11. B
12. A
13. B
14. C
15. C

Załącznik 6: Zajęciowe Portfolio

Oceń swoje umiejętności po tych zajęciach.

Pole działania Activity/Betätigungsfeld	Umiejętność Ability/Fertigkeiten	Już potrafię I can/ Das kann ich schon	Jeszcze ćwiczę Still learning/ Das übe ich noch	To mój cel My goal /Das ist mein Ziel
Reagowanie językowe	Opowiadanie o świętach			

Oznaczenie scenariusza: V.1.15

Temat zajęć: Diagnoza końcowa.

Przeznaczenie: uczniowie klas 4–6.

Cel ogólny: poznanie przyrostu wiedzy oraz poziomu biegłości językowej uczniów po cyklu zajęć wyrównawczych z języka angielskiego oraz podsumowanie osiągnięć ucznia.

Cele szczegółowe:

- uczeń rozwiązuje test diagnostyczny na wejściu,
- uczeń współpracuje w grupie w celu wykonania miniprojektu,
- dokonuje samooceny.

Po zajęciach uczestnik:

- zna swój poziom wiedzy z języka niemieckiego,
- wie, jaki postęp poczynił w trakcie zajęć wyrównawczych,
- pracuje w grupie w celu wykonania wspólnego zadania
- dokonuje samooceny.

Pomoce dydaktyczne:

- testy diagnozy końcowej z języka niemieckiego,
- karta obserwacji ucznia,
- flipchart + pisaki/tablica szkolna,
- kartki z bloku A3,
- pisaki,
- kredki,
- klej i nożyczki,
- stare kolorowe gazety, gazetki reklamowe ze sklepów,
- karty pracy ucznia.

Metody pracy:

- praca indywidualna,
- praca w grupie.

Przebieg zajęć:

Lp.	Czynności nauczyciela	Czynności ucznia	Pomoce	Czas realizacji [min]	Uwagi
1.	Sprawdzenie obecności.		Dziennik zajęć pozalekcyjnych.	1	
2.	Przedstawienie celów zajęć.			2	
3.	Powtórzenie różnych informacji związanych z krajami, narodowościami, zwierzętami, podróżami, itd.	Uczniowie pracują całą grupą. Jeden z wybranych uczniów* podaje nazwę kraju, kolejni uczniowie muszą podać słowa (w tej wersji w celu zebrania słownictwa z różnych tematów poruszanych na zajęciach uczniowie mogą podawać różne słowa), które rozpoczynają się na litery kolejne w nazwie kraju podanej przez ucznia np. DEUTSCHLAND: drei, Elefant, Tasche, Schnecke, China, Hähnchen, Löwe, Apfel, nett, danke. Uczeń, który nie będzie znał słowa odpada.		5	*Nauczyciel może wyznaczyć ucznia rozpoczynającego grę przy pomocy wyliczanki np.: Eins, zwei, Polizei, drei, vier Offizier, fünf, sechs, alte Hexe, sieben, acht, gute Nacht, neun, zehn, auf Wiedersehen.
4.	Zapoznanie uczniów ze schematem przeprowadzenia testu diagnostycznego.			3	
5.	Pisanie testu diagnostycznego z języka niemieckiego.	Uczniowie rozwiązują zadania w teście diagnostycznym	Arkusze testowe, zał. 1.	20	
6.	Podsumowanie tematyki zajęć wyrównawczych, zapoznanie uczniów z zadaniem, przydzielenie ról i nadzorowanie prac zespołów miniprojektowych.	Uczniowie pracują w grupach 3 osobowych, zgodnie z zasadami przedstawionymi przez nauczyciela. Zadaniem uczniów jest wykonanie wspólnej pracy projektowej na wylosowany temat oraz wykonanie prezentacji swojej pracy. Uczniowie wybierają lidera grupy, który jest odpowiedzialny za nadzorowanie przebiegu prac. Lider losuje z pudełka wcześniej przygotowanego przez nauczyciela kopertę z tematyką projektu.* Uczniowie pracują dowolną techniką. Ich zadaniem jest wykonanie plakatu odnoszącego się do wylosowanego tematu. Oprócz obrazków należy również dołączyć pojedyncze zdania opisujące. Na wykonanie plakatu uczniowie mają 20 minut na prezentację wszystkich grup przeznaczono około 15 minut.	Zał. 2.	30 20+10	*Tematyka dotyczy wszystkich tematów poruszanych na zajęciach: „kim jestem”, „ja i moja rodzina”, „mój dom”, itd.
7.	Podsumowanie prac projektowych.			3	
8.	Omówienie wyników testu diagnozy końcowej.			5	
9.	Podsumowanie osiągnięć uczniów na koniec zajęć wyrównawczych.			5	
10.	Moja wiedza oraz umiejętności z zakresu opowiadania i pytania o czynności dnia codziennego i czynności wykonywane w wolnym czasie	Każdy uczeń przy pomocy tabeli „wiem, umiem, potrafię”, ocenia własne umiejętności i wiedzę związaną z poziomem znajomości języka angielskiego po zajęciach wyrównawczych.	Karty samooceny, zał. 3.	3	

* Należy pamiętać o uzupełnieniu Karty obserwacji osiągnięć ucznia (zał. 6, scenariusz 1).

Załączniki:

Zał. 1 Test diagnostyczny.

Zał. 2 Propozycje miniprojektów.

Zał. 3 Karta samooceny.

**Pomiar diagnostyczny
Diagnoza końcowa**

Test wielokrotnego wyboru

Nazwisko i imię: _____

Data: _____

Punkty: _____ / 15 pkt.

Przeczytaj poniższe zdania i zakreśl w kółko poprawną odpowiedź a/b/c/d/e. Do każdego zdania pasuje tylko jedna odpowiedź. Na wykonanie zadań masz 20 minut.

1. Hallo, werdu?
a/ ist b/ bist c/ hast d/ hat e/ ist
2. heißt du?
a/ Wo b/ Was c/ Wie d/ Woher e/ Wer
3. :)
Hallo, wie geht's?
a/ Toll! b/ Doof! c/ Na ja, es geht. d/ Nicht so gut. e/ Blöd!
4. Was trinkst du gern?
a/ Ich Limo gern trinke. b/ Limo ich trinke gern.c/ Gern ich trinke Limo. d/ Ich trinke gern Limo. e/ Trinke Limo ich gern.
5.sind Gemüse.
a/ Erdbeere und Pflaume b/ Salat und Kirsche c/ ~~Apfel~~ und Birne d/ Blumenkohl und Zwiebel e/ Tomate und Birne
6. Mein Großvater ist.....
a/ zweiundfünfzig b/ fünfzehn c/ fünfundzwanzig d/ zwanzig e/ achtzehn

7. Ist das dein Bruder?
a/ Ja, mein Cousin. b/ Nein, mein Cousin. c/ Ja, meine Schwester d/ Nein, meine Bruder e/
Ja, mein Opa.
8. ist ein Schulfach.
a/ Buch b/ Erdkunde c/ Bleistift d/ Hemd d/ Kreide
9. Ich lese viel.du auch viel?
a/ Lest b/ Lesen c/ Liest d/ Lese e/ Lies
10. Was passt nicht?
a/ Kleid b/ Hose c/ Spitzer d/ Socken e/ Mütze

11. Wie spät ist es?



- a/ Viertel nach sieben b/ halb acht c/ Viertel vor sieben d/ fünf nach sieben e/ zehn nach sieben
12. Ein Kühlschrank steht in
- a/ in der Küche b/ im Wohnzimmer c/ im Bad d/ im Flur e/ im Kinderzimmer
13. Sie hat lange, blonde
- a/ Nase b/ Gesicht c/ Haare d/ Augen e/ Beine
14. Was passt?
Butter- Käse- Wurst-
- a/ Zähne b/ Rad c/ Eis d/ Brötchen e/ Kuli
15. Zapytaj o drogę do szkoły.
- a/ Wann komme ich zur Schule? b/ Wie komme ich zur Schule? c/ Wie komme ich nach Schule? d/ Woher komme ich in die Schule? e/ Wo komme ich zur Schule?

ODPOWIEDZI DO TESTU

1-B

2-C

3-A

4-D

5-D

6-A

7-B

8-B

9-C

10-C

11-A

12-A

13-C

14-C

15-B

Załącznik 2

Tematy do miniprojektu.

Tematy należy wyciąć, umieścić w kopertach do wylosowania.

Wer bin ich.

Ich und meine Familie.

Unser Haus.

Unsere Schule.

Freizeit und Hobbys.

Unser Lieblingsessen.

Einkaufen.

Weihnachten- Traditionen.

Ostern- Traditionen.

Zajęciowe Portfolio

Oceń swoją wiedzę po całym bloku zajęć wyrównawczych. Wybierz te pola działania, które zwróciły Twoją uwagę i wydały Ci się interesujące. Oceń swoją wiedzę i umiejętności w wybranym przez siebie obszarze.

Pole działania Activity/ Betätigungsfeld	Umiejętność Ability/Fertigkeiten	Już potrafię I can / Das kann ich schon	Jeszcze ćwiczę Still learning/ Das übe ich noch	To mój cel My goal / Das ist mein Ziel
Słownictwo				
Struktury gramatyczne				
Reagowanie językowe				
Inne				

Uwagi ogólne do scenariuszy

Rolą i zadaniem nauczyciela jest nie tylko poprowadzenie zajęć, ale przede wszystkim ocena umiejętności korzystania z TI przez dzieci, dostosowanie zajęć do warunków, czyli np. liczby posiadanych stanowisk komputerowych, umiejętność dostosowania lub zmiany proponowanych ćwiczeń do istniejącej sytuacji (czyli poziomu wiedzy i umiejętności językowych dzieci).

W związku z tym, że jednym z celów zajęć wyrównawczych jest podniesienie poziomu umiejętności wykorzystania TI do komunikacji

w języku obcym, proponuję, zamiast prowadzenia portfolio w formie teczek, założenie plików i skanowanie lub zapisywanie wyników prac uczniów tak, aby nawet w wyniku fizycznego zniszczenia wykonanych prac pozostał ich ślad wirtualny. Stworzone pliki można wykorzystać jako źródło prac do wymiany e-twinningowej, przy wymianie z e-palami lub jako dekorację klasopracowni. Również ocena własnych umiejętności przez ucznia w formie can-do-statements może być dokonana przy użyciu komputera. Trzeba jednak uwzględnić wiek dzieci, ich stopień zaawansowania obsługi komputera oraz urządzeń peryferyjnych oraz w miarę możliwości spróbować część umiejętności komputerowych przećwiczyć w porozumieniu ze szkolnym nauczycielem TI.

Nie należy również zapominać, iż celem nadrzędnym zajęć jest poprawa znajomości języka obcego i powinniśmy oceniać głównie poprawność oraz aspekt komunikacyjny stworzonych prac, traktując stopień zaawansowania w obsłudze komputera jako cel drugorzędny.

Każdorazowo wykorzystując materiały znalezione w sieci uczniowie powinni zapisywać źródło (kształtowanie postawy poszanowania własności intelektualnej i zasad netykiety).

W przypadku, gdy dane dziecko skończy pracę szybciej, może pozostały czas przeznaczyć na prowadzenie korespondencji w języku obcym z poznanymi e-palami lub tworzyć komputerowy klasowy słownik języka obcego (autonomizacja procesu uczenia, rozwój odpowiedzialności za proces uczenia się języka obcego).

Oznaczenie scenariusza: V2. 1

Temat zajęć: Jak być bezpiecznym w sieci?

Przeznaczenie: uczniowie klas 4–6.

Cel ogólny: wprowadzenie/utrwalenie* wiadomości dotyczących podstawowych zasad bezpiecznego korzystania z Internetu.

Cele szczegółowe:

- uczeń poznaje/utrwalą sobie zasady bezpiecznego korzystania z Internetu,
- uczeń rozpoznaje niebezpieczeństwa, na które może być narażonym podczas korzystania z Internetu.

Po zajęciach uczestnik:

- zna zasady bezpiecznego korzystania z Internetu,
- tworzy tablicę informacyjną/ulotkę zawierającą zasady bezpiecznego korzystania z Internetu,
- ocenia własną wiedzę i umiejętności przy pomocy „can-do-statements”, czyli twierdzeń umiem/potrafię.

Pomoce dydaktyczne:

- komputery z dostępem do Internetu,
- drukarka,
- Flipchart/tablica suchościeralna z pisakami w ilości odpowiadającej ilości uczestników lub standardowa tablica z kolorową kredą w ilości odpowiadającej ilości uczestników/ewentualnie duża kartka papieru do ewaluacji lekcji (mówiąca ściana),
- paski papieru z wypisanymi zasadami bezpieczeństwa – zał. 1,
- sznurek, klamerki do prania, stojaki do map lub korkowe tablice, Blue-Tag, pinezki,
- karta samooceny – zał. 2.

Metody pracy:

- praca w parach,
- praca w grupach,
- praca indywidualna.

*

Przebieg zajęć:

Lp.	Czynności nauczyciela	Czynności ucznia	Pomoce	Czas realizacji [min]	Uwagi
1.	Przywitanie i sprawdzenie obecności.		Dziennik zajęć pozalekcyjnych.	1	
2.	Przedstawienie celów zajęć poświęconych wprowadzeniu/utrwaleniu wiadomości dotyczących bezpiecznego korzystania z Internetu.			4	* Należy podkreślić użyteczność Internetu jednocześnie sygnalizując niebezpieczeństwa z nim związane, odpowiednio do wieku dzieci.
3.	Zasady bezpieczeństwa w sieci.	Uczniowie pracują w grupach i przy pomocy techniki „burzy mózgów” podają: Gr. 1 – rodzaj informacji i ich zakres, które można udostępnić w Internecie oraz przykłady bezpiecznych zachowań; Gr. 2 – rodzaj informacji i ich zakres, których nie powinno się udostępniać w Internecie i dlaczego oraz przykłady zachowań stwarzających potencjalne zagrożenie. Grupy wymieniają się kartami z notatkami i w miarę potrzeb je uzupełniają.		5	
4.	Sprawdzenie realizacji zadania poprzez skonfrontowanie wyników uczniów z zasobami portali: www.dzieci.wp.pl (bądź bezpieczny w sieci), www.sieciaki.pl lub przy grupach bardziej zaawansowanych www.bbc.co.uk/cbbc/help/web/staysafe .	Uczniowie poznają przygody bohaterów bajek w Internecie oraz wykonują test na bezpiecznego Internauta.	Komputery z dostępem do Internetu	15	
5.	Wykonanie ulotki/tablicy informacyjnej zawierającej podstawowe zasady bezpieczeństwa dotyczące korzystania z Internetu.	Uczniowie pracują w parach lub grupach (zwłaszcza, gdy przeważają uczniowie z klas 4) otrzymują paski, na których wypisane są podstawowe zasady bezpieczeństwa, muszą tylko zdecydować czy przed tymi zasadami potrzeba dodać przeczenie. Nauczyciel krążąc po klasie sprawdza ułożone zasady i dopiero wtedy uczniowie umieszczają je trwale na arkuszach papieru. Następnie uczniowie przygotowują wystawę swoich prac (na tablicach korkowych, ścianach lub przy użyciu stojaków i sznura).	Paski papieru z wypisanymi zasadami – zał. 1, klej pisaki, kolorowe arkusze stanowiące tło ulotki/tablicy. *Opcjonalnie komputery.	15	* W przypadku grup dzieci bardziej zaawansowanych w obsłudze komputera można wykonać ulotkę przy użyciu komputera.
6.	Przebieg lekcji – ewaluacja lekcji.	„Mówiąca ściana”: uczniowie podchodzą do kartki zawieszonej na ścianie i przy pomocy pisaka o kolorze odpowiadającym emocjom towarzyszącym uczestnikowi po zakończonej lekcji wpisują swoje imię.	Arkusz papieru, pisaki, kredki.	3	
7.	Moja wiedza z zakresu znajomości zasad bezpieczeństwa w korzystaniu z Internetu.	Każdy uczeń przy pomocy tabeli „cando-statements”, czyli twierdzeń umiem/potrafię ocenia własne umiejętności.	Karty samooceny – zał. 2/ Komputer*	2	* Jeżeli portfolio językowe będzie prowadzone w wersji elektronicznej.

Załączniki:

Zał. 1. Zasady bezpiecznego korzystania z Internetu.

Zał. 2. Karta samooceny.

1. Przed zajęciami należy wydrukować i rozciąć.

Wersja polskojęzyczna:

Korzystaj ze stron przyjaznych dzieciom.
Podawaj informacje szczegółowe dotyczące Ciebie (imię i nazwisko, nr telefonu, adres zamieszkania).
Zamieszczaj w Internecie lub wysyłaj zdjęcia wszystkim, którzy o to poproszą.
Ufaj wszystkim internetowym znajomym.
Otwieraj wszystkie maile i załączniki, nawet, jeśli nie znasz nadawcy.
Utrzymuj swoje hasła w tajemnicy.
Zgłaszaj swoje obawy w przypadku dziwnych zachowań innym internatów zaufanemu dorosłemu.
Idź na spotkanie z internetowym znajomym, bez mówienia o tym dorosłym.
Ufaj wszystkim informacjom zamieszczonym w Internecie.

Nie	Nie	Nie
Nie	Nie	Nie

Wersja angielskojęzyczna:

Use kid-friendly websites only.
Give your personal information (name and surname, telephone number, address)
Publish on Internet or send your photos to anybody interested.
Trust all your online friends.
Open all e-mails and enclosures even if you don't know the sender.
Keep your passwords secret.
Tell about strange online information or behavior to an adult you trust.
Meet your online friends without telling adults about it.
Trust all the information on the Internet.

Don't	Don't	Don't
Don't	Don't	Don't

Wersja niemieckojęzyczna:

Benutze die kinderfreundliche Webseiten.
Gib einzelhafte private Daten, die dich betreffen (Name, Vorname, Telefonnummer, Wohnadresse) an.
Hänge deine Fotos im Internet an, oder schicke sie an Alle, die sie haben wollen.
Vertraue allen Internetbekanntnen.
Öffne alle E-Mails und alle Anlagen, sogar wenn sie von den Unbekanntnen kommen.
Verrate dein Passwort niemandem.
Sage dem Erwachsenen, dem du vertraust über ungewöhnliches Verhalten der anderen Internetbenutzer.
Geh zum Treffen mit dem Internetbekanntnen ohne den Erwachsenen darüber zu sagen.
Vertraue allen Informationen im Internet.

Nein	Nein	Nein
Nein	Nein	Nein

2. Karta samooceny (can-do-statement).

Pole działania <i>Aktivitätsbereich</i>	Umiejętności <i>Kenntnisse</i>	Już potrafię <i>Das kann ich schon</i>	Jeszcze ćwiczę <i>Das übe ich noch</i>	To mój cel <i>Das ist mein Ziel</i>
Słucham i rozumiem				
Czytam i rozumiem	Potrafię zrozumieć proste zasady dotyczące bezpieczeństwa w Internecie.			
Rozmawiam				
Opowiadam				
Piszę	Potrafię napisać proste zasady dotyczące bezpieczeństwa w Internecie.			

*uczniowie zaznaczają krzyżykiem właściwe dla nich pole

Oznaczenie scenariusza: V2. 2

Temat zajęć: Netykieta.

Przeznaczenie: uczniowie klas 4–6.

Cel ogólny: wprowadzenie pojęcia netykiety.

Cele szczegółowe:

- uczeń poznaje definicję netykiety,
- uczeń poznaje zasady netykiety.

Po zajęciach uczestnik:

- zna pojęcie netykiety,
- zna i stosuje zasady netykiety w kontaktach z innymi internautami,
- ocenia własną wiedzę i umiejętności przy pomocy „can-do-statements”, czyli twierdzeń umiem/potrafię.

Pomoce dydaktyczne:

- komputery z dostępem do Internetu,
- drukarka,
- Flipchart/tablica suchościeralna z pisakami w ilości odpowiadającej ilości uczestników lub standardowa tablica z kolorową kredą w ilości odpowiadającej ilości uczestników/ewentualnie duża kartka papieru do ewaluacji lekcji (mówiąca ściana),
- kartki z przykładami niewłaściwego zachowania w Internecie.

Metody pracy:

- praca indywidualna,
- praca w parach,
- praca w grupach.

Przebieg zajęć:

Lp.	Czynności nauczyciela	Czynności ucznia	Pomoce	Czas realizacji [min]	Uwagi
1.	Przywitanie i sprawdzenie obecności.		Dziennik zajęć pozalekcyjnych.	1	
2.	Przedstawienie celów zajęć poświęconych wprowadzeniu pojęcia netykiety oraz jej zasad.			4	
3.	Definicja netykiety, podanie etymologii pojęcia.	Uczniowie pracują w grupach i przy pomocy techniki „burzy mózgów” podają: Gr. 1 – jak należy się zachowywać jako Internauta; Gr. 2 – jak nie należy się zachowywać jako Internauta. Grupy wymieniają się kartami z notatkami i w miarę potrzeb je uzupełniają.	Kartki/arkusze papieru do notatek.	5	
4.	Wykonanie tablicy informacyjnej.	Uczniowie wykonują w grupach tablice informacyjne/ulotki, na których zamieszczają zasady netykiety.	Kolorowe arkusze papieru, pisaki, ćwiczenie dla gr. zaawansowanych – zał. 1.	20	*Grupy zaawansowane mogą zrobić ulotki dwujęzyczne w materiałach dla nauczyciela zamieszczono ćw. w j.ang – dzieci układają rozcięte zasady (przynajmniej proste zasady oznaczone* powinny być zapamiętane.
5.	Wykonanie ćwiczeń sprawdzających znajomość netykiety.	Uczniowie otrzymują kartki z opisanymi sytuacjami i decydują czy dane zachowanie jest poprawne czy nie oraz co należy zmienić: – krótki tekst z błędami ortograficznymi, – mail niezawierający form grzecznościowych, – krótki tekst pisany wyłącznie wielkimi literami, – opinię z forum obraźliwą dla bohatera wpisu, – mail zawierający pogrożki, – łańcuszek itp.	Kartki z krótkimi opisami sytuacji – zał. 2.	5	
6.	Przebieg lekcji – ewaluacja lekcji.	„Mówiąca ściana”: uczniowie podchodzą do kartki zawieszanej na ścianie i przy pomocy pisaka w kolorze odpowiadającym emocjom towarzyszącym uczestnikowi po zakończonej lekcji wpisują swoje imię.	Arkusz papieru, pisaki, kredki.	5	
7.	Moja wiedza z zakresu znajomości zasad bezpieczeństwa w korzystaniu	Każdy uczeń przy pomocy tabeli „can-do-statements”, czyli twierdzeń umiem/potrafię ocenia własne umiejętności.	Karty samooceny – zał. 3/ komputer*	5	

Załączniki:

Zał. 1. Ćwiczenie językowe – zasady netykiety.

Zał. 2. Ćwiczenie sprawdzające znajomość zasad netykiety.

Zał. 3. Karta samooceny.

Załączniki do scenariusza V2.2

1. Ułóż wyrazy w kolejności.

Przed zajęciami należy wydrukować i rozciąć każde zdanie na części. Uczniowie układają je w odpowiedniej kolejności.

Respect others and their opinions.	
Be polite.	*
Use greetings.	
Sign your e-mails and opinions.	
Remember about spelling.	*
Don't spam.	*
Remember you are not anonymous.	
Don't use capital letters if not necessary.	
Don't use bad words.	*

Achte die Anderen und ihre Meinungen.	
Sei freundlich.	*
Benutze Begrüßungswörter.	
Unterschreib deine E-Mails und Meinungen.	
Beachte die Rechtschreibungsregeln.	*
Versende keinen Spam.	*
Vergiss nicht, du bist nicht anonym	
Verwende die Großbuchstaben nicht (nur wenn nötig)	
Benutze keine schlechte Wörter .	*

2. Uczniowie w parach decydują, które zasady netykiety zostały złamane. Przed zajęciami należy wydrukować po 1 egzemplarzu dla każdej pary.

(komentarz na forum dotyczącym zdobycia nagrody przez znaną aktorkę) Ale beznadziejne zdjęcie. Ona jest głupia a z takimi grubymi nogami nie powinna wychodzić z domu!!!!
(cała treść wpisu na forum) Mój komentarz jest pierwszy ☺))))))))!)
(fragment wymiany zdań na czacie) Weś ic stat wieśniaku!
(cała treść e-maila) przynies mi na jutro książkę z matmy
(wpis na czacie) CZESC WSZYSCY !!!!!!!!!!!!!!! JESTEM MIS KORALGOL
(fragment treści maila) Prześlij ten mail 10 osobom w ciągu 24 godzin. Jeśli tego nie zrobisz spadnie na ciebie nieszczęście. Pewien kominiarz z Berlina zatrzymał ten łańcuszek i następnego dnia uległ wypadkowi.....
(fragment maila) TY X@*%#^ ODCZEP SIĘ OD MAGDY Z V C ALBO JUTRO ZAWIRUSUJE TWOJEGO KOMPA TAK ZE BĘDZIESZ SOBIE MOGL Z NIEGO ZROBIC WROTKI!!!!!!!!!!!!!!!!!!!!!!

3. Karta samooceny (can-do-statement).

Pole działania <i>Field of activity</i> <i>Betätigungsfeld</i>	Umiejętności <i>Ability</i> <i>Fertigkeiten</i>	Już potrafię <i>I already can</i> <i>Das kann ich schon</i>	Jeszcze ćwiczę <i>I`m still practising</i> <i>Das übe ich noch</i>	To mój cel <i>That`s my goal</i> <i>Das ist mein Ziel</i>
Słucham i rozumiem				
Czytam i rozumiem	Potrafię zrozumieć proste zasady dotyczące netykiety.			
Rozmawiam				
Opowiadam	Potrafię wymienić proste zasady dotyczące netykiety.			
Piszę				

*uczniowie zaznaczają krzyżykiem właściwe dla nich pole

Oznaczenie scenariusza: V2. 3

Temat zajęć: Moje konto mailowe.

Przeznaczenie: uczniowie klas 4–6.

Cel ogólny: wprowadzenie/utrwalenie wiadomości dotyczących zakładania pocztowego konta internetowego.

Cele szczegółowe:

- uczeń poznaje/utrwała* zasady zakładania konta mailowego,
- uczeń wysyła i odbiera wiadomości za pomocą założonego konta.

Po zajęciach uczestnik:

- zakłada konto internetowe,
- swobodnie korzysta z konta internetowego,
- ocenia własną wiedzę i umiejętności przy pomocy „can-do-statements”, czyli twierdzeń umiem/potrafię.

Pomoce dydaktyczne:

- komputery z dostępem do Internetu,
- Flipchart/tablica suchościeralna z pisakami w ilości odpowiadającej ilości uczestników lub standardowa tablica z kolorową kredą w ilości odpowiadającej ilości uczestników/ewentualnie duża kartka papieru do ewaluacji lekcji („mówiąca ściana”).
- wykreślanki dotyczące Internetu – zał. 1,
- karty samooceny – zał. 2.

Metody pracy:

- praca w parach,
- praca w grupach,
- praca indywidualna.

* W zależności od wieku dzieci, stopnia zaawansowania użycia komputera nauczyciel prowadzący wybiera odpowiedni wariant.

Przebieg zajęć:

Lp.	Czynności nauczyciela	Czynności ucznia	Pomoce	Czas realizacji [min]	Uwagi
1.	Przywitanie i sprawdzenie obecności	—	Dziennik zajęć pozalekcyjnych	2	
2.	Przedstawienie celów zajęć oraz korzyści płynących z faktu posiadania konta mailowego	—	—	3	*można wymienić zalety posiadania maila przez dzieci i dorosłych
3.	Założenie konta	Uczniowie pracują w parach i wraz z nauczycielem wykonują kolejne polecenia w celu założenia konta mailowego. <u>Ważne aby uczniowie nie zdradzali swoich loginów i haseł kolegom.</u> W tym czasie drugie połówki par zajmują się wykreślanką – odnajdują ukryte wyrazy związane z tematyką komputerową, lub z podanych wyrazów układają jak najwięcej wyrazów związanych z tematem komputerów i nie tylko, jednak słownictwo komputerowe jest bardziej punktowane	Kartki papieru do notatek, komputery z przyłączem internetowym, gry językowe – zał.1	10	*konto będzie wykorzystywane w kolejnych lekcjach do współpracy między uczniami *wskazana jest konsultacja ze szkolnym nauczycielem TI – być może dzieci będą mogły założyć konta na serwerze szkolnym
4.	Napisanie maila do nauczyciela i kolegi.	Uczniowie wysyłają krótkie maile zawierające przywitanie i informacje o właścicielu maila („Witam Panią/Pana, to jest krótka wiadomość od Piotrka. Pozdrawiam, Piotrek”). Nauczyciel odpowiada z prośbą o napisanie do innego ucznia podając jego adres mailowy. (Witam Piotrku, proszę napisz wiadomość do abrakadabra@wp.pl. Pozdrawiam, Nauczyciel)>(Cześć, mam na imię Piotrek, a Ty? Pozdrawiam, P.) Po uzyskaniu odpowiedzi uczniowie wpisują adresy mailowe do tabeli z imionami uczestników kursu tworząc grupową bazę danych.	Komputery z dostępem do Internetu Flipchart i pisaki/tabliczka i kreda.	20	*Ważne, aby dobrze rozdzielić adresy – tak, żeby komunikacja była naturalna.
5.	Przebieg lekcji – ewaluacja lekcji.	„Mówiąca ściana”: uczniowie podchodzą do kartki zawieszonych na ścianie i przy pomocy pisaka o kolorze odpowiadającym emocjom towarzyszącym uczestnikowi po zakończonej lekcji wpisują swoje imię.	Arkusze papieru, pisaki, kredki.	5	
6.	Moja umiejętność z zakresu tworzenia konta mailowego.	Każdy uczeń przy pomocy tabeli „can-do-statements”, czyli twierdzeń umiem/ potrafię ocenia własne umiejętności.	Karty samooceny – zał. 2/komputery*	5	*Jeżeli portfolio językowe będzie prowadzone w wersji elektronicznej.

Załączniki:

Zał. 1. Gra językowa typu wykreślanka.

Zał. 2. Karta samooceny.

Załączniki do scenariusza V2.3.

1. Przed zajęciami należy wydrukować.

Uczniowie odnajdują 10 wyrazów o tematyce komputerowej

W przypadku grup bardzo słabych możemy podać dzieciom listę słów w języku polskim do odnalezienia (komputer, mail, skaner, internetowe śmieci, myszka, Internet, drukarka, strona internetowa, ekran i klawiatura).

Wersja angielskojęzyczna:

C	M		S	C	R	E	E	N	I
	O					S			N
	U	M	A	I	L	C			T
W	S		P		A			P	E
E	E			U		N		R	R
B					T	N		I	N
S	P	A	M			E		N	E
I						R	R	T	T
T								E	
E		K	E	Y	B	O	A	R	D

C	M	N	S	C	R	E	E	N	I
A	O	L	F	R	D	S	L	O	N
B	U	M	A	I	L	C	S	D	T
W	S	M	P	I	R	A	G	P	E
E	E	X	E	U	T	N	B	R	R
B	V	F	G	O	T	N	I	I	N
S	P	A	M	O	P	E	S	N	E
I	K	Z	H	E	I	R	R	T	T
T	E	S	I	L	B	D	Y	E	S
E	T	K	E	Y	B	O	A	R	D

Wersja niemieckojęzyczna:

C	M	O	N	I	T	O	R	T	I
D	O	L	F	R	D	S	P	A	N
W	R	M	A	U	S	C	A	S	T
E	S	U	P	I	R	A	S	T	E
B	E	X	C	U	T	N	S	A	R
S	V	T	A	K	T	E	W	T	N
E	P	A	M	O	E	E	O	U	E
I	K	Z	E	E	I	R	R	R	T
T	E	S	I	L	B	D	T	E	S
E	T	K	L	Y	B	O	A	R	D

C	M	O	N	I	T	O	R	T	I
D	O	L	F	R	D	S	P	A	N
W	R	M	A	U	S	C	A	S	T
E	S	U	P	I	R	A	S	T	E
B	E	X	C	U	T	N	S	A	R
S	V	T	A	K	T	E	W	T	N
E	P	A	M	O	E	E	O	U	E
I	K	Z	E	E	I	R	R	R	T
T	E	S	I	L	B	D	T	E	S
E	T	K	L	Y	B	O	A	R	D

2. Karta samooceny (can-do-statement).

Pole działania <i>Field of activity</i> <i>Betätigungsfeld</i>	Umiejętności <i>Ability</i> <i>Fertigkeiten</i>	Już potrafię <i>I already</i> <i>can</i> <i>Das kann ich</i> <i>schon</i>	Jeszcze ćwiczyć <i>I'm still</i> <i>practising</i> <i>Das übe</i> <i>ich noch</i>	To mój cel <i>That's my</i> <i>goal</i> <i>Das ist</i> <i>mein Ziel</i>
Słucham i rozumiem				
Czytam i rozumiem	Potrafię zrozumieć prostego maila.			
Rozmawiam				
Opowiadam				
Piszę	Potrafię napisać prosty mail, w którym się przedstawiam.			

Oznaczenie scenariusza: V2. 4

Temat zajęć: Skype.

Przeznaczenie: uczniowie klas 4–6.

Cel ogólny: wprowadzenie/utrwalenie wiadomości dotyczących zakładania konta na Skype.

Cele szczegółowe:

- uczeń poznaje/utrwała zasady zakładania konta na Skype,
- uczeń nawiązuje kontakt z kolegą z klasy za pomocą założonego konta.

Po zajęciach uczestnik:

- zakłada konto na Skype,
- korzysta z konta nawiązując kontakty z rówieśnikami,
- ocenia własną wiedzę i umiejętności przy pomocy „can-do-statements”, czyli twierdzeń umiem/potrafię.

Pomoce dydaktyczne:

- komputery z dostępem do Internetu oraz zainstalowanym Skypem (oszczędność czasu na ściąganiu programu z sieci, uczniowie zakładają tylko konta),
- słuchawki z mikrofonami,
- Flipchart/tablica suchościeralna z pisakami w ilości odpowiadającej ilości uczestników lub standardowa tablica z kolorową kredą w ilości odpowiadającej ilości uczestników/ ewentualnie duża kartka papieru do ewaluacji lekcji (mówiąca ściana),
- ćwiczenia językowe – zał. 1,
- tabelka loginów – zał. 2,
- karta samooceny – zał. 3.

Metody pracy:

- praca w parach,
- praca w grupach,
- praca indywidualna.

* W zależności od wieku dzieci, stopnia zaawansowania użycia komputera nauczyciel prowadzący wybiera odpowiedni wariant.

Przebieg zajęć:

Lp.	Czynności nauczyciela	Czynności ucznia	Pomoce	Czas realizacji [min]	Uwagi
1.	Przywitanie i sprawdzenie obecności	—	Dziennik zajęć pozalekcyjnych	1	
2.	Przedstawienie celów zajęć oraz pożytków płynących z faktu posiadania konta na Skype	—	—	3	*być może część z uczniów posiada już konta Skype
3.	Założenie konta.	Uczniowie pracują w parach i wraz z nauczycielem wykonują kolejne polecenia w celu założenia konta Skype * pary mogą się wspierać lub tak jak w przypadku zakładania maili działania połówkowe, połowa zakłada konto, reszta gra w grę językową typu wykreślanka o tematyce telefonicznej.	Komputery z zainstalowanym Skypem, gra językowa – zał. 1.	11	*Konto będzie wykorzystywane w kolejnych lekcjach do współpracy między uczniami.
4.	Nawiązanie kontaktu.	Uczniowie wpisują na flipcharcie odwróconym do klasy tyłem swoje loginy na Skypie, kiedy lista jest pełna nauczyciel odwraca ją frontem do klasy i uczniowie próbują nawiązywać połączenia z pozostałymi kolegami i odgadnąć loginy kolegów. Oczywiście uczniowie współpracują w parze w przypadku, gdy nie posiadamy odpowiedniej liczby komputerów dla dzieci. Zadanie uznajemy za zakończone, gdy uczniowie ustalą pełną listę loginów.	Komputery z dostępem do Internetu, flipchart i pisaki/tablica i kreda, tabelka loginów – zał. 2.	20	*Jeśli skończy się nam czas możemy uzupełniać tabelkę imionami z całą klasą.
5.	Przebieg lekcji – ewaluacja lekcji.	„Mówiąca ściana”: uczniowie podchodzą do kartki zawieszonej na ścianie i przy pomocy pisaka o kolorze odpowiadającym emocjom towarzyszącym uczestnikowi po zakończonej lekcji wpisują swoje imię.	Arkusze papieru, pisaki, kredki.	5	
6.	Moja wiedza z zakresu korzystania ze Skype`a.	Każdy uczeń przy pomocy tabeli „cando-statements”, czyli twierdzeń umiem/potrafię ocenia własne umiejętności.	Karty samooceny – zał. 3/ komputery*	5	*Jeżeli portfolio językowe będzie prowadzone w wersji elektronicznej.

Załączniki:

Zał. 1. Gra językowa typu wykreślanka.

Zał. 2. Tabelka loginów.

Zał. 3. Karta samooceny.

Załączniki do scenariusza V2.4

1. Przed zajęciami należy wydrukować i rozciąć.

Uczniowie odnajdują 10 wyrazów o tematyce telefonicznej

W przypadku grup bardzo słabych możemy podać dzieciom listę słów w języku polskim do odnalezienia (numer, słuchawka, telefon, komórka, dzwonić, wybierać numer, dzwoniący, słuchać, mikrofon, odbierać telefon).

Wersja angielskojęzyczna:

N		M	O	B	I	L	E		T
U			R	I	N	G			E
M			E			D	I	A	L
B				A	L	L	E	R	E
E			E						P
R			I						H
			V						O
			E	L	I	S	T	E	N
M	I	C	R	O	P	H	O	N	E
		A	N	S	W	E	R		

N	A	M	O	B	I	L	E	C	T
U	S	T	R	I	N	G	L	R	E
M	L	P	E	O	F	D	I	A	L
B	I	O	C	A	L	L	E	R	E
E	L	R	E	S	T	O	U	T	P
R	Y	N	I	G	R	E	D	I	H
M	E	R	V	I	S	N	E	C	O
A	T	E	E	L	I	S	T	E	N
M	I	C	R	O	P	H	O	N	E
S	K	A	N	S	W	E	R	I	G

Wersja niemieckojęzyczna:

N	A	H	A	N	D	Y	K	C	T
U	S	T	R	I	N	G	A	R	E
M	A	N	R	U	F	E	N	G	L
M	I	O	C	A	L	L	R	R	E
E	W	Ä	H	L	E	N	U	T	F
R	Y	H	Ö	R	E	N	F	I	O
M	E	R	R	I	S	N	E	C	N
A	T	E	E	L	I	S	R	E	N
M	I	C	R	O	P	H	O	N	B
S	A	N	T	W	O	R	T	E	N

N	A	H	A	N	D	Y	K	C	T
U	S	T	R	I	N	G	A	R	E
M	A	N	R	U	F	E	N	G	L
M	I	O	C	A	L	L	R	R	E
E	W	Ä	H	L	E	N	U	T	F
R	Y	H	Ö	R	E	N	F	I	O
M	E	R	R	I	S	N	E	C	N
A	T	E	E	L	I	S	R	E	N
M	I	C	R	O	P	H	O	N	B
S	A	N	T	W	O	R	T	E	N

Oznaczenie scenariusza: V2. 5

Temat zajęć: Kolega w sieci.

Przeznaczenie: uczniowie klas 4–6.

Cel ogólny: nawiązanie kontaktu internetowego z osobą z innego kraju, wskazanie korzyści płynących z faktu posiadania e-pala.

Cele szczegółowe:

- uczeń korzysta z portali internetowych przeznaczonych dla osób pragnących nawiązać kontakty mailowe z osobami uczącymi się języka obcego,
- uczeń pisze krótką wiadomość do wybranej osoby,
- uczeń zamieszcza swoje ogłoszenie.

Po zajęciach uczestnik:

- nawiązuje kontakt z osobą z innego kraju w języku obcym,
- tworzy swoją wizytówkę na portalu służącym szukaniu e-pali.

Pomoce dydaktyczne:

- komputery z dostępem do Internetu,
- flipchart/tablica suchościeralna z pisakami w ilości odpowiadającej ilości uczestników lub standardowa tablica z kolorową kredą w ilości odpowiadającej ilości uczestników/ewentualnie duża kartka papieru do ewaluacji lekcji („mówiąca ściana”),
- rzutnik multimedialny,
- karta samooceny – zał. 1.

Metody pracy:

- praca w parach,
- praca w grupach,
- praca indywidualna.

Przebieg zajęć:

Lp.	Czynności nauczyciela	Czynności ucznia	Pomoce	Czas realizacji [min]	Uwagi
1.	Przywitanie i sprawdzenie obecności.		Dziennik zajęć pozalekcyjnych.	1	
2.	Przedstawienie celów zajęć oraz pożytków płynących z posiadania korespondencyjnego kolegi.			3	
3.	Poszukiwanie kolegi w sieci.	Uczniowie pracują w parach i wraz z nauczycielem wykonują kolejne polecenia w celu znalezienia odpowiedniego kolegi do prowadzenia korespondencji w języku obcym. Następnie piszą krótką wiadomość o sobie (imię, wiek, zainteresowania).	Komputery z dostępem do Internetu.	30	Adresy do wykorzystania: www.penalgarden.com, www.penalworld.com, www.interpals.net. *Korespondencja będzie się toczyć poza klasą – dobrze jednak systematycznie kontrolować jej istnienie i zachęcać do kontynuacji.
4.	Przebieg lekcji – ewaluacja lekcji.	„Mówiąca ściana”: uczniowie podchodzą do kartki zawieszony na ścianie i przy pomocy pisaka o kolorze odpowiadającym emocjom towarzyszącym uczestnikowi po zakończonej lekcji wpisują swoje imię.	Arkusze papieru, pisaki, kredki.	5	
5.	Moja wiedza z zakresu znajomości zasad bezpieczeństwa w korzystaniu z Internetu.	Każdy uczeń przy pomocy tabeli „can-do-statements”, czyli twierdzeń umiem/potrafię ocenia własne umiejętności.	Karty samooceny – zał. 1/ komputery*	5	*Jeżeli portfolio językowe będzie prowadzone w wersji elektronicznej

Załączniki:

Zał.1.Karta samooceny

Załącznik do scenariusza V2.5

1. Karta samooceny (can-do-statement).

Pole działania <i>Field of activity</i> <i>Betätigungsfeld</i>	Umiejętności <i>Ability</i> <i>Fertigkeiten</i>	Już potrafię <i>I already can</i> <i>Das kann ich schon</i>	Jeszcze ćwiczę <i>I'm still practising</i> <i>Das übe ich noch</i>	To mój cel <i>That's my goal</i> <i>Das ist mein Ziel</i>
Słucham i rozumiem				
Czytam i rozumiem	Potrafię zrozumieć prosty tekst, w którym ktoś się przedstawia.			
Rozmawiam				
Opowiadam				
Piszę	Potrafię napisać prosty tekst (wizytówkę), w którym się przedstawiam.			

*uczniowie zaznaczają krzyżykiem właściwe dla nich pole

Oznaczenie scenariusza: V2. 6

Temat zajęć: Poznajmy się.

Przeznaczenie: uczniowie klas 4–6.

Cel ogólny: stworzenie krótkiego tekstu użytkowego w języku obcym zawierającego podstawowych informacji na temat ucznia.

Cele szczegółowe:

- uczeń utrwała poznane wcześniej struktury oraz słownictwo służące przedstawianiu się i opisywaniu swojego wyglądu, charakteru oraz zainteresowań,
- uczeń poznaje zasady tworzenia prostego slajdu w programie Power Point.

Po zajęciach uczestnik:

- opisuje siebie tworząc krótki tekst użytkowy,
- tworzy prosty slajd w programie Power Point (*w przypadku młodszych dzieci może to być również wyklejanka lub inna praca plastyczna).

Pomoce dydaktyczne:

- komputery z dostępem do Internetu,
- drukarka, skaner,
- program Power Point,
- flipchart/tablica suchościeralna z pisakami w ilości odpowiadającej ilości uczestników lub standardowa tablica z kolorową kredą w ilości odpowiadającej ilości uczestników/ ewentualnie duża kartka papieru do ewaluacji lekcji („mówiąca ściana”),
- rzutnik multimedialny,
- aparat cyfrowy z oprogramowaniem,
- karta samooceny – zał. 1,
- slajd V2.6 „To ja!” – zał. 2.

Metody pracy:

- praca w parach,
- praca w grupach,
- praca indywidualna.

Przebieg zajęć:

Lp.	Czynności nauczyciela	Czynności ucznia	Pomoce	Czas realizacji [min]	Uwagi
1.	Przywitanie i sprawdzenie obecności.		Dziennik zajęć pozalekcyjnych.	1	
2.	Przedstawienie celów zajęć.		Slajd V2.6 „To ja!” – zał. 2.	3	
3.	Stworzenie krótkiej prezentacji w Power Poincie.	Uczniowie pracują w parach i tworzą prosty slajd zawierający podstawowe informacje na swój temat. Następnie drukują slajdy i tworzą klasowy album. *Jeżeli liczba stanowisk komputerowych jest ograniczona uczniowie mogą wykonać slajd razem i dołączyć wspólne zdjęcie.	Komputery z dostępem do Internetu oraz Power Pointem.	30	Nauczyciel powinien pomagać również w kwestiach technicznych lub jeszcze lepiej w porozumieniu ze szkolnym informatykiem, w miarę możliwości, przygotować dzieci do takiej lekcji.
4.	Przebieg lekcji – ewaluacja lekcji.	„Mówiąca ściana”: uczniowie podchodzą do kartki zawieszanej na ścianie i przy pomocy pisaka o kolorze odpowiadającym emocjom towarzyszącym uczestnikowi po zakończonej lekcji wpisują swoje imię.	Arkusze papieru, pisaki, kredki.	5	
5.	Moje umiejętności tworzenia prostego slajdu zawierającego proste informacje na mój temat.	Każdy uczeń przy pomocy tabeli „can-do-statements”, czyli twierdzeń umiem/potrafię ocenia własne umiejętności.	Karty samooceny – zał. 1/ komputery*\	5	*Jeżeli portfolio językowe będzie prowadzone w wersji elektronicznej.

Załączniki:

Zał. 1. Karta samooceny.

Zał. 2. Slajd V2.6 „To ja!”.

Załącznik do scenariusza V2.6

1. Karta samooceny (can-do-statement).

Pole działania <i>Field of activity</i> <i>Betätigungsfeld</i>	Umiejętności <i>Ability</i> <i>Fertigkeiten</i>	Już potrafię <i>I already</i> <i>can Das</i> <i>kann ihc</i> <i>schon</i>	Jeszcze ćwiczę <i>I`m still</i> <i>practising</i> <i>Das übe</i> <i>ich noch</i>	To mój cel <i>That`s my</i> <i>goal</i> <i>Das ist</i> <i>mein Ziel</i>
Słucham i rozumiem				
Czytam i rozumiem	Potrafię zrozumieć prosty tekst opisujący kolegę/koleżankę.			
Rozmawiam				
Opowiadam				
Piszę	Potrafię napisać prosty tekst dotyczący siebie (imię, wiek, pochodzenie, zainteresowania, wygląd zewnętrzny, dominujące cechy).			

*uczniowie zaznaczają krzyżykiem właściwe dla nich pole

Hi! This is me!

My name is Joanna.
I`m 12 years old.
I live in Pyrzyce.
I`m tall and slim.
I have got blue eyes
and long fair hair.
I`m very shy.
I like reading and my
dog Pimpek.

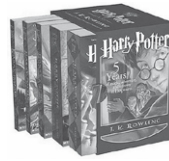

Hi! Das bin ich!

Ich heie Joanna.
Ich bin 12 Jahre alt.
Ich wohne in Pyrzyce.
Ich bin gro und
schlank.
Ich habe blaue Augen
und lange blonde
Haare.
Ich bin sehr scheu.
Ich lese gern und mag
meinen Hund Pimpek.

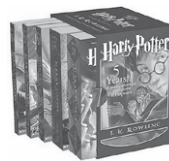

Oznaczenie scenariusza: V2. 7–8

Temat zajęć: Moja rodzina.

Przeznaczenie: uczniowie klas 4–6.

Cel ogólny: stworzenie krótkiego tekstu użytkowego lub prezentacji w języku obcym o rodzinie ucznia.

Cele szczegółowe:

- uczeń utrzuwa poznane wcześniej struktury oraz słownictwo służące opisywaniu rodziny,
- uczeń tworzy drzewo genealogiczne swojej rodziny (w związku z silną atomizacją rodzin drzewo może być bardzo proste),
- pyta innych o ich rodziny oraz udziela odpowiedzi (opcjonalnie).

Po zajęciach uczestnik:

- opisuje swoją rodzinę tworząc krótki tekst użytkowy lub tworzy prosty slajd w programie Power Point,
- tworzy drzewo genealogiczne swojej rodziny.

Pomoce dydaktyczne:

- komputery z dostępem do Internetu,
- drukarka, skaner,
- program Power Point,
- flipchart/tablica suchościeralna z pisakami w ilości odpowiadającej ilości uczestników lub standardowa tablica z kolorową kredą w ilości odpowiadającej ilości uczestników/ewentualnie duża kartka papieru do ewaluacji lekcji („mówiąca ściana”),
- zdjęcia członków rodziny uczniów,
- slajd V2.7–8 „Moja rodzina” – zał. 1,
- przykładowe pytania do ankiety – zał. 2,
- karta samooceny – zał. 3.

Metody pracy:

- praca w parach,
- praca w grupach,
- praca indywidualna.

Przebieg zajęć:

Lp.	Czynności nauczyciela	Czynności ucznia	Pomoce	Czas realizacji [min]	Uwagi
1.	Przywitanie i sprawdzenie obecności.		Dziennik zajęć pozalekcyjnych.	3	
2.	Przedstawienie celów zajęć.			5	
3.	Przypomnienie słownictwa dotyczącego członków rodziny oraz struktur służących do ich opisu.	Uczniowie śledzą przedstawione drzewo genealogiczne i uzupełniają opis rodziny odpowiednim słownictwem.	Drzewo genealogiczne – zał. 1.	10	
4.		Stworzenie drzewa genealogicznego oraz opisu swojej rodziny. Uczniowie pracują w parach, podczas gdy jeden tworzy drzewo, drugi sporządza krótki opis swoich bliskich (*w przypadku ograniczonej ilości stanowisk komputerowych, jeśli jest ich tyle, ilu uczestników, uczniowie pracują równolegle). Następnie organizujemy wystawę prac.		50	*Jeżeli starczy czasu, a uczniowie skończą, mogą przeprowadzić ankietę klasową (przykład w materiałach dla nauczyciela – zał. 2) lub porozmawiać z kolegą przez Skype'a o rodzinie.
5.		Uczniowie opowiadają o rodzinie kolegi na podstawie sporządzonego przez niego drzewa genealogicznego bez ujawniania o czyjej rodzinie opowiadają – reszta klasy musi odgadnąć o czyjej rodzinie mowa.		15	*Ćwiczenie może być wykonane w grupach lub z całą klasą
6.	Przebieg lekcji – ewaluacja lekcji.	„Mówiąca ściana”: uczniowie podchodzą do kartki zawieszanej na ścianie i przy pomocy pisaka o kolorze odpowiadającym emocjom towarzyszącym uczestnikowi po zakończonej lekcji wpisują swoje imię.	Arkusze papieru, pisaki, kredki.	5	
7.	Moja wiedza z zakresu znajomości tematyki „rodzina”.	Każdy uczeń przy pomocy tabeli „can-do-statements”, czyli twierdzeń umiem/potrafię ocenia własne umiejętności.	Karty samooceny –zał. 3/ komputery*	2	*Jeżeli portfolio językowe będzie prowadzone w wersji elektronicznej.

Załączniki:

Zał. 1. Slajd V2.7–8 „Moja rodzina”.

Zał. 2. Przykładowe pytania do ankiety.

Zał. 3. Karta samooceny.

Załączniki do scenariusza V2.7–8

1. Slajd do wykorzystania podczas utrwalenia słownictwa.

Należy wydrukować przed zajęciami dla każdej pary i/lub wykorzystać slajd V2.7-8 „Moja rodzina” używając rzutnika multimedialnego.

Meet my family!

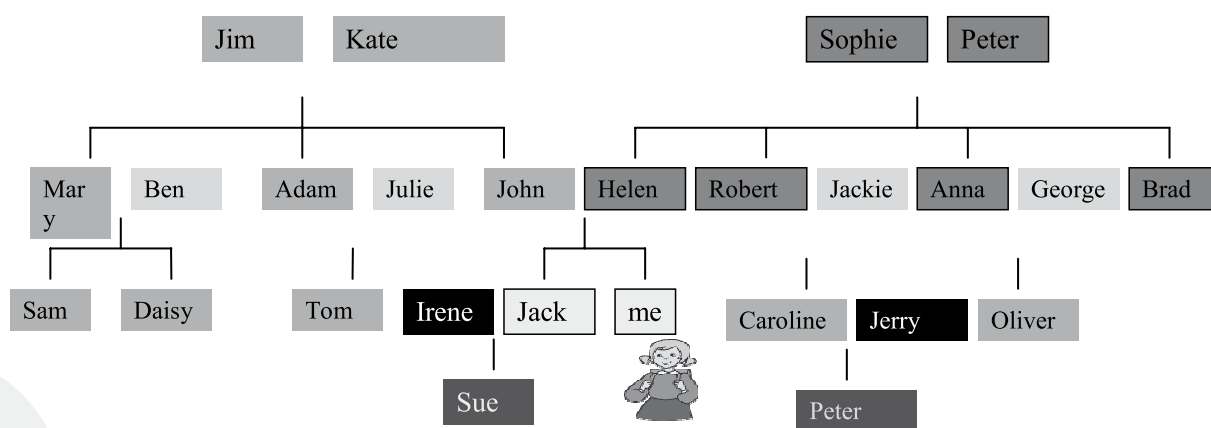

This is my family. My mother's name is, my father's name is I have got a, his name is Jack. . He is married –his wife is very nice. And they have got a, Sue. My parents have got brothers and, They are my uncles and aunts. I also have ... cousins. One of them Has got a – his name is Peter, so I'm an And of course I have got four - they are the best!

2. W przypadku, gdy uczniowie skończą realizację opisu rodziny oraz wykonanie drzewa szybciej, możemy przeprowadzić krótką ankietę dotyczącą rodziny. Może ona zawierać następujące pytania:

- Czy twoja rodzina jest duża?
- Czy masz brata/ci?
- Czy masz siostrę/y?
- Czy mieszkasz razem z dziadkami?
- Ilu masz kuzynów?

3. Karta samooceny (can-do-statement).

Pole działania <i>Field of activity</i> <i>Betätigungsfeld</i>	Umiejętności <i>Ability</i> <i>Fertigkeiten</i>	Już potrafię <i>I already</i> <i>can</i> <i>Das</i> <i>kann ich</i> <i>schon</i>	Jeszcze ćwiczę <i>I'm still</i> <i>practising</i> <i>Das übe</i> <i>ich noch</i>	To mój cel <i>That's my</i> <i>goal</i> <i>Das ist</i> <i>mein Ziel</i>
Słucham i rozumiem	Rozumiem opis rodziny kolegi/koleżanki.			
Czytam i rozumiem	Potrafię zrozumieć prosty opis rodziny.			
Rozmawiam				
Opowiadam	Opowiadam prostymi zdaniami o swojej rodzinie.			
Piszę	Potrafię opisać swoją rodzinę nazywając jej członków.			

*uczniowie zaznaczają krzyżykiem właściwe dla nich pole

Oznaczenie scenariusza: V2. 9–10

Temat zajęć: Mój dom.

Przeznaczenie: uczniowie klas 4–6.

Cel ogólny: stworzenie opisu domu marzeń.

Cele szczegółowe:

- uczeń utrwała słownictwo oraz struktury dotyczące domu i jego otoczenia,
- uczeń tworzy slajd pokazujący wybraną część domu,
- na podstawie slajdu uczeń tworzy krótki opis wybranego pomieszczenia.

Po zajęciach uczestnik:

- udziela informacji o swoim domu lub domu swoich marzeń,
- uzyskuje informacje na temat domu kolegi.

Pomoce dydaktyczne:

- komputery z dostępem do Internetu,
- drukarka, skaner,
- program Power Point,
- flipchart/tablica suchościeralna z pisakami w ilości odpowiadającej ilości uczestników lub standardowa tablica z kolorową kredą w ilości odpowiadającej ilości uczestników/ ewentualnie duża kartka papieru do ewaluacji lekcji („mówiąca ściana”),
- slajd V2.9-10 Mój dom – zał. 1,
- karteczki z nazwami pomieszczeń domu – zał. 2,
- karta samooceny – zał. 3.

Metody pracy:

- praca w parach,
- praca w grupach,
- praca indywidualna.

Przebieg zajęć:

Lp.	Czynności nauczyciela	Czynności ucznia	Pomoce	Czas realizacji [min]	Uwagi
1.	Przywitanie i sprawdzenie obecności.		Dziennik zajęć pozalekcyjnych.	5	
2.	Przedstawienie celów zajęć.			5	
3.	Utrwalenie słownictwa oraz struktur służących opisywaniu pomieszczeń domu.	Uczniowie otrzymują od nauczyciela slajd pokazujący dom i przy pomocy słownika tradycyjnego lub internetowego próbują umieścić nazwy sprzętów we właściwych miejscach. Następnie opisują ustnie poszczególne pomieszczenia używając odpowiednich struktur gramatycznych oraz słownictwa.	Komputery z dostępem do Internetu i zainstalowanym PP, słownik, slajd V2.9–10 „Mój dom” – zał. 1.	15	
4.	Stworzenie slajdu dotyczącego wybranego pomieszczenia oraz opisu domu.	Uczniowie pracują w parach. Nauczyciel przydziela (lub jeszcze lepiej losują) pomieszczenia domu, które będą opisywać. Każda para tworzy slajd obrazkowy, w którym pokazuje, co znajduje się w danym pomieszczeniu (mogą to być zdjęcia, kliparty, grafiki, rzuty). Na drugich zajęciach uczniowie dostają slajdy i na ich podstawie stworzą krótki opis innego niż pierwotnie pomieszczenia. Następnie prezentują swoje opisy tworząc zbiorową pracę pod tytułem „Mój dom”.	Karteczki z nazwami pomieszczeń domu – zał. 2.	55	
5.	Przebieg lekcji – ewaluacja lekcji.	„Mówiąca ściana”: uczniowie podchodzą do kartki zawieszanej na ścianie i przy pomocy pisaka o kolorze odpowiadającym emocjom towarzyszącym uczestnikowi po zakończonej lekcji wpisują swoje imię.	Arkuszyk papieru, pisaki, kredki.	5	
6.	Moja wiedza z zakresu znajomości słownictwa oraz struktur służących opisywaniu domu.	Każdy uczeń przy pomocy tabeli „can-do-statements”, czyli twierdzeń umiem/potrafię ocenia własne umiejętności.	Karty samooceny – zał. 3/ komputery*	5	*Jeżeli portfolio językowe będzie prowadzone w wersji elektronicznej.

Załączniki:

Zał. 1. Slajd V2.9–10 „Mój dom”.

Zał. 2. Karteczki z nazwami pomieszczeń domu.

Zał. 3. Karta samooceny.

Załączniki do scenariusza V2.9–10

1. Przed zajęciami należy wydrukować dla każdej pary lub/ i wykorzystać slajd V2.9–10 „Mój dom” oraz rzutnik multimedialny

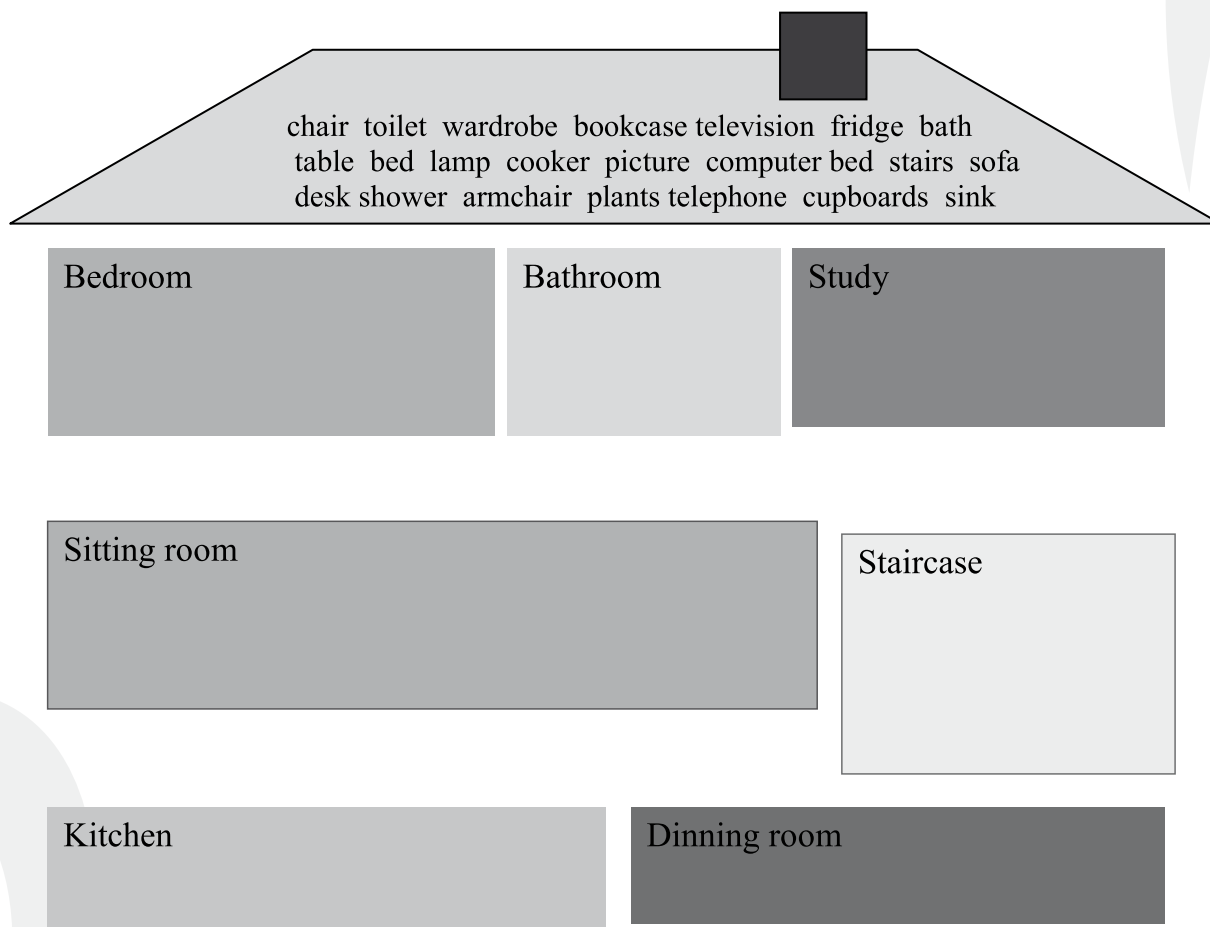

2. Po wydrukowaniu rozciąć i wykorzystać do losowania

kitchen	bedroom	garden / outside	study*	location*
sitting room	bathroom	basement*	guest room*	attic*

* kategorie oznaczone * są drugorzędne, jeżeli mamy do czynienia z bardzo słabą grupą opisujemy tylko pomieszczenia bez *

die Küche	das Schlafzimmer	der Garten / draußen	das Arbeitszimmer*	die Lage*
das Wohnzimmer	das Badezimmer	der Keller*	das Gästezimmer*	der Dachbode*

Załącznik do scenariusza V2.6

1. Karta samooceny (can-do-statement).

Pole działania <i>Field of activity</i> <i>Betätigungsfeld</i>	Umiejętności <i>Ability</i> <i>Fertigkeiten</i>	Już potrafię <i>I already</i> <i>can</i> <i>Das kann</i> <i>ihc</i> <i>schon</i>	Jeszcze ćwiczę <i>I'm still</i> <i>practising</i> <i>Das übe</i> <i>ich noch</i>	To mój cel <i>That`s my</i> <i>goal</i> <i>Das ist</i> <i>mein Ziel</i>
Słucham i rozumiem				
Czytam i rozumiem	Potrafię zrozumieć prosty tekst opisujący kolegę/koleżankę.			
Rozmawiam				
Opowiadam				
Piszę	Potrafię napisać prosty tekst dotyczący siebie (imię, wiek, pochodzenie, zainteresowania, wygląd zewnętrzny, dominujące cechy).			

*uczniowie zaznaczają krzyżykiem właściwe dla nich pole

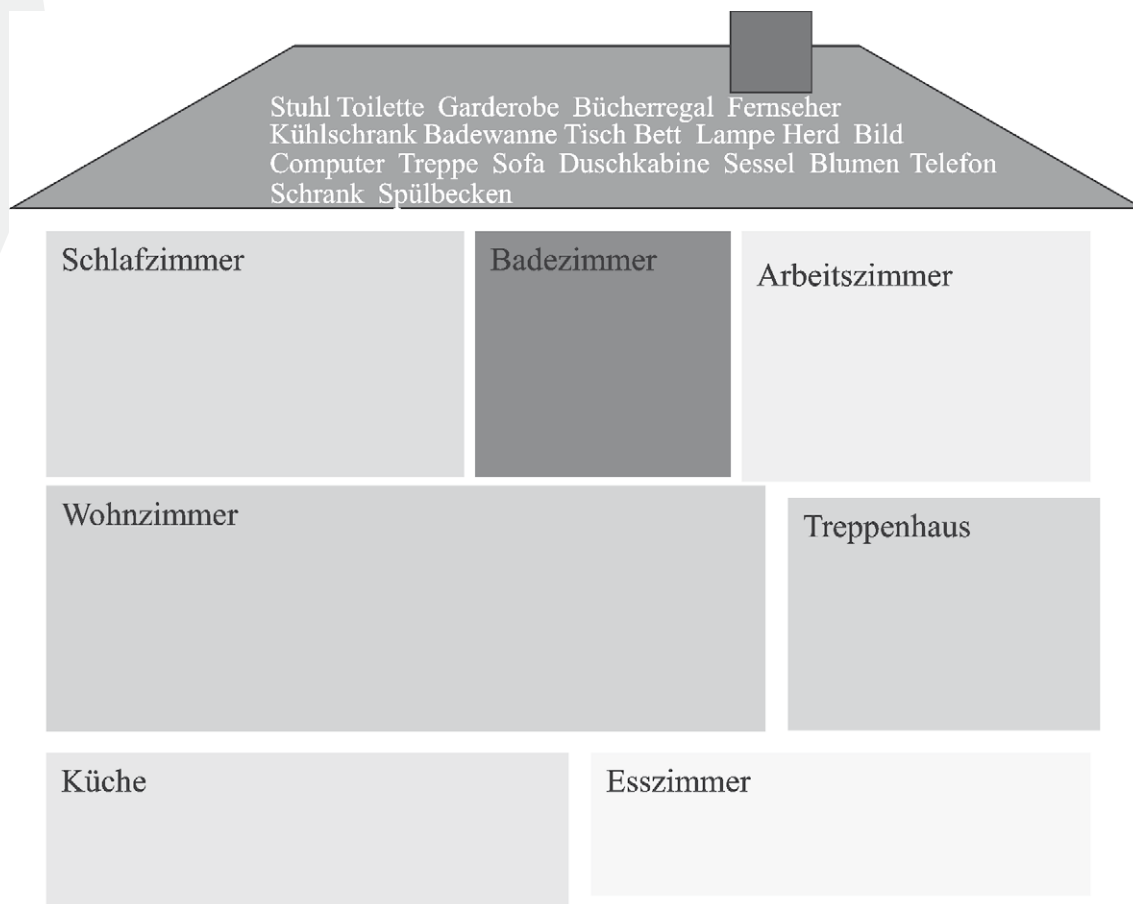
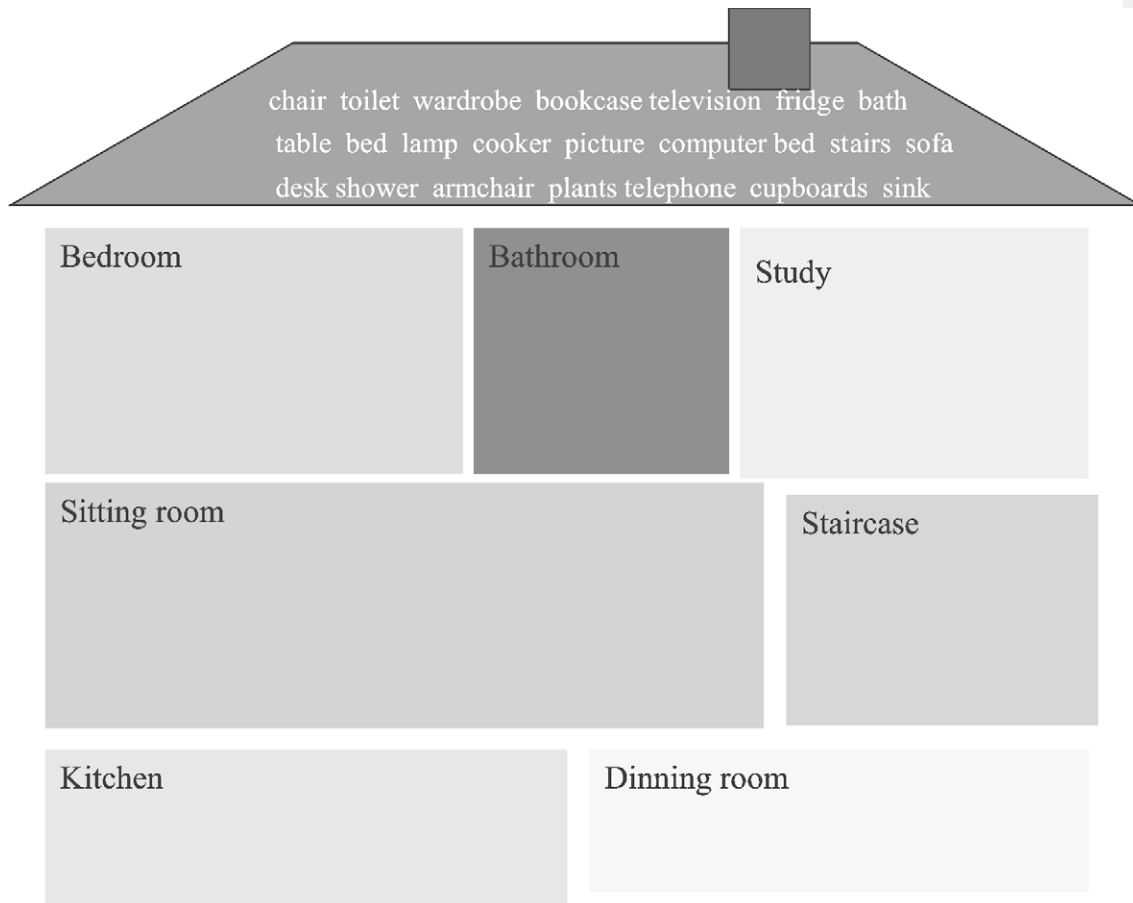

Oznaczenie scenariusza: V2. 11–12

Temat zajęć: Moja szkoła.

Przeznaczenie: uczniowie klas 4–6.

Cel ogólny: stworzenie prostej prezentacji w Power Poincie dotyczącej szkoły.

Cele szczegółowe:

- uczeń utrwała poznane wcześniej struktury wypowiedzi oraz słownictwo służące opisywaniu budynków, przedmiotów szkolnych, planów lekcji, zajęć pozalekcyjnych, wyposażenia szkoły,
- uczeń współtworzy prezentację, przygotowując slajd.

Po zajęciach uczestnik:

- współtworzy prezentację PP dotyczącą swojej szkoły,
- udziela i uzyskuje informacje dotyczące szkoły.

Pomoce dydaktyczne:

- komputery z dostępem do Internetu,
- drukarka, skaner,
- aparat cyfrowy wraz z oprogramowaniem,
- program Power Point,
- flipchart/tablica suchościeralna z pisakami w ilości odpowiadającej ilości uczestników lub standardowa tablica z kolorową kredą w ilości odpowiadającej liczbie uczestników/ewentualnie duża kartka papieru do ewaluacji lekcji („mówiąca ściana”),
- tabela – zał. 1,
- przykładowe pytania do ankiety – zał. 2,
- karta samooceny – zał. 3.

Metody pracy:

- praca w parach,
- praca w grupach,
- praca indywidualna.

Przebieg zajęć:

Lp.	Czynności nauczyciela	Czynności ucznia	Pomoce	Czas realizacji [min]	Uwagi
1.	Przywitanie i sprawdzenie obecności.		Dziennik zajęć pozalekcyjnych.	4	
2.	Przedstawienie celów zajęć			6	
3.	Utrwalenie słownictwa oraz struktur gramatycznych służących opisywaniu szkoły.	Uczniowie pracują w grupach i przypominają sobie słownictwo związane ze szkołą, następnie razem uzupełniają tabelę (przedmioty szkolne, wyposażenie klasy, czynności).	Tabela – zał. 1.	10	
4.		Uczniowie pracują w grupach tworząc pojedyncze slajdy, które z kolei stanowią prezentację szkoły: Gr. 1 opisuje budynek i jego otoczenie (boisko, basen, bibliotekę, siłownię itp.); Gr. 2 opisuje ilość uczniów, profile klas oraz ilość nauczycieli; Gr. 3 tworzy plan lekcji dla wybranej klasy oraz opisuje zajęcia pozalekcyjne dostępne w szkole; Gr. 4 opisuje zajęcia wyrównawcze z języka obcego (np. co robimy, jak często się spotykamy, z kim pracujemy i jakimi metodami).	*przykładowe pytania do opcjonalnej ankiety – zał. 2.	50	Dołączamy zdjęcia szkoły, klas, nauczycieli i uczniów *Jeżeli mamy za dużo czasu, na drugich zajęciach możemy stworzyć wspólnie ankietę dotyczącą szkoły naszych e-pali – zał. 2.
5.	Przebieg lekcji – ewaluacja lekcji.	„Mówiąca ściana”: uczniowie podchodzą do kartki zawieszanej na ścianie i przy pomocy pisaka o kolorze odpowiadającym emocjom towarzyszącym uczestnikowi po zakończonej lekcji wpisują swoje imię.	Arkusz papieru, pisaki, kredki.	5	
6.	Moja wiedza z zakresu znajomości słownictwa dotyczącego szkoły.	Każdy uczeń przy pomocy tabeli „can-do-statements”, czyli twierdzeń umiem/potrafię ocenia własne umiejętności.	Karty samooceny – zał.3/ komputery*	5	*Jeżeli portfolio językowe będzie prowadzone w wersji elektronicznej.

Załączniki:

Zał. 1. Tabela.

Zał. 2. Przykładowe pytania do ankiety.

Zał. 3. Karta samooceny.

Załączniki do scenariusza V2.11–12

1. Uczniowie uzupełniają tabelę:

Przedmioty szkolne	Wyposażenie klasy	Wyposażenie szkoły	Inne
			Np. mundurki, pielęgniarka szkolna.

2. Ankieta dotycząca szkoły e-pali.

Wspólnie uczniowie tworzą pytania dotyczące:

- wielkości szkoły (budynku i liczebności uczniów i nauczycieli),
- położenia,
- przedmiotów szkolnych,
- wyposażenia szkoły,
- zajęć pozalekcyjnych,
- osiągnięć sportowych szkolnych drużyn itp.

3. Karta samooceny (can-do-statement).

Pole działania <i>Field of activity</i> <i>Betätigungsfeld</i>	Umiejętności <i>Ability</i> <i>Fertigkeiten</i>	Już potrafię <i>I already can</i> <i>Das kann ich schon</i>	Jeszcze ćwiczę <i>I'm still practising</i> <i>Das übe ich noch</i>	To mój cel <i>That's my goal</i> <i>Das ist mein Ziel</i>
Słucham i rozumiem				
Czytam i rozumiem	Rozumiem prosty opis szkoły oraz jej wyposażenia.			
Rozmawiam				
Opowiadam	Opowiadam o swojej szkole.			
Piszę	Potrafię opisać swoją szkołę.			

*uczniowie zaznaczają krzyżykiem właściwe dla nich pole

Oznaczenie scenariusza: V2. 13–14

Temat zajęć: Moje hobby.

Przeznaczenie: uczniowie klas 4–6.

Cel ogólny: stworzenie i przeprowadzenie krótkiej ankiety dotyczącej hobby kolegi.

Cele szczegółowe:

- uczeń utrwała poznane wcześniej struktury oraz słownictwo służące zadawaniu pytań,
- uczeń tworzy prostą ankietę,
- uczeń udziela odpowiedzi w ankiecie,
- uczeń opracowuje wyniki ankiety (opcjonalnie),
- uczeń tworzy prosty opis hobby.

Po zajęciach uczestnik:

- tworzy ankietę,
- udziela odpowiedzi,
- w zwięzły sposób przedstawia wyniki ankiety klasowej,
- tworzy krótki i prosty opis swojego hobby lub hobby kolegi.

Pomoce dydaktyczne:

- komputery z dostępem do Internetu
- drukarka, skaner
- flipchart/tablica suchościeralna z pisakami w ilości odpowiadającej ilości uczestników lub standardowa tablica z kolorową kredą w ilości odpowiadającej liczbie uczestników/ewentualnie duża kartka papieru do ewaluacji lekcji („mówiąca ściana”),
- Slajd V2.13–14 „Moje hobby” – zał. 1,
- Przykładowa tabela – zał. 2 (opcjonalnie),
- karta samooceny – zał. 3.

Metody pracy:

- praca w parach,
- praca w grupach,
- praca indywidualna.

Przebieg zajęć:

Lp.	Czynności nauczyciela	Czynności ucznia	Pomoce	Czas realizacji [min]	Uwagi
1.	Przywitanie i sprawdzenie obecności.		Dziennik zajęć pozalekcyjnych.	2	
2.	Przedstawienie celów zajęć. Nauczyciel przedstawia slajd z opisem hobby dziecka.	Uczniowie analizują tekst i wyszukują rodzaje informacji (będą one stanowić bazę do utworzenia ankiety). Sugerują również, jakie zdjęcia mogłyby uzupełniać tekst.	Slajd V2.13–14 „Moje hobby” – zał. 1.	13	
3.		Uczniowie pracują razem tworząc ankietę dotyczącą hobby (około 5 pytań). Następnie rozsyłają swoje ankiety (każdy wysyła ankietę do co najmniej 1 osoby lub jeśli dzieci pracują w parach z powodu ograniczonej ilości sprzętu do 1 pary, przed wysłaniem nauczyciel sprawdza poprawność gramatyczną). Po otrzymaniu odpowiedzi uczeń/uczniowie tworzy/tworzą krótki opis hobby kolegi na podstawie uzyskanych informacji i opowiada o tym innym kolegom.		30	*Pytania powinny skupiać się wokół zagadnień: - miejsca na wykonywanie hobby, - kosztów, - wyposażenia/ odzieży, - częstotliwości, - nazwy.
4.		Uczniowie tworzą prosty slajd o swoim hobby lub o zainteresowaniach kolegi. Z powstałych slajdów możemy stworzyć prezentację grupową lub wystawę pojedynczych slajdów.	Tabela – zał. 2.	35	*Uczniowie mogą wybrać najciekawszą prezentację. *Opcjonalnie uczniowie uzupełniają tabelę – zał. 2.
5.	Przebieg lekcji – ewaluacja lekcji.	„Mówiąca ściana”: uczniowie podchodzą do kartki zawieszanej na ścianie i przy pomocy pisaka o kolorze odpowiadającym emocjom towarzyszącym uczestnikowi po zakończonej lekcji wpisują swoje imię.	Arkuszy papieru, pisaki, kredki.	5	
6.	Moja wiedza z zakresu znajomości słownictwa oraz struktur służących opisywaniu zainteresowań.	Każdy uczeń przy pomocy tabeli „can-do-statements”, czyli twierdzeń umiem/potrafię ocenia własne umiejętności.	Karty samooceny – zał. 3/ komputery*	5	*Jeżeli portfolio językowe będzie prowadzone w wersji elektronicznej.

Załączniki:

Zał. 1. Slajd V2.13–14 „Moje hobby”.

Zał. 2. Przykładowa tabela (opcjonalnie).

Zał. 3. Karta samooceny.

Załączniki do scenariusza V2.13–14

1. Przed zajęciami należy wydrukować dla każdej pary i/lub wykorzystać slajd V2.13–14 oraz rzutnik multimedialny.

My hobby

I like swimming, music and taking pictures.

I love swimming in the summer in the lake but unfortunately there isn't a swimming pool in my town.

I can play the guitar (but not very well ;-)). I play it at the weekends and sometimes at school. The guitar was my birthday present last year.

I like taking photos of the animals and my friends. I can do it all year round.

Mein Hobby

Ich mag Musik und schwimme gern. Ich mache auch gern Fotos.

Am liebsten schwimme ich im Sommer in einem See, denn es gibt kein Schwimmbad in meiner Stadt.

Ich kann Gitarre spielen (aber nicht so gut;-)). Ich spiele am Wochenenden und manchmal in der Schule. Das war mein Geburtstagsgeschenk voriges Jahr.

Ich fotografiere gern Tiere und meine Freunde. Ich kann das ganze Jahr Fotos machen.

2. Jeżeli mamy za dużo czasu, możemy uzupełnić tabelę dotyczącą zainteresowań grupy.

lp	Imię uczestnika zajęć	Rodzaj hobby							
		Pływanie	Muzyka (granie lub słuchanie)	Zbieranie pocztówek	Kolekcjonowanie monet	Gotowanie	Czytanie	Gry komputerowe	inne

Po wypełnieniu razem (tablica, flipchart, rzutnik multimedialny), uczniowie mogą stworzyć prosty opis uzyskanych wyników (np.: „W mojej klasie 5 uczniów lubi pływać. Prawie wszyscy (14 osób) lubią muzykę, w tym 3 osoby grają na różnych instrumentach. Tylko jedna osoba lubi gotować”).

3. Karta samooceny (can-do-statement).

Pole działania <i>Field of activity</i> <i>Aktivitätsbereich</i>	Umiejętności <i>Ability</i> <i>Kenntnisse</i>	Już potrafię <i>I already can</i> <i>Das kann ich schon</i>	Jeszcze ćwiczę <i>I'm still practising</i> <i>Das übe ich noch</i>	To mój cel <i>That's my goal</i> <i>Das ist mein Ziel</i>
Słucham i rozumiem				
Czytam i rozumiem	Potrafię uzupełnić prostą ankietę dotyczącą hobby.			
Rozmawiam				
Opowiadam	Potrafię opowiedzieć o swoich zainteresowaniach.			
Piszę	Potrafię w prostych zdaniach opisać hobby (swoje lub kolegi).			

*uczniowie zaznaczają krzyżykiem właściwe dla nich pole

Oznaczenie scenariusza: V2. 15–16

Temat zajęć: Sport.

Przeznaczenie: uczniowie klas 4-6.

Cel ogólny: stworzenie krótkiej informacji w postaci tekstu użytkowego dotyczącego wybranej dyscypliny sportu.

Cele szczegółowe:

- uczeń utrwała poznane wcześniej struktury oraz słownictwo służące opisywaniu dyscyplin sportowych i zadawaniu pytań,
- uczeń tworzy prosty tekst użytkowy zawierający opis wybranej dyscypliny sportu,
- uczeń udziela i uzyskuje informacje dotyczące dyscyplin sportowych.

Po zajęciach uczestnik:

- tworzy opis dyscypliny sportowej,
- dokonuje samooceny.

Pomoce dydaktyczne:

- komputery z dostępem do Internetu
- drukarka, skaner, rzutnik multimedialny
- flipchart/tablica suchościeralna z pisakami w ilości odpowiadającej ilości uczestników lub standardowa tablica z kolorową kredą w ilości odpowiadającej liczby uczestników/ewentualnie duża kartka papieru do ewaluacji lekcji („mówiąca ściana”),
- slajd V2. 15–16 „Sport” – zał. 1,
- tabelka z pytaniami – zał. 2,
- karta samooceny – zał. 3.

Metody pracy:

- praca w parach,
- praca w grupach,
- praca indywidualna.

Przebieg zajęć:

Lp.	Czynności nauczyciela	Czynności ucznia	Pomoce	Czas realizacji [min]	Uwagi
1.	Przywitanie i sprawdzenie obecności.		Dziennik zajęć pozalekcyjnych.	2	
2.	Przedstawienie celów zajęć.			3	
3.		Uczniowie pracują w grupach (max 4 grupy), otrzymują od nauczyciela opis wymyślonej dyscypliny sportu. Po zapoznaniu się z jej opisem i ewentualnym wyjaśnieniu przez nauczyciela rzeczy niezrozumiałych, uczniowie określają kategorie informacji, jakie otrzymali i wypisują je w grupach z a następnie porównują z klasą. Następnie uczniowie kontaktują się z pozostałymi grupami (mailowo lub przy użyciu komunikatorów) w celu odgadnięcia nazwy sportu innej drużyny oraz udzielają odpowiedzi na pytania kolegów dotyczące swojej dyscypliny.	Komputery z dostępem do Internetu, slajdy V2.15–16 Sport – zał. 1, tabelka z pytaniami – zał. 2.	25	*Pytania powinny skupiać się wokół zagadnień: - sport grupowy/indywidualny, - wyposażenie, - infrastruktura, - okresowość sportu, - proste zasady.
4.		Stworzenie opisu ulubionej istniejącej dyscypliny sportu lub wymyślonej przez siebie dyscypliny sportu (autonomiczność wyboru każdego dziecka dotyczy również formy opisu – to może być slajd, dokument tekstowy lub tradycyjny plakat, dzieci mogą również pracować w parach).	Komputery z dostępem do Internetu, kolorowe pisaki, kredki, arkusze brystolu.	40	*Jeżeli w danej miejscowości popularna jest jakaś gra, nawet bardzo nowatorska (typu rzut patelnią, beretem, wyścigi tacek, wyścigi na 3 nogach), zachęcajmy uczniów do ich opisu.
5.	Przebieg lekcji- ewaluacja lekcji	„Mówiąca ściana”: uczniowie podchodzą do kartki zawieszanej na ścianie i przy pomocy pisaka o kolorze odpowiadającym emocjom towarzyszącym uczestnikowi po zakończonej lekcji wpisują swoje imię.	Arkusze papieru, pisaki, kredki.	5	
6.	Moja wiedza z zakresu znajomości słownictwa oraz struktur służących opisywaniu dyscyplin sportu.	Każdy uczeń przy pomocy tabeli „can-do-statements”, czyli twierdzeń umiem/potrafię ocenia własne umiejętności.	Karty samooceny – zał. 3/ komputery*	5	*Jeśli portfolio językowe będzie prowadzone w wersji elektronicznej.

Załączniki:

Zał. 1. Slajd V2.15–16 „Sport”.

Zał. 2. Tabelka z pytaniami.

Zał. 3. Karta samooceny.

1. Przed zajęciami należy wydrukować i rozdać grupom lub przesłać mailem poszczególnym grupom pojedyncze slajdy.

Slajd1

Underwater chess

It's a game for two people and it is a good idea to play it in swimming pool because water is clean there. You can play it all year round.

You play it underwater, so you need a mask, a snorkel, chess of course and friend to play with.

People of all ages and sizes can play it and they don't have to be good swimmers.

You play chess the only difference is it is underwater.

It is a good idea for a long, hot summer!

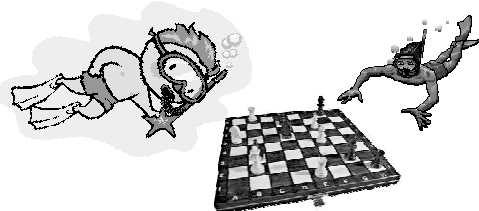

Slajd 2

Ice cycling

It can be an individual or team sport discipline. But you can do it only in winter.

You can play it in the park or in the street but it must be safe! You just need a bike and some ice on the ground.

It is for children and teenagers but adults can do it too!

You race with your friends but if you fall you lose!

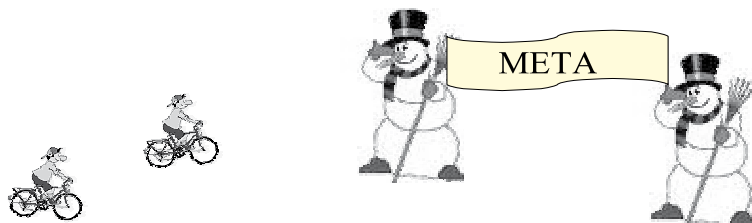

Slajd 3

Snow football

It's a team sport for two teams of 5 people. You can play it only in winter and it must be a snowy one!

You need a ball which should be black so you can spot it easily, short skis (about 40 cm long), two goals and a friend to be the referee.

Everybody can play it but they should run and ski fast.

You can kick the ball to score a goal and only the goal keeper can use hands.

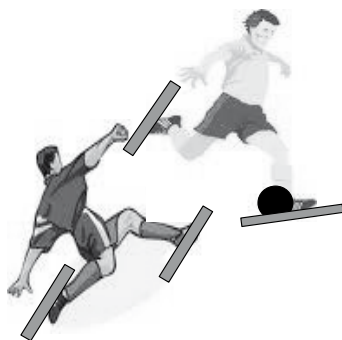

Slajd 4

Egg volleyball

It's a team sport for two teams of four people. You can play it everywhere.

You need some fresh eggs.

It's an easy and funny game for everybody. You must be good at catching things.

You throw an egg to your team friends (3 times) and then your team throws the egg to the other team. If they break the egg you get a point.



2. Tabela pomocnicza do rozdania dzieciom w trakcie zajęć.

Ilu ludzi może w to grać?	O jakiej porze roku można uprawiać tę dyscyplinę?	Jakie wyposażenie jest potrzebne?	Jakie są zasady?	Jaka jest nazwa tego sportu?

3. Karta samooceny (can-do-statement).

Pole działania <i>Field of activity</i> <i>Betätigungsfeld</i>	Umiejętności <i>Ability</i> <i>Fertigkeiten</i>	Już potrafię <i>I already can</i> <i>Das kann ich schon</i>	Jeszcze ćwiczę <i>I'm still practising</i> <i>Das übe ich noch</i>	To mój cel <i>That's my goal</i> <i>Das ist mein Ziel</i>
Słucham i rozumiem				
Czytam i rozumiem	Potrafię zrozumieć prosty opis dyscypliny sportowej.			
Rozmawiam				
Opowiadam				
Piszę	Potrafię opisać w prostych zadaniach wybraną dyscyplinę sportową.			

*uczniowie zaznaczają krzyżykiem właściwe dla nich pole

Oznaczenie scenariusza: V2. 17–18

Temat zajęć: Moje miejsce na ziemi.

Przeznaczenie: uczniowie klas 4–6.

Cel ogólny: stworzenie krótkiej informacji w postaci tekstu użytkowego dotyczącego miejsca zamieszkania ucznia.

Cele szczegółowe:

- uczeń utrwała poznane wcześniej struktury oraz słownictwo służące opisywaniu miejsc,
- uczeń tworzy prosty opis miejsca zamieszkania z uwzględnieniem prostych informacji (położenie geograficzne, populacja, zabytki, wyjątkowi mieszkańcy i/lub miejsca, cechy typowe i wyróżniające dane miejsce).

Po zajęciach uczestnik:

- tworzy opis miejsca zamieszkania,
- dokonuje samooceny.

Pomoce dydaktyczne:

- komputery z dostępem do Internetu,
- drukarka, skaner,
- flipchart/tablica suchościeralna z pisakami w ilości odpowiadającej ilości uczestników lub standardowa tablica z kolorową kredą w ilości odpowiadającej liczbie uczestników/ewentualnie duża kartka papieru do ewaluacji lekcji („mówiąca ściana”),
- karta samooceny – zał. 1.

Metody pracy:

- praca w parach,
- praca w grupach,
- praca indywidualna.

Przebieg zajęć:

Lp.	Czynności nauczyciela	Czynności ucznia	Pomoce	Czas realizacji [min]	Uwagi
1.	Przywitanie i sprawdzenie obecności.		Dziennik zajęć pozalekcyjnych.	2	
2.	Przedstawienie celów zajęć.			3	
3.		Uczniowie pracują w grupach korzystając z Internetu (Wikipedia, strony gmin) wyszukują informacje na temat miejsca swojego zamieszkania (w przypadku, gdy dzieci pochodzą z wielu małych miejscowości lub mamy do czynienia z grupą dzieci młodszych można wyszukać informacje na temat miejscowości, w której znajduje się szkoła). Na podstawie wyszukanych informacji oraz zgromadzonych zdjęć i rysunków (uczniowie mogą je wykonać lub przynieść zdjęcia z zasobów własnych) uczniowie wykonują prezentację dotyczącą wybranego miejsca.	Komputery z dostępem do Internetu, kolorowe pisaki, kredki, arkusze brystolu, zdjęcia miejscowości zamieszkania dzieci, aparat cyfrowy, skaner.	60	*W przypadku, gdy mamy w grupie dzieci zainteresowane Internetem oraz fotografią możemy zamieścić zdjęcia na Google Earth.
4.		Uczniowie układają kwestionariusz dla swojego e-pała dotyczący jego miejsca zamieszkania.		15	
5.	Przebieg lekcji – ewaluacja lekcji.	„Mówiąca ściana”: uczniowie podchodzą do kartki zawieszanej na ścianie i przy pomocy pisaka o kolorze odpowiadającym emocjom towarzyszącym uczestnikowi po zakończonej lekcji wpisują swoje imię.	Arkusze papieru, pisaki, kredki.	5	
6.	Moja wiedza z zakresu znajomości struktur oraz słownictwa służących opisywaniu miejsc.	Każdy uczeń przy pomocy tabeli „can-do-statements”, czyli twierdzeń umiem/potrafię ocenia własne umiejętności.	Karty samooceny – zał. 1/ komputery*	5	*Jeżeli portfolio językowe będzie prowadzone w wersji elektronicznej.

Załączniki:

Zał. 1. Karta samooceny.

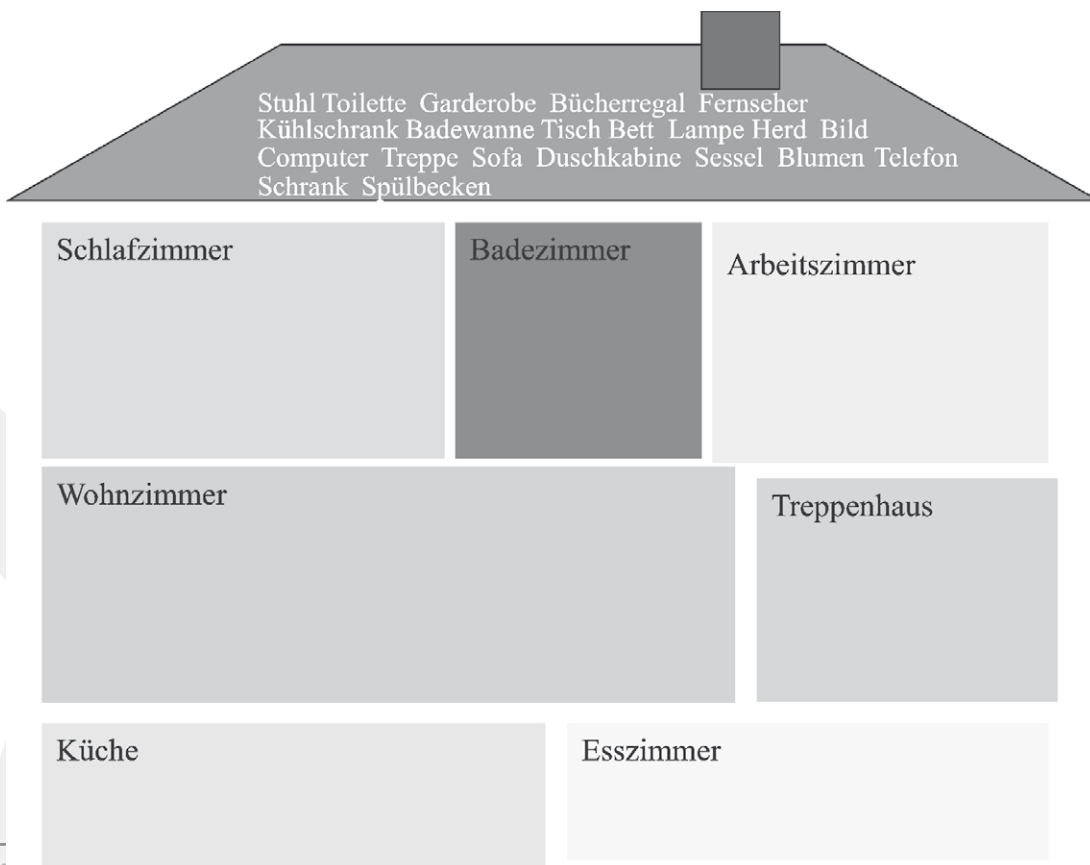
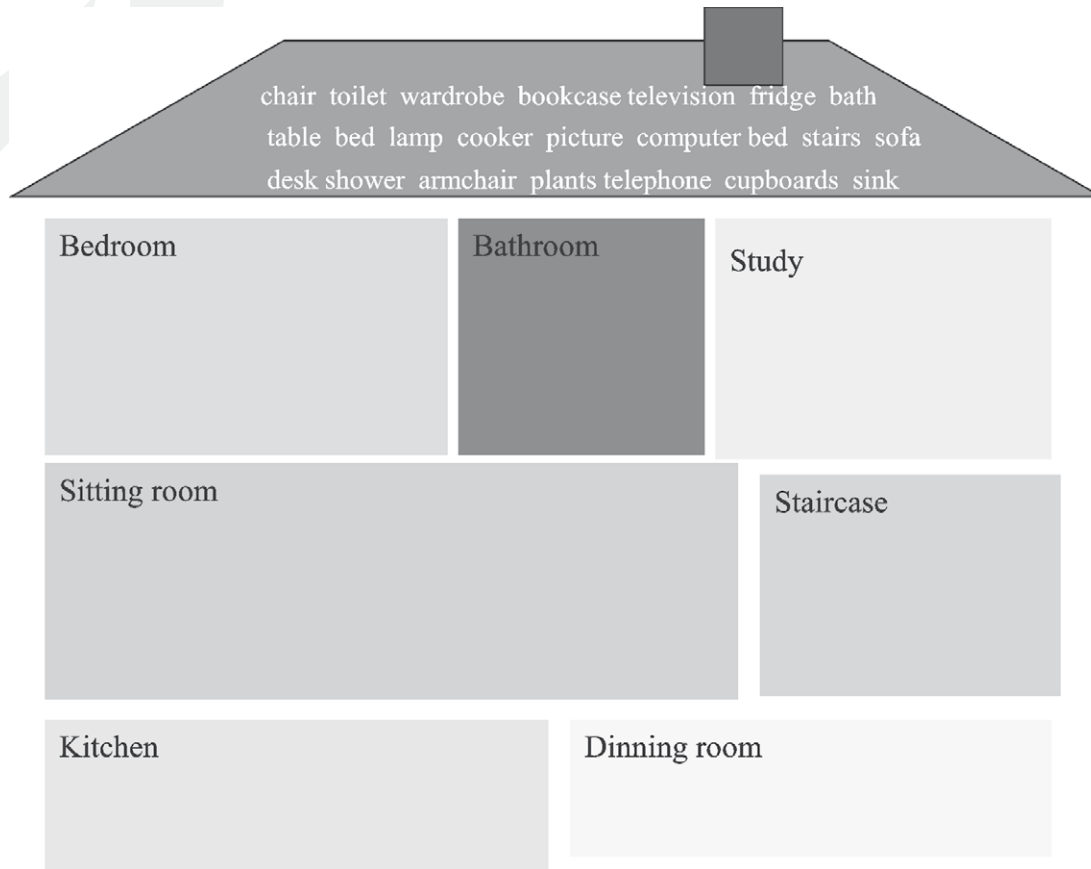

Załącznik do scenariusza V2.17–18

1. Karta samooceny (can-do-statement).

Pole działania <i>Activity/Betätigungsfeld</i>	Umiejętność <i>Ability/Fertigkeiten</i>	Już potrafię <i>I can/ Das kann ich schon</i>	Jeszcze ćwiczę <i>Still learning/ Das übe ich noch</i>	To mój cel <i>My goal /Das ist mein Ziel</i>
Słucham i rozumiem				
Czytam i rozumiem				
Rozmawiam				
Opowiadam				
Piszę	Potrafię opisać w prosty sposób miejsce, z którego pochodzę.			

*uczniowie zaznaczają krzyżykiem właściwe dla nich pole

Oznaczenie scenariusza: V2. 19–20

Temat zajęć: Książka kucharska.

Przeznaczenie: uczniowie klas 4–6.

Cel ogólny: stworzenie prostej książki kucharskiej.

Cele szczegółowe:

- uczeń utrwała poznane wcześniej struktury oraz słownictwo służące opisywaniu jedzenia oraz udzielaniu instrukcji,
- uczeń podaje prosty przepis kucharski.

Po zajęciach uczestnik:

- zapisuje przepis kucharski,
- dokonuje samooceny.

Pomoce dydaktyczne:

- komputery z dostępem do Internetu,
- drukarka, skaner,
- flipchart/tablica suchościeralna z pisakami w ilości odpowiadającej ilości uczestników lub standardowa tablica z kolorową kredą w ilości odpowiadającej liczbie uczestników/ewentualnie duża kartka papieru do ewaluacji lekcji („mówiąca ściana”),
- przepis kucharski, slajd 1 V2.19–20 – zał. 1,
- słowniczek kucharski, slajd 2 V2.19–20 – zał. 2,
- karta samooceny – zał. 3.

Metody pracy:

- praca w parach,
- praca w grupach,
- praca indywidualna.

Przebieg zajęć:

Lp.	Czynności nauczyciela	Czynności ucznia	Pomoce	Czas realizacji [min]	Uwagi
1.	Przywitanie i sprawdzenie obecności.		Dziennik zajęć pozalekcyjnych.	2	
2.	Przedstawienie celów zajęć.			3	
3.		Przy pomocy burzy mózgów uczniowie wypisują słownictwo związane z żywnością a następnie nauczyciel zapisuje je na tablicy w tabeli (warzywa, owoce, napoje, mięso, inne, każda grupa uczniów wpisuje swoje propozycje innym kolorem kredy/pisaka) – wygrywa grupa z największą ilością wpisów. Uczniowie otrzymują przepis kucharski od nauczyciela i definiują jego format (podział na składniki i czynności). Następnie tworzą minisłownik, modyfikując go w miarę potrzeb. Następnie wyszukują w Internecie przepis w języku polskim na ulubione danie (o ile nie znają go na pamięć) i zapisują w języku obcym, wzbogacając przepis obrazkami/zdjęciami znalezionymi w Internecie.	Komputery z dostępem do Internetu, przygotowane przez nauczyciela przepisy, tablica i kolorowa kreda/pisaki i arkusz papieru do zapisania tabeli, przepis kucharski, slajd 1 V2.19–20 – zał. 1, słowniczek kucharski, slajd 2 V2.19–20 – zał. 2.	50	*Możemy posługiwać się również słownikami on-line. *Przepisy dzieci mogą być naprawdę proste – ulubiona kanapka, prosty deser itp
4.		Uczniowie komunikują się w parach, uzyskują i udzielają informacji o ulubionych potrawach, o tym, co jedzą najczęściej na poszczególne posiłki. Następnie tworzą krótkie prezentacje w dowolnej formie (slajd, dokument tekstowy, miniplakat).	Komputery z dostępem do Internetu, kolorowe pisaki, kredki, arkusze brystolu.	25	* Gdy zostanie czas wolny, dzieci komunikują się z kolegami i zadają pytania na temat przepisu, potrzebnych składników oraz sposobu wykonania dania.
5.	Przebieg lekcji – ewaluacja lekcji.	„Mówiąca ściana”: uczniowie podchodzą do kartki zawieszona na ścianie i przy pomocy pisaka o kolorze odpowiadającym emocjom towarzyszącym uczestnikowi po zakończonej lekcji wpisują swoje imię.	Arkusz papieru, pisaki, kredki.	5	
6.	Moja wiedza z zakresu znajomości słownictwa dotyczącego żywności	Każdy uczeń przy pomocy tabeli „can-do-statements”, czyli twierzeń umiem/potrafię ocenia własne umiejętności	Karty samooceny/ komputery*	5	*Jeżeli portfolio językowe będzie prowadzone w wersji elektronicznej.

Załączniki:

Zał. 1. Przepis kucharski, slajd 1 V2.19–20.

Zał. 2. Słowniczek kucharski slajd 2 V2.19–20.

Zał. 3. Karta samooceny.

Załączniki do scenariusza V2.19–20

1. Przed zajęciami można wydrukować dla każdej grupy lub wykorzystać rzutnik multimedialny.

Cold tomato soup

Ingredients:

*1 tin of peeled tomatoes
1 big cup of yoghurt or sour milk
1 cucumber
2-3 spring onions
dill
2 cloves of garlic
1 red pepper
some radishes
some herbs: basil, thyme, mint
salt and pepper
some parsley leaves*

Mix the tomatoes with yoghurt or blend them.

Add chopped cucumber, garlic, spring onions, red pepper, radishes, parsley leaves, dill and the herbs. Stir well.

Season with salt and pepper. Put in the refrigerator for at least 2 hours to chill.

Serve cold and garnished with freshly chopped herbs.



Słownik kucharski

ciąć /kroić	obierać
siekać	dodać
mieszać łyżką	
zmiksować	
gotować	
schodzić	
podgrzać	
smażyć	
piec	
podawać	



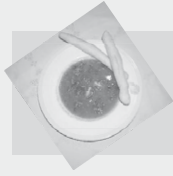

Kalte Tomatensuppe

Zutaten:

- 1 St Baguette
 - 2 EL Olivenöl
 - 1/2 St Salatgurke
 - 1 St Paprika (rot)
 - 1 St Paprika (grün)
 - 1 St Zwiebel
 - 1 Z Knoblauch
 - 250 g Tomaten (geschält, Dose)
 - 500 ml Tomatensaft
 - 1 Prise Salz
 - 1 St Ei
- Die Hälfte des Baguettes würfeln, im Öl rösten und in ein Schüsselchen füllen. Beiseite stellen.
 - Die Hälfte der Salatgurke schälen, in feine Würfel schneiden. Paprika entkernen und je ein Viertel pro Schote würfeln. Das Gemüse ebenfalls in separate Schälchen füllen und beiseite stellen.
 - Zwiebeln und Knoblauch schälen, mit dem restlichen Brot (ohne Rinde), restlichen Gemüse und abgetropften Tomaten grob hacken. In einen Topf füllen, mit Tomatensaft aufgießen im Mixer pürieren. Mit Salz würzen und etwa 30 Minuten kalt stellen.
 - Vor dem Servieren gehacktes, hart gekochtes Ei darüber streuen. Die vorbereiteten Brot und Gemüsewürfel werden am Tisch je nach Geschmack, portionsweise die Suppe gegeben.

Słownik kucharski

ciąć /kroić	obierać
siekać	przyprawić
drylować	posypać
zmiksować	
gotować	
schodzić	
kroić w kostkę	
smażyć	
połać	
podawać	



3.Karta samooceny (can-do-statement).

Pole działania Activity/Betätigungsfeld	Umiejętność Ability/Fertigkeiten	Już potrafię I can/ Das kann ich schon	Jeszcze ćwiczę Still learning/ Das übe ich noch	To mój cel My goal /Das ist mein Ziel
Słucham i rozumiem				
Czytam i rozumiem	Potrafię zrozumieć prosty przepis kucharski.			
Rozmawiam	Rozmawiam na temat ulubionych dań, typowych posiłków.			
Opowiadam				
Piszę	Potrafię napisać prosty przepis kucharski.			

*uczniowie zaznaczają krzyżykiem właściwe dla nich pole

Oznaczenie scenariusza: V2. 21–22

Temat zajęć: Katalog kartek świątecznych.

Przeznaczenie: uczniowie klas 4–6.

Cel ogólny: stworzenie krótkiej informacji w postaci tekstu użytkowego dotyczącego wybranych świąt i tradycyjnego sposobu ich spędzania w Polsce.

Cele szczegółowe:

- uczeń utrwała poznane wcześniej struktury oraz słownictwo służące opisywaniu świąt, tradycji,
- uczeń tworzy prosty opis wybranego święta (Boże Narodzenie, Wielkanoc, Dzień Matki, Dzień Dziecka, Dzień Niepodległości, Noc Kupały – ważne, aby były to święta o tradycyjnym polskim pochodzeniu).

Po zajęciach uczestnik:

- tworzy opis wybranego święta,
- dokonuje samooceny.

Pomoce dydaktyczne:

- komputery z dostępem do Internetu,
- drukarka, skaner,
- kartki do robienia notatek,
- flipchart/tablica suchościeralna z pisakami w ilości odpowiadającej ilości uczestników lub standardowa tablica z kolorową kredą w ilości odpowiadającej liczbie uczestników/ewentualnie duża kartka papieru do ewaluacji lekcji („mówiąca ściana”).
- karta samooceny – zał. 1.

Metody pracy:

- praca w parach,
- praca w grupach,
- praca indywidualna.

Przebieg zajęć:

Lp.	Czynności nauczyciela	Czynności ucznia	Pomoce	Czas realizacji [min]	Uwagi
1.	Przywitanie i sprawdzenie obecności.		Dziennik zajęć pozalekcyjnych.	2	
2.	Przedstawienie celów zajęć.			3	
3.		Uczniowie pracują razem tworząc spis typowych świąt polskich korzystając z wiedzy własnej. Następnie w parach tworzą krótki opis danego święta z uwzględnieniem następujących informacji (nazwa, data, okazja, od kiedy jest to święto obchodzone i w jaki sposób je obchodzimy, typowe potrawy, co robią w danym dniu i z kim go spędzają). Wykorzystując informacje oraz zdjęcia/rysunki uczniowie wykonują prezentację dotyczącą wybranego święta oraz kartkę świąteczną związaną z tą okazją wpisując również proste życzenia. Następnie uczniowie komunikują się z kolegami i uzyskują informacje na temat świąt.	Tablica i kreda/pisaki, komputery z dostępem do Internetu, kolorowe pisaki, kredki, arkusze brystolu, skaner, kartki do robienia notatek.	75	*Ważne, aby nakłaniać dzieci do opisywania typowo polskich świąt (kształtowanie postawy patriotycznej świadomości) i aby opisywane święta się nie pokrywały.
4.	Przebieg lekcji – ewaluacja lekcji	„Mówiąca ściana”: uczniowie podchodzą do kartki zawieszonych na ścianie i przy pomocy pisaka o kolorze odpowiadającym emocjom towarzyszącym uczestnikowi po zakończonej lekcji wpisują swoje imię.	Arkusz papieru, pisaki, kredki.	5	
5.	Moja wiedza z zakresu znajomości słownictwa oraz struktur służących opisywaniu świąt i tradycji.	Każdy uczeń przy pomocy tabeli „can-do-statements”, czyli twierdzeń umiem/potrafię ocenia własne umiejętności.	Karty samooceny/ komputery*	5	*Jeżeli portfolio językowe będzie prowadzone w wersji elektronicznej.

Załączniki:

Zał. 1. Karta samooceny.

Załącznik do scenariusza V2.21–22

1. Karta samooceny (can-do-statement).

Pole działania <i>Activity/Betätigungsfeld</i>	Umiejętność <i>Ability/Fertigkeiten</i>	Już potrafię <i>I can/ Das kann ich schon</i>	Jeszcze ćwiczę <i>Still learning/ Das übe ich noch</i>	To mój cel <i>My goal /Das ist mein Ziel</i>
Słucham i rozumiem				
Czytam i rozumiem	Potrafię zrozumieć proste życzenia świąteczne.			
Rozmawiam				
Opowiadam				
Piszę	Potrafię opisać w prosty sposób wybrane święto.			

*uczniowie zaznaczają krzyżykiem właściwe dla nich pole

Oznaczenie scenariusza: V2. 23–24

Temat zajęć: Gdzie jesteś?

Przeznaczenie: uczniowie klas 4–6.

Cel ogólny: udzielanie i uzyskiwanie wskazówek dotyczących drogi.

Cele szczegółowe:

- uczeń utrzuca poznane wcześniej struktury oraz słownictwo służące udzielaniu wskazówek dotyczących drogi,
- uczeń wyznacza trasę oraz udziela wskazówek jej dotyczących,
- uczeń uzyskuje informacje dotyczące drogi.

Po zajęciach uczestnik:

- udziela wskazówek dotyczących drogi,
- dokonuje samooceny.

Pomoce dydaktyczne:

- komputery z dostępem do Internetu,
- drukarka, skaner,
- komunikator internetowy, Skype (słuchawki i mikrofony), poczta mailowa (opcjonalnie),
- flipchart/tablica suchościeralna z pisakami w ilości odpowiadającej ilości uczestników lub standardowa tablica z kolorową kredą w ilości odpowiadającej liczbie uczestników/ewentualnie duża kartka papieru do ewaluacji lekcji („mówiąca ściana”),
- mapki, slajd V2.23–24 – zał. 1,
- karta samooceny – zał. 2.

Metody pracy:

- praca w parach,
- praca w grupach,
- praca indywidualna.

Przebieg zajęć:

Lp.	Czynności nauczyciela	Czynności ucznia	Pomoce	Czas realizacji [min]	Uwagi
1.	Przywitanie i sprawdzenie obecności.		Dziennik zajęć pozalekcyjnych.	2	
2.	Przedstawienie celów zajęć.			3	

3.	Utrwalenie potrzebnych struktur i słownictwa.	Utrwalenie podstawowych komend dotyczących drogi. Nauczyciel rysuje na tablicy strzałki oznaczające skręt w lewo, prawo, przejście obok budynku oraz przedstawia podstawowe przyimki miejsca: za, przed, naprzeciwko, pomiędzy (rysując dwa przedmioty w różnych względem siebie relacjach). Aby utrwalić słownictwo określające budynki i instytucje uczniowie próbują odgadnąć opisywane przez nauczyciela miejsca (np. o szkole: „Tam jest głośno”; „Latem jest tam cicho”; „Można tam śpiewać, grać w piłkę i uczyć się”). Uczniowie otrzymują od nauczyciela mapki wymyślonej miejscowości pracują w parach, zaznaczając dowolnie różne budynki i instytucje (szkoła, poczta, sklep itp.). Każdy z uczniów układa 5 zdań dotyczących rozmieszczenia budynków na swojej mapie a jego partner określa ich prawdziwość porównując je z mapką.	Tablica i kreda/pisaki, gotowe mapki – zał. 1.	25	
4.		Uczniowie pracują parami i wybierają miejsce, które będzie ich domem nie pokazując go innym parom. Następnie wyznaczają przystanek autobusowy w dowolnym miejscu mapy i zaznaczają go na mapce dla kolegów. Następnie udzielają wskazówek jak dojść z wyznaczonego przystanku do własnego domu komunikując się np. przy pomocy Skype’a, maila lub komunikatora internetowego (co ważne nie podają adresu tylko wskazówki, żeby utrudnić zadanie). Po porównaniu tras grupy zamieniają się rolami. Następnie w parach opracowują zagadki dla swoich partnerów podając wskazówki dotyczące drogi – zgadujący muszą określić, dokąd zostali skierowani.	Komputery z dostępem do Internetu, kolorowe pisaki, kredki, gotowe mapki.	30	*Jeżeli mamy do czynienia z dobrą grupą, możemy również stworzyć opis miejscowości, w której znajduje się szkoła i podać wskazówki dla turystów (np. jak dostać się ze szkoły do sklepu, poczty, centrum itp.).
5.		Uczniowie tworzą krótkie wskazówki dla obcojęzycznych turystów jak poruszać się po swoich miejscowościach lub miejscowości, gdzie znajduje się szkoła (np. jak dostać się ze szkoły do sklepu, z przystanku autobusowego na pocztę itp.).	Komputery.	20	*Można np. wykorzystać mapki miejscowości ze strony www.zumi.pl .
6.	Przebieg lekcji – ewaluacja lekcji.	„Mówiąca ściana”: uczniowie podchodzą do kartki zawieszanej na ścianie i przy pomocy pisaka o kolorze odpowiadającym emocjom towarzyszącym uczestnikowi po zakończonej lekcji wpisują swoje imię.	Arkusze papieru, pisaki, kredki.	5	
7.	Moja wiedza z zakresu znajomości słownictwa oraz struktur służących udzielaniu wskazówek.	Każdy uczeń przy pomocy tabeli „can-do-statements”, czyli twierdzeń umiem/potrafię ocenia własne umiejętności.	Karty samooceny – zał. 2/ komputery*	5	*Jeżeli portfolio językowe będzie prowadzone w wersji elektronicznej.

Załączniki:

Zał. 1. Mapki, slajd V2.23–24.

Zał. 2. Karta samooceny.

Załączniki do scenariusza V2.23–24

1. Przed zajęciami należy wydrukować po 1 egzemplarzu dla każdego ucznia.

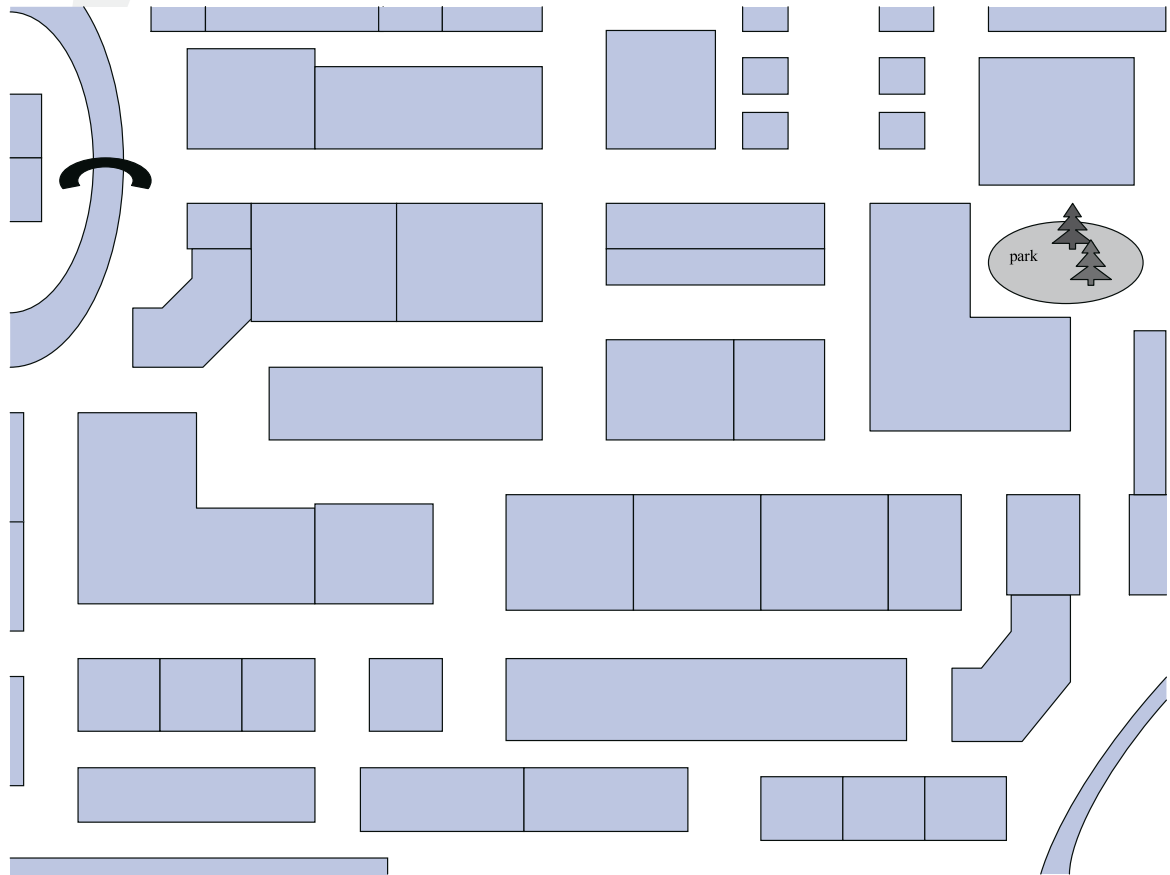

2. Karta samooceny (can-do-statement).

Pole działania Activity/Betätigungsfeld	Umiejętność Ability/Fertigkeiten	Już potrafię I can/ Das kann ich schon	Jeszcze ćwiczę Still learning/ Das übe ich noch	To mój cel My goal /Das ist mein Ziel
Słucham i rozumiem	Potrafię zrozumieć proste wskazówki dotyczące drogi.			
Czytam i rozumiem				
Rozmawiam				
Opowiadam				
Piszę				

*uczniowie zaznaczają krzyżykiem właściwe dla nich pole

Oznaczenie scenariusza: V2. 25–26

Temat zajęć: Internetowe centrum handlowe.

Przeznaczenie: uczniowie klas 4–6.

Cel ogólny: stworzenie krótkiego tekstu użytkowego dotyczącego sklepu.

Cele szczegółowe:

- uczeń utrwała poznane wcześniej struktury oraz słownictwo służące dotyczące zakupów i sklepów,
- uczeń opisuje wybrany dział domu towarowego lub sklep.

Po zajęciach uczestnik:

- wymienia działy sklepów oraz produkty, które można w nich kupić,
- dokonuje samooceny.

Pomoce dydaktyczne:

- komputery z dostępem do Internetu,
- drukarka, skaner,
- flipchart/tablica suchościeralna z pisakami w ilości odpowiadającej ilości uczestników lub standardowa tablica z kolorową kredą w ilości odpowiadającej liczbie uczestników/ewentualnie duża kartka papieru do ewaluacji lekcji („mówiąca ściana”),
- schemat centrum handlowego – zał. 1,
- proste dialogi sklepowe – zał. 2,
- Karta samooceny – zał. 3.

Metody pracy:

- praca w parach,
- praca w grupach,
- praca indywidualna.

Przebieg zajęć:

Lp.	Czynności nauczyciela	Czynności ucznia	Pomoce	Czas realizacji [min]	Uwagi
1.	Przywitanie i sprawdzenie obecności.		Dziennik zajęć poza-lekcyjnych.	2	
2.	Przedstawienie celów zajęć.			3	
3.	Utrwalenie nazw sklepów oraz działów sklepów.	Uczniowie pracują w parach i przy pomocy burzy mózgów przypominają sobie nazwy sklepów i produktów, które mogą tam zakupić. Następnie tworzą prosty tekst informacyjno-reklamowy wylosowanego działu domu towarowego (powinni zawrzeć inf. dotyczące nazwy, miejsca położenia w centrum handlowym według dołączonego schematu, oferowanych produktów, godzin otwarcia, ewentualnych promocji itp.). Końcowym produktem zajęć powinno być stworzenie prezentacji wyimaginowanego sklepu. Otwierający prezentację slajd uczniowie tworzą razem.	Komputery z dostępem do Internetu, kolorowe pisaki, kredki, papier do robienia notatek, schemat centrum handlowego – zał. 1.	35	*Możemy skorzystać ze stron www: tesco.uk , selfridges.uk , real.de , lidl.de .

4.		Jeżeli w szkole jest sklepik szkolny – uczniowie pokrótce go opisują (z uwzględnieniem wcześniejszych kryteriów), jeśli sklepiku nie ma - uczniowie opisują sklepik marzeń.	Komputery	20	*Dopuszczamy pracę w parach.
5.		Uczniowie układają w kolejności pocięte dialogi.	Komputery, przygotowane proste dialogi sklepowe – zał. 2.	15	
6.	Przebieg lekcji – ewaluacja lekcji.	„Mówiąca ściana”: uczniowie podchodzą do kartki zawieszanej na ścianie i przy pomocy pisaka o kolorze odpowiadającym emocjom towarzyszącym uczestnikowi po zakończonej lekcji wpisują swoje imię.	Arkusz papieru, pisaki, kredki.	5	
7.	Moja wiedza z zakresu znajomości słownictwa dotyczącego sklepów i zakupów.	Każdy uczeń przy pomocy tabeli „can-do-statements”, czyli twierdzeń umiem/potrafię ocenia własne umiejętności.	Karty samooceny – zał. 3/ komputery*	5	*Jeśli portfolio językowe będzie prowadzone w wersji elektronicznej.

Załączniki:

Zał. 1. Schemat centrum handlowego, slajd 1 V2.25–26.

Zał. 2. Proste dialogi sklepowe, slajdy 2–4 V2.25–26.

Witamy w naszym sklepie

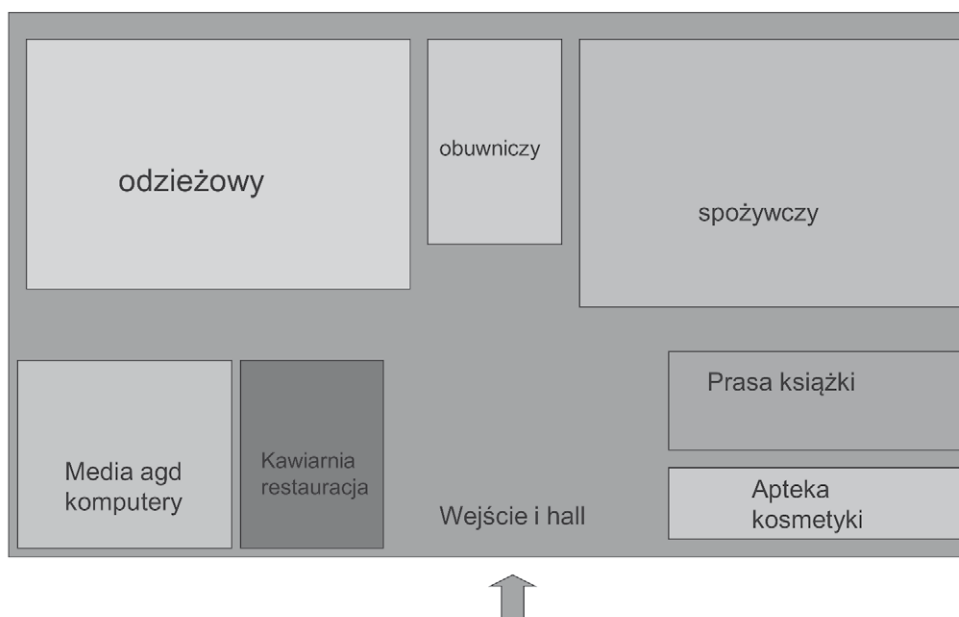

Yes, a bottle of coke, please.

And do you want anything to drink?

Right. This is £5,20, please.

Cheese please.

Which one? Cheese or ham?

Here you are.

Thank you.

Can I help you?

Yes. Can I have a sandwich?

I think I`m medium.

Here you are. Do you want to try them on?

No, the grey one is too small. I will take the blue one.

What colour do you want?

Hi, I want to buy a shirt.

Are they OK?

Blue or grey.

OK, what size are you?

Yes, please.

Can I have 2 bananas, please?

Yes. Thank you.

One carton, please.

Here you are. Anything else?

Yes, one packet of butter and some bread.

Here you go. Anything else?

I also need some milk.

How many?

Is that all?

Witamy w naszym sklepie



Herzlich willkommen!

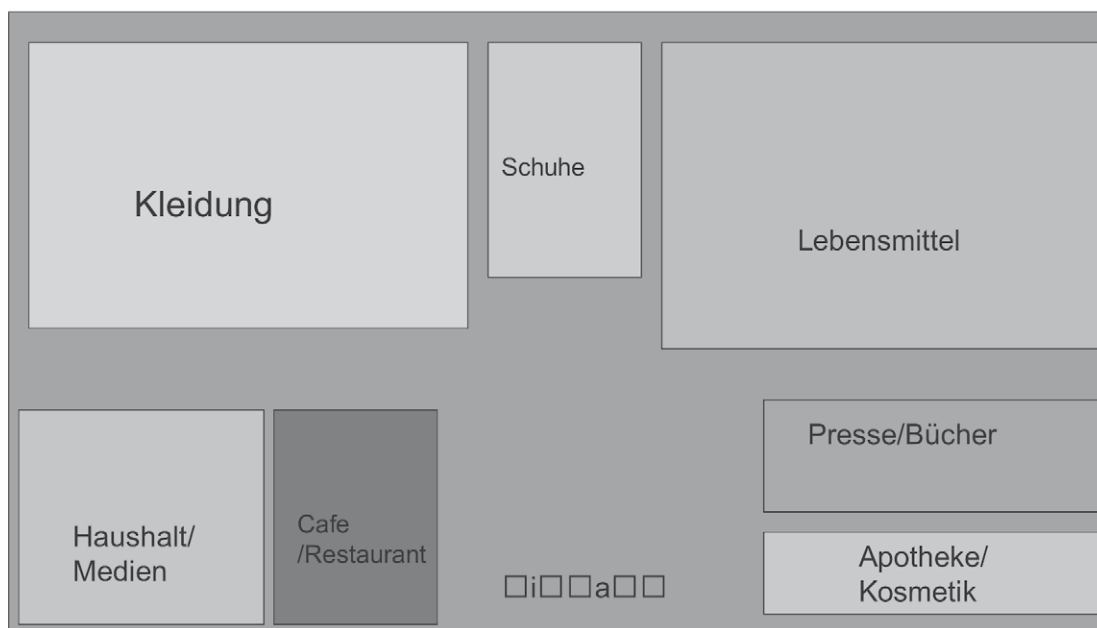

Ich denke, Mittelgröße

Bitte sehr, möchtest du sie anprobieren?

Nein, das graue ist zu klein. Ich nehme das blaue

Welche Farbe?

Hallo, ich möchte ein-Shirt kaufen.

Passen sie gut?

Blau oder grau

OK, welche Größe?

Ja, bitte

Könnte ich ein Kilo Bananen bekommen?

Ja, danke schön.

Eine Dose.

Bitte sehr. Möchten Sie noch etwas?

Ja, ein Pfund Schinken und eine Packung Nudeln, bitte.

Bitte sehr. Was noch?

Flasche oder Dose?

Noch eine Cola bitte .

Ist das alles?

Ja, eine Flasche
Mineralwasser, bitte.

Möchtest du etwas
zum Trinken?

2,90 €, bitte.

Käsebrötchen, bitte.

Welches? Käse- oder
Schinkenbrötchen?

Bitte sehr.

Danke schön

Kann ich dir
helfen?

Ja, ich möchte ein
Sandwich.

Oznaczenie scenariusza: V2. 27–28

Temat zajęć: Mój terminarz.

Przeznaczenie: uczniowie klas 4–6.

Cel ogólny: stworzenie kalendarza oraz krótkiego tekstu informacyjnego dotyczącego ważnych dni w roku, typowego dnia, krótkich charakterystyk pór roku.

Cele szczegółowe:

- uczeń utrwała poznane wcześniej słownictwo dotyczące dni tygodnia, nazw miesięcy, pór roku,
- uczeń utrwała struktury służące określaniu czasu,
- uczeń opisuje typowy dzień,
- uczeń krótko charakteryzuje pory roku.

Po zajęciach uczestnik:

- tworzy prosty kalendarz z zaznaczeniem ważnych dni,
- podaje godzinę,
- tworzy prosty opis typowego dnia,
- dokonuje samooceny.

Pomoce dydaktyczne:

- komputery z dostępem do Internetu,
- drukarka, skaner, rzutnik multimedialny,
- flipchart/tablica suchościeralna z pisakami w ilości odpowiadającej ilości uczestników lub standardowa tablica z kolorową kredą w ilości odpowiadającej liczbie uczestników/ewentualnie duża kartka papieru do ewaluacji lekcji („mówiąca ściana”),
- kartki z nazwami dni tygodnia, pór roku i dnia oraz nazwami miesięcy – zał. 1,
- karteczki z wypisanymi skrótowo i słownie liczebnikami porządkowymi – zał. 2,
- prezentacja – „Zegar”, slajdy 1–5, V2.27–28 – zał. 3,
- karta samooceny – zał. 4.

Metody pracy:

- praca w parach,
- praca w grupach,
- praca indywidualna.

Przebieg zajęć:

Lp.	Czynności nauczyciela	Czynności ucznia	Pomoce	Czas realizacji [min]	Uwagi
1.	Przywitanie i sprawdzenie obecności.		Dziennik zajęć pozalekcyjnych.	2	
2.	Przedstawienie celów zajęć			3	

3.	Utrwalenie nazw dni tygodnia, miesięcy, pór roku oraz struktur służących określaniu czasu oraz liczebniki porządkowe.	Uczniowie podzieleni na 3 grupy otrzymują przygotowane przez nauczyciela kartki z nazwami: Gr. 1 – dni tygodnia, Gr. 2 – nazwami miesięcy, Gr. 3 – porami roku oraz dnia. Uczniowie decydują, które wyrazy należą do poszczególnych kategorii. Następnie wraz z całą klasą układają wyrazy w kolejności i przyklejają kartki do arkusza tworząc słownik - bazę zajęć. Następnie uczniowie otrzymują od nauczyciela arkusz szarego papieru z wypisanymi liczebnikami od 1 do 31 oraz karteczki z wypisanymi skrótowo i słownie liczebnikami porządkowymi. Po ułożeniu w odpowiednich miejscach karteczek przyklejają je. Następnie w parach zadają pytania dotyczące ważnych dat (np. „Kiedy są twoje urodziny? Pierwszego maja“.).	Kartki z nazwami dni tygodnia, pór roku i dnia oraz nazwami miesięcy – zał. 1, arkusze brystolu, klej – kilka tubek, arkusz szarego papieru z wypisanymi liczebnikami od 1 do 31 oraz karteczki z wypisanymi skrótowo i słownie liczebnikami porządkowymi – zał. 2.	15	
4.	Utrwalenie struktur służących określaniu czasu.	Uczniowie zapoznają się z prezentacją dotyczącą określania czasu i na jej podstawie przygotowują pytania dotyczące rozkładu typowego dnia. Początkowo ćwiczą budowę pytań z całą klasą*, a następnie przechodzą do ćwiczeń w parach – wybierają/losują osobę, do której wysłają pytania. Na podstawie otrzymanych odpowiedzi tworzą krótki tekst użytkowy dotyczący kolegi.	Komputery, prezentacja „Zegar” slajdy 1–5, V2.27–28 – zał. 3.	25	*Można wykorzystać grę ruchową. Uczeń losuje czynność, następnie ją pokazuje, a pozostali uczniowie dążą do stworzenia pytania, np.: „O której wstajesz?“.
5.		Uczniowie pracują w czterech grupach i opisują pory roku z typową dla nich pogodą i czynnościami czasu wolnego. Każda z grup wymienia również święta, które przypadają w danej porze roku. Po ukończeniu i wydrukowaniu swoich opisów, uczniowie przyklejają je na arkusz brystolu (na jego prawej stronie), na którym centralnie i pionowo jeden pod drugim umieszczają nazwy miesięcy. Następnie każdy uczestnik zajęć może dopisać po lewej stronie miesięcy swoje „ważne dni”, tworząc w ten sposób unikalny kalendarz grupy.	Komputery, kolorowe pisaki, kredki, klej, arkusz brystolu A-1 lub szarego papieru.	35	
6.	Przebieg lekcji- ewaluacja lekcji	„Mówiąca ściana“: uczniowie podchodzą do kartki zawieszanej na ścianie i przy pomocy pisaka o kolorze odpowiadającym emocjom towarzyszącym uczestnikowi po zakończonej lekcji wpisują swoje imię.	Arkusz papieru, pisaki, kredki.	5	
7.	Moja wiedza z zakresu znajomości słownictwa i struktur służących określaniu czasu.	Każdy uczeń przy pomocy tabeli „can-do-statements”, czyli twierdzeń umiem/potrąfię ocenia własne umiejętności.	Karty samooceny – zał. 4/ komputery*	5	*Jeżeli portfolio językowe będzie prowadzone w wersji elektronicznej.

Załączniki:

- Zał. 1. Kartki z nazwami dni tygodnia, pór roku i dnia oraz nazwami miesięcy.
Zał. 2. Karteczki z wypisanymi skrótowo i słownie liczebnikami porządkowymi.
Zał. 3. Prezentacja „Zegar”, slajdy 1–5, V2.27–28.
Zał. 4. Karta samooceny.

Załączniki do scenariusza V2.27–28

1. Przed zajęciami należy wydrukować i rozciąć.

Grupa 1

Monday	Sunday	The Week	Saturday
Tuesday	Wednesday	Thursday	Friday

Montag	Dienstag	Die Woche	Mittwoch
Donnerstag	Freitag	Samstag	Sonntag

Grupa 2

January	April	May	August
February	March	June	July
November	Dezember	October	September

Januar	April	Mai	August
Februar	März	Juni	Juli
November	December	Oktober	September

Grupa 3

winter	summer	autumn	spring	The seasons
night	afternoon	midday	morning	evening

der Winter	der Sommer	der Herbst	der Frühling	die Jahreszeiten
die Nacht	der Nachmittag	der Mittag	der Morgen	der Abend

2. Przed zajęciami należy powiększyć, wydrukować i rozciąć.

first	fifth	ninth	thirteenth	seventeenth	twenty-first	twenty-fifth	twenty-ninth
second	sixth	tenth	fourteenth	eighteenth	twenty-second	twenty-sixth	
third	seventh	eleventh	fifteenth	nineteenth	twenty-third	twenty-seventh	thirtieth
fourth	eighth	twelfth	sixteenth	twentieth	twenty-fourth	twenty-eighth	thirty-first

1st	5th	9th	13th	17th	21st	25th	29th
2nd	6th	10th	14th	18th	22nd	26th	
3rd	7th	11th	15th	19th	23rd	27th	30th
4th	8th	12th	16th	20th	24th	28th	31st

erste	fünfte	neunte	dreizehnte	siebzehnte
zweite	sechste	zehnte	vierzehnte	achtzehnte
dritte	siebte	elfte	fünfzehnte	neunzehnte
vierte	achte	zwölfte	sechzehnte	zwanzigste

einundzwanzigste	fünfundzwanzigste	neunundzwanzigste
zweiundzwanzigste	sechszwanzigste	
dreiundzwanzigste	siebenundzwanzigste	dreißeigste
vierundzwanzigste	achtundzwanzigste	einunddreißigst

ersten	fünften	neunten	dreizehnten	siebzehnten
zweiten	sechsten	zehnten	vierzehnten	achtzehnten
dritten	siebten	elften	fünfzehnten	neunzehnten
vierten	achten	zwölften	sechzehnten	zwanzigsten

einundzwanzigsten	fünfundzwanzigsten	neunundzwanzigsten
zweiundzwanzigsten	sechszwanzigsten	
dreiundzwanzigsten	siebenundzwanzigsten	dreißeigsten
vierundzwanzigsten	achtundzwanzigsten	einunddreißigsten

1.	5.	9.	13.	17.	21.	25.	29.
2.	6.	10.	14.	18.	22.	26.	
3.	7.	11.	15.	19.	23.	27.	30.
4.	8.	12.	16.	20.	24.	28.	31.

3. Prezentacja – zegar.

Przed zajęciami rozesłać uczniom na skrzynki mailowe oraz wykorzystać rzutnik medialny.

Telling the time

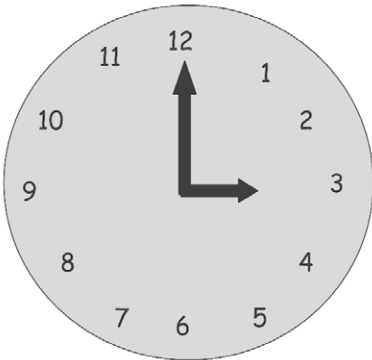

What's the time?
What time is it?

It's three o'clock.

The image shows a circular analog clock with numbers 1 through 12. The hour hand is pointing exactly at the 3, and the minute hand is pointing exactly at the 12. The clock is centered within a rectangular frame.

Telling the time

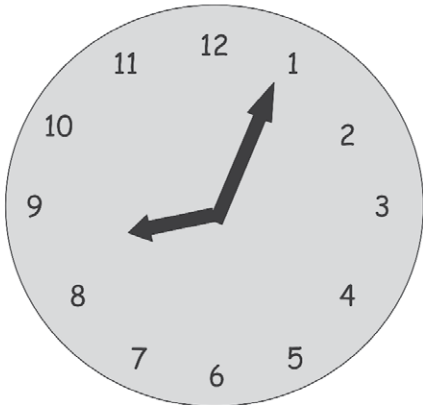

What's the time?
What time is it?

It's five past eight.

The image shows a circular analog clock with numbers 1 through 12. The hour hand is pointing slightly past the 8, and the minute hand is pointing at the 1. The clock is centered within a rectangular frame.

Telling the time

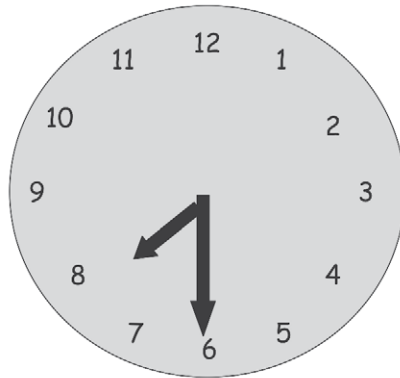

What's the time?

What time is it?

It's half past seven.

Telling the time

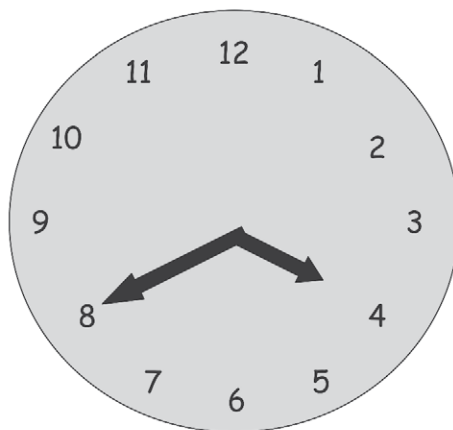

What's the time?

What time is it?

It's twenty to four.

Asking about the time

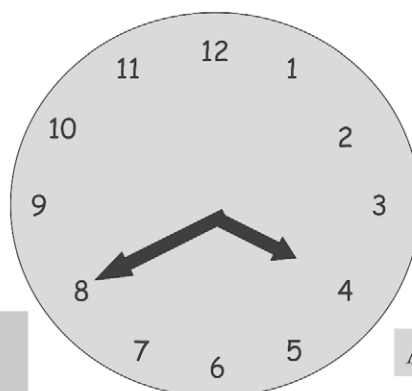

What time do you get up?

At seven o'clock.

What time does your mum start work?

From Monday to Saturday at 10 but on Sundays she doesn't work.

4. Karta samooceny (can-do-statement).

Pole dziaania Field of activity Betätigungsfeld	Umiejętności Ability Fertigkeiten	Już potrafię I already can Das kann ich schon	Jeszcze ćwiczę I'm still practising Das übe ich schon	To mój cel That's my goal Das ist mein Ziel
Sucham i rozumiem				
Czytam i rozumiem				
Rozmawiam				
Opowiadam	Opowiadam o porach roku, nazywam dni tygodnia, miesiące, określam godzinę.			
Piszę	Potrafię napisać prosty tekst dotyczący typowego dnia.			

*uczniowie zaznaczają krzyżykiem wa ściwe dla nich pole

Oznaczenie scenariusza: V2. 29–30

Temat zajęć: Podróż marzeń.

Przeznaczenie: uczniowie klas 4–6.

Cel ogólny: stworzenie planu wycieczki.

Cele szczegółowe:

- uczeń opracowuje szczegółowy plan wycieczki,
- uczeń opisuje swoje wymarzone/typowe/najlepsze wakacje.

Po zajęciach uczestnik:

- opowiada o swojej wycieczce,
- dokonuje samooceny.

Pomoce dydaktyczne:

- komputery z dostępem do Internetu,
- drukarka, skaner,
- flipchart/tablica suchościeralna z pisakami w ilości odpowiadającej liczbie uczestników lub standardowa tablica z kolorową kredą w ilości odpowiadającej liczbie uczestników/ewentualnie duża kartka papieru do ewaluacji lekcji („mówiąca ściana”).
- karta samooceny – zał. 1.

Metody pracy:

- praca w parach,
- praca w grupach,
- praca indywidualna.

Przebieg zajęć:

Lp.	Czynności nauczyciela	Czynności ucznia	Pomoce	Czas realizacji [min]	Uwagi
1.	Przywitanie i sprawdzenie obecności.		Dziennik zajęć pozalekcyjnych.	2	
2.	Przedstawienie celów zajęć.			3	
3.	Nauczyciel wraz z klasą określa informacje niezbędne do wykonania planu wycieczki. Następnie wraz z dziećmi utrwała poznane wcześniej struktury i słownictwo dotyczące podróży.	Uczniowie pracują w parach lub grupach max po 4 osoby przygotowują plan wycieczki. Decydują o: <ul style="list-style-type: none">• miejscu i długości pobytu,• sposobie transportu,• zakwaterowaniu,• miejscach do odwiedzenia,• rzeczach potrzebnych w czasie wycieczki. Następnie po ukończeniu pracy uczniowie tworzą wystawkę i wspólnie dokonują wyboru najbardziej interesującej wycieczki.	Komputery z dostępem do Internetu, kolorowe pisaki, kredki, kartki.	60	

4.		Każdy uczeń pracując indywidualnie opisuje swoje typowe/ulubione/wymarzone wakacje.	Komputery z dostępem do Internetu, kolorowe pisaki, kredki, kartki.	15	*Jeżeli mamy zbyt dużo czasu, uczniowie mogą opcjonalnie opowiadać sobie o swoich wakacjach, zadawać pytania.
5.	Przebieg lekcji – ewaluacja lekcji.	„Mówiąca ściana”: uczniowie podchodzą do kartki zawieszanej na ścianie i przy pomocy pisaka o kolorze odpowiadającym emocjom towarzyszącym uczestnikowi po zakończonej lekcji, wpisują swoje imię.	Arkusze papieru, pisaki, kredki.	5	
6.	Moja wiedza z zakresu znajomości słownictwa dotyczącego podróżowania i wakacji.	Każdy uczeń przy pomocy tabeli „can-do-statements”, czyli twierdzeń umiem/potrafię ocenia własne umiejętności.	Karty samooceny – zał. 1/ komputery*	5	*Jeżeli portfolio językowe będzie prowadzone w wersji elektronicznej.

Załączniki:

Zał1.Karta samooceny

Załącznik do scenariusza V2.29–30

1. Karta samooceny (can-do-statement).

Pole działania Activity/Betätigungsfeld	Umiejętność Ability/Fertigkeiten	Już potrafię I can/ Das kann ich schon	Jeszcze ćwiczę Still learning/ Das übe ich noch	To mój cel My goal /Das ist mein Ziel
Słucham i rozumiem				
Czytam i rozumiem	Potrafię zrozumieć prosty opis wakacji.			
Rozmawiam				
Opowiadam				
Piszę	Potrafię opisać w prosty sposób swoje wakacje.			

*uczniowie zaznaczają krzyżykiem właściwe dla nich pole

Uczniowie zaznaczają krzyżykiem właściwe dla nich pole:

Pole działania	Umiejętności	Już potrafię	Jeszcze ćwiczę	To mój cel
Słucham i rozumiem	Potrafię zrozumieć kogoś, kto mi się przedstawia i podaje proste informacje na swój temat.			
	Rozumiem opis rodziny kolegi.			
	Rozumiem opis pokoju/domu kolegi.			
	Potrafię zrozumieć proste wskazówki dotyczące drogi.			
Czytam i rozumiem	Potrafię zrozumieć proste zasady dotyczące bezpieczeństwa w Internecie.			
	Potrafię zrozumieć proste zasady dotyczące netykiety.			
	Potrafię zrozumieć prostego maila.			
	Potrafię zrozumieć prosty tekst, w którym ktoś się przedstawia.			
	Potrafię zrozumieć prosty opis rodziny.			
	Rozumiem prosty opis szkoły oraz jej wyposażenia.			
	Potrafię uzupełnić prostą ankietę dotyczącą hobby.			
	Potrafię zrozumieć prosty przepis kucharski.			
	Potrafię zrozumieć prosty opis dyscypliny sportowej.			
	Potrafię zrozumieć prosty opis wakacji.			
Rozmawiam	Potrafię podać proste informacje na swój temat (imię, wiek, skąd pochodzę, jakie mam zainteresowania).			
	Nazywam pomieszczenia oraz typowe przedmioty znajdujące się w tych pomieszczeniach.			
	Opowiadam o swojej szkole.			
	Rozmawiam na temat ulubionych dań, typowych posiłków.			
Opowiadam	Potrafię wymienić proste zasady dotyczące netykiety			
	Potrafię opowiedzieć o koledze/koleżance udzielając prostych informacji.			
	Opowiadam prostymi zdaniami o swojej rodzinie.			
	Opowiadam prostymi zdaniami o swoim domu.			
	Potrafię opowiedzieć o swoich zainteresowaniach.			
	Opowiadam o porach roku, nazywam dni tygodnia, miesiące, określam godzinę.			

Piszę	Potrafię zapisać proste zasady dotyczące bezpieczeństwa w Internecie.			
	Potrafię napisać prosty mail, w którym się przedstawiam.			
	Potrafię napisać prosty tekst (wizytówkę), w którym się przedstawiam.			
	Potrafię opisać swoją rodzinę nazywając jej członków.			
	Potrafię opisać swój dom lub pokój.			
	Potrafię opisać swoją szkołę.			
	Potrafię w prostych zdaniach opisać hobby (swoje lub kolegi).			
	Potrafię napisać prosty przepis kucharski.			
	Potrafię napisać prosty tekst dotyczący typowego dnia.			
	Potrafię opisać w prosty sposób wybrane święto.			
	Potrafię opisać w prostych zadaniach wybraną dyscyplinę sportową.			
	Potrafię opisać w prosty sposób swoje wakacje.			
	Potrafię opisać w prosty sposób miejsce, z którego pochodzę.			

Oznaczenie scenariusza: V.3.1

Temat zajęć: Gry i zabawy integracyjno-poznawcze.

Przeznaczenie: uczniowie klas 4–6

Cel ogólny: wzajemne poznanie uczestników grupy między sobą, stworzenie warunków do poprawnej komunikacji i zaufania, oraz przyjaznej atmosfery współpracy w grupie i zespołach zadaniowych.

Cele szczegółowe:

- Uczeń poznaje siebie i innych uczestników grupy.
- Uczeń rozwija umiejętności percepcyjno-motoryczne (spostrzegawczość, pamięć, wyobraźnię).
- Uczeń rozwija umiejętności umysłowe (synteza, analiza, porównanie, klasyfikowanie, abstrahowanie, rozumowanie, uogólnianie).
- Uczeń uczy się komunikacji interpersonalnej.
- Uczeń ćwiczy umiejętność pracy i współpracy.
- Uczeń przełamuje własną nieśmiałość.

Po zajęciach uczestnik:

- Zna lepiej innych uczestników.
- Pracuje w przyjaznej atmosferze.
- Potrafi komunikować się z innymi.
- Ufa uczestnikom grupy.
- Szanuje innych i własną osobę.
- Potrafi współpracować w grupie.
- Jest tolerancyjny dla różnych poglądów.
- Potrafi zakomunikować własne zdanie.

Pomoce dydaktyczne:

- Krzesła, piłka, plansze (zał.1), pisaki.

Metody pracy:

- Praca z całą grupą.
- Metody aktywizujące.
- Metoda działań praktycznych.

Przebieg zajęć:

Gry i zabawy wybiera nauczyciel, dostosowując je do charakteru grupy. W załączniku nr 1 znajdują się propozycje także innych zabaw integracyjno-poznawczych.

Lp.	Czynności nauczyciela	Czynności ucznia	Pomoce	Czas realizacji [min]	Uwagi
1.	Sprawdzenie obecności.		Dziennik zajęć pozalekcyjnych.	2	
2.	Przedstawienie celu bloku zajęć integracyjnych (zał.1).			3	
3.	Pierwsza zabawa integracyjna „Złap moje imię”.	Uczniowie siadają w kręgu i przedstawiają się swoimi imionami. Jedna osoba rzuca piłkę, osoba, która łapie ma powiedzieć imię osoby, która rzucała itd.	Krzeseła w kręgu, piłka.	3	
4.	Druga zabawa integracyjna „Ja jako...” Nauczyciel rozdaje plansze (zał.1).	Uczniowie otrzymują kartki, na których mają przedstawić siebie jako kwiat, zwierzę, instrument, krajobraz, postać historyczną. Potem każdy przedstawia swoją kartkę i krótko komentuje.	Plansza (zał. 2), pisaki.	10	
5.	Trzecia zabawa integracyjna „Wszyscy ci, którzy...” Czwarta zabawa integracyjna „Podium”.	Uczniowie siedzą w kręgu na krzesłach. Jeden uczestnik nie ma krzesła i stoi w środku kręgu i podaje hasło np. „Wszyscy ci, którzy lubią zupę pomidorową”. Osoby, które lubią zupę pomidorową muszą zamienić się miejscami. Osoba wydająca polecenie korzysta zajmując wolne miejsce itd. Uczniowie próbują znaleźć w grupie cechę wspólną łączącą trzy osoby. Kto taką znajdzie wywołuje te osoby na środek. Pozostali muszą zgadnąć jaka to cecha.	Krzeseła w kręgu.	10	
6.	Czwarta zabawa integracyjna „Podium”.	Uczniowie siedzą w kręgu na krzesłach. Jeden uczestnik nie ma krzesła i stoi w środku kręgu i podaje hasło np. „Wszyscy ci, którzy lubią zupę pomidorową”. Osoby, które lubią zupę pomidorową muszą zamienić się miejscami. Osoba wydająca polecenie korzysta zajmując wolne miejsce itd. Uczniowie próbują znaleźć w grupie cechę wspólną łączącą trzy osoby. Kto taką znajdzie wywołuje te osoby na środek. Pozostali muszą zgadnąć jaka to cecha.		9	
7.	Piąta zabawa integracyjna „Kategorie”. Nauczyciel wymienia jakieś kategorie ludzi np. okularnicy, sportowcy, miłośnicy psów.	Uczniowie stoją w dużym kręgu, na hasło nauczyciela, jeśli czują się członkiem danej kategorii robią mały krok w kierunku środka. Zabawa kończy się gdy ktoś dotrze do środka kręgu.		8	*

*jeśli pozostał czas można skorzystać z załącznika nr 1, w którym znajduje się opis dodatkowych gier i zabaw

Załączniki:

1. Opis gier i zabaw.
2. Plansza do zabawy „Ja jako...”.

OPIS PROPONOWANYCH GIER I ZABAW INTEGRACYJNO- POZNAWCZYCH

Złap moje imię

Wszyscy siedzący w kręgu przedstawiają się swoimi imionami. Jedna z osób dostaje piłkę, rzuca ją do kogoś. Osoba, która łapie, ma powiedzieć imię osoby, która rzucała i rzuca do następnej, ta łapie i mówi imię tej, która do niej rzuciła itd.

Ja jako...

Wszystkim uczestnikom rozdajemy przygotowane wcześniej kartki (co najmniej formatu A4), na których każdy ma się przedstawić w formie rysunku jako np. kwiat, zwierzę, instrument muzyczny, krajobraz, postać historyczna itp. Kartka do zabawy może wyglądać następująco:

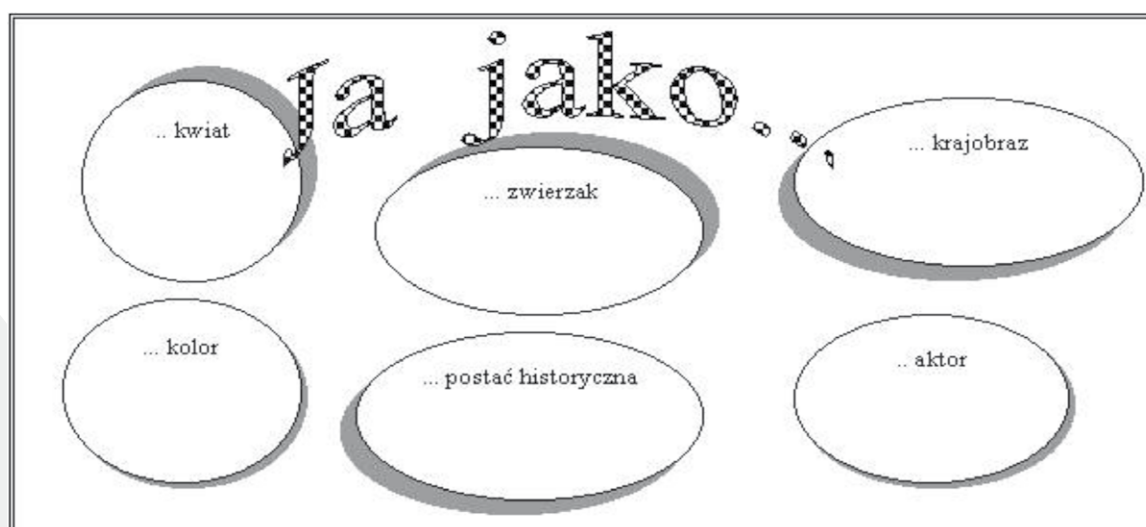

Po kilkunastu minutach, każdy przedstawia swoją kartkę i krótko ją komentuje. Pozostali nie komentują, nie oceniają, ale mogą pytać o to co ich zaintrygowało. Zabawa ta podobnie jak wcześniejsza sprzyja autorefleksji i lepszemu poznaniu się w grupie. Plansza znajduje się w załączniku 1.1.

Wszyscy, ci którzy.....

Dzieci siedzą w kręgu na krzesłach. Jeden uczestnik zabawy jest bez krzesła i staje w środku kręgu. On podaje hasła np.: wszyscy ci, którzy lubią zupę pomidorową. Wstają wtedy te osoby, które lubią zupę pomidorową i muszą zmienić swoje dotychczasowe miejsce. Osoba wydająca polecenia korzysta z okazji i w trakcie chwilowego zamieszania zajmuje wolne miejsce.

Inne polecenia:

- wszyscy ci, którzy mają na sobie coś czerwonego,
- wszyscy ci, którzy lubią cukierki,
- wszyscy ci, którzy mają siostrę,
- wszyscy ci, którzy mają długie włosy,
- wszyscy ci, którzy mają rower itp.

Podium

Każdy próbuje znaleźć cechę wspólną łączącą trzy osoby z grupy. Kto taką znajdzie, wówczas wywołuje dane osoby na środek. Pozostali muszą odgadnąć, jaka to cecha.

Kategorie

Wszyscy siedzą w kręgu, nauczyciel wymienia jakąś grupę ludzi, np. miłośnicy psów, sportowcy, okularnicy itp. Osoby, które czują się członkami tych grup wstają i robią mały krok w kierunku środka. Przy wymienianiu kolejnych albo stoją nieruchomo albo posuwają się do środka. Zabawa kończy się gdy ktoś dotrze do centrum.

Domino

„Domino” to gra polegająca na łączeniu takich samych elementów. Prowadzący staje w środku koła i mówi: „Jestem pierwszym elementem domina. Proszę do siebie kogoś kto, tak jak ja, ... lubi wesołe piosenki”. Kto pierwszy chwyci prowadzącego za rękę wygrywa i teraz on zaprasza kogoś o podobnych upodobaniach. Ostatnia osoba zamyka krąg i łączy nas wszystkich.

Pajęczynka

Dzieci stoją w kole i przerzucają sobie wzajemnie kłębek wełny lub nitki. Mówią jednocześnie swoje imiona, co lubią, lub witają się nawzajem. Przy przerzucaniu kłębka do kolegi można też wymagać podawania informacji dostosowanych do innych niż integracyjne cele lekcji. Efektem przerzucania kłębka jest pajęczynka.

Co ja tu robię?

1. Burza mózgów - wszystkie możliwe cele bycia w grupie. Ktoś zapisuje je na tablicy (powinno być ich bardzo dużo).
2. Każdy powód zapisany jest na dwóch kartkach.
3. Karty są mieszane i każdy gracz dostaje po 6 kart.
4. Gracze wymieniają się swobodnie kartkami, aż zostaną im w ręku trzy z najważniejszymi dla nich celami.
5. Po wymianie wszyscy siadają w kręgu i mówią, jakie trzy karty mają i dlaczego wybrali właśnie te.
6. Wybrane kartki są porównywane z listą zapisaną na tablicy; cele, które zostały wybrane są podkreślone.

Zgadnij o kogo chodzi

Jedna z osób staje plecami do pozostałych, a ktoś inny opisuje jednego z uczestników grupy. Ważne jest, żeby opis dawał pozytywny obraz tej osoby. W ciągu określonego czasu osoba stojąca tyłem musi zgadnąć, o kogo chodzi. Kiedy zgadnie wybiera następną osobę itd. (osoba stojąca tyłem może zamiast słuchać opisu, może sama zadawać pytania).

Oznaczenie scenariusza: V.3.2

Temat zajęć: Zajęcia plastyczne - wykonanie identyfikatorów.

Przeznaczenie: uczniowie klas 4–6

Cel ogólny: integracja grupy jako całości, oraz integracja uczestników w danej grupie, stworzenie przyjaznej atmosfery pracy, identyfikacja przynależności do grupy.

Cele szczegółowe:

- Uczeń integruje się w swoim zespole.
- Uczeń wypracowuje wspólnie z zespołem emblemat dla całej grupy.
- Uczeń wyraża własne zdanie, jest kreatywny.
- Uczeń słucha innych uczestników, szanuje ich zdanie.
- Uczeń koncentruje uwagę na zadaniu nie na sobie.

Po zajęciach uczestnik:

- Jest zintegrowany z grupą.
- Potrafi wyrazić własne zdanie.
- Przyjmuje propozycje innych i potrafi je ocenić.
- Przyjmuje krytykę konstruktywną.
- Posiada swój emblemat identyfikujący go ze swoim zespołem.
- Czuje przynależność do swojego zespołu.

Pomoce dydaktyczne:

W zależności od wybranej techniki :

- Kolorowe drukarki, lub kolorowy papier (emblematy mogą być wykonane na komputerze).
- Farby, pędzle.
- Pisaki, kredki, mazaki.
- Papier kolorowy, klej, nożyczki.
- Puste identyfikatory (z agrafką do przypięcia) dla całej grupy.

Wykonane identyfikatory powinny być noszone podczas wszystkich zajęć.

Metody pracy:

- Praca w zespołach.
- Metody w zależności od wybranej techniki artystycznej.

Przebieg zajęć:

Lp.	Czynności nauczyciela	Czynności ucznia	Pomoce	Czas realizacji [min]	Uwagi
1.	Zapoznanie z tematem lekcji i rozdanie pustych identyfikatorów.		Identyfikatory.	1	
2.	Nauczyciel rozkłada pomoce służące do wykonania identyfikatorów.	Uczniowie w zespołach opracowują koncepcje swoich zespołowych (nie powinny być indywidualne) identyfikatorów. Można wymyślić nazwę zespołu w języku niemieckim (jeden wyraz).		9	*
3.		Uczniowie biorą narzędzia, które są im potrzebne do pracy i przystępują do realizacji projektu. Każda grupa wykonuje 5 takich samych identyfikatorów.	Narzędzia pracy.	24	Identyfikatory mogą być zaprojektowane na komputerze i wydrukowane na kolorowej drukarce (wkłady do gotowych identyfikatorów).
4.	Nauczyciel może zadawać pytania o inspirację takiego pomysłu.	Uczniowie prezentują swoje identyfikatory.		5	
5.	Pod kierunkiem nauczyciela.	Uczniowie przypinają identyfikatory i sprzątajną salę.		3	Od tej chwili powinny być noszone na każdych zajęciach.
6.	Ewaluacja zajęć.	Uczniowie oceniają zajęcia przy pomocy „mówiącej ściany”.	Kartka papieru przyklejona na ścianie, kredki/pisaki.	3	Każdemu kolorowi jest przyporządkowany nastroj np. czarny złość, Karta do ewaluacji wisi na ścianie, uczniowie podchodzą i wpisują swoje imię takim kolorem, który odpowiada ich nastrojowi.

*Wykonanie identyfikatorów może polegać na zaprojektowaniu wewnętrznego elementu gotowych identyfikatorów, mogą to być także inne pomysły np. wykonanie emblematu na niewielkim kartoniku, wtedy należy jednak pomyśleć wcześniej w jaki sposób można będzie emblematy przyczepić do ubrania.

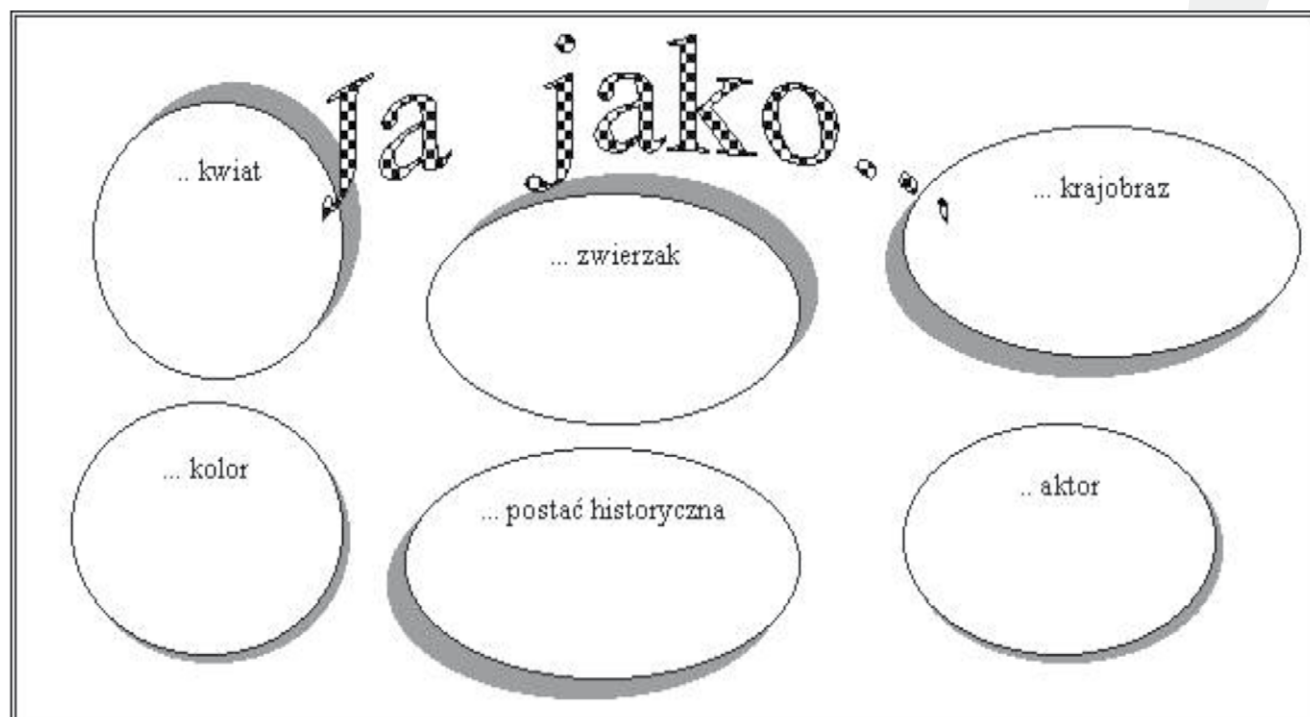

Oznaczenie scenariusza: V.3.3

Temat zajęć: Gry i zabawy integracyjno - ruchowe.

Przeznaczenie: uczniowie klas 4–6

Cel ogólny: integracja grupy, doskonalenie umiejętności współpracy, przestrzegania ustalonych reguł i zasad, praca nad sobą.

Cele szczegółowe:

- Uczeń integruje i identyfikuje się z grupą.
- Uczeń doskonali sprawność motoryczną (siła, wytrzymałość, zręczność, szybkość).
- Uczeń stara się przestrzegać obowiązujących zasad i norm.
- Uczeń współdziała w grupie i dla grupy.
- Uczeń kształtuje takie cechy charakteru jak: dokładność, panowanie nad sobą, śmiałość, zdyscyplinowanie, ambicja.
- Uczeń przestrzega zasad fair-play podczas współzawodnictwa.

Po zajęciach uczestnik:

- Jest zintegrowany z grupą.
- Zna obowiązujące zasady i normy.
- Potrafi współdziałać w grupie i dla grupy.
- Jest dokładny, śmiały, zdyscyplinowany i ambitny, panuje nad swoimi emocjami.
- Zna zasady fair-play obowiązujące w rywalizacji i ich przestrzega.

Pomoce dydaktyczne:

- Krzesła.

Metody pracy:

- Praca z całą grupą.

Przebieg zajęć:

Gry i zabawy wybiera nauczyciel, dostosowując je do charakteru grupy. W załączniku znajdują się propozycje także innych zabaw integracyjno-ruchowych.

Lp.	Czynności nauczyciela	Czynności ucznia	Pomoce	Czas realizacji [min]	Uwagi
1.	Sprawdzenie obecności.		Dziennik zajęć pozalekcyjnych.	2	
2.	Nauczyciel zapoznaje grupę z tematem zajęć (zał.3).			2	
3.	Pierwsza zabawa integracyjna „Pomnik grupy”.	Uczniowie siedzą w kole. W środku jeden uczeń przyjmuje pozycję zastygając w „posąg”. Inni nadają rzeźbie tytuł. Następnie do pomnika dołącza inna osoba (nowy tytuł). Kontynuacja aż powstanie pomnik grupy.		9	
4.	Druga gra integracyjna „łańcuch przyjaźni”.	Uczniowie chwytają się za ręce tworząc łańcuch. Osoba na początku wykonuje polecenia prowadzącego.		7	
5.	Trzecia gra integracyjna „Zaczarowany staw”.	Uczeń z zasłoniętymi oczami stoi na środku. Pozostali poruszają się koło niego do momentu gdy powie „zaczarowany staw”. Wtedy osoba ta zaczyna się poruszać wśród nieruchomych postaci, dotykając je zgaduje kto to jest.		8	
6.	Trzecia zabawa integracyjna „Kółko i krzyżyk”.	Ustawiamy 3 rzędy po 3 krzesła. Dzielimy grupę na „kółka” i „krzyżyki”, które stoją naprzeciw siebie. Nauczyciel woła np. „kółko” i osoba z grupy kółek musi szybko zająć miejsce na krześle. „Kółka” trzymają ręce złożone nad głową tak by tworzyły koło, „krzyżyki” ręce skrzyżowane na piersi.	Krzesła.	9	
7.	Czwarta zabawa integracyjna „Kto najwyższy”.	Uczniowie stoją na krzesłach w ciasnym kręgu. Wszyscy muszą ustawić się według wzrostu (nauczyciel wskazuje początek) nie dotykając podłogi.	Krzesła.	8	

Załączniki:

3. Opis gier i zabaw.

OPIS PROPONOWANYCH GIER I ZABAW INTEGRACYJNO- RUCHOWYCH

Pomnik grupy

Dzieci siadają w kole. Jeden uczeń wychodzi na środek i przyjmuje pozycję, zastygając w „posąg”. Grupa nadaje rzeźbie tytuł. Następny uczeń dołącza do osoby stojącej na środku i dodaje swój układ do pierwotnej rzeźby. Dzieci nadają jej nowy tytuł. Można kontynuować tworzenie rzeźby tak długo, póki nie powstanie pomnik całej grupy.

Łańcuch przyjaźni

Dzieci chwytają się za ręce, tworząc długi łańcuch przyjaźni. Osoba, która jest na początku łańcucha wykonuje polecenia podawane przez prowadzącego (np. prowadź łańcuch powoli, prowadź w całkowitej ciszy, prowadź szybko, prowadź skacząc na jednej nodze, prowadź w rytm melodii itp.) Polecenia podawane są szybko i po chwili następuje zmiana prowadzącego.

Zaczarowany staw

Uczeń z zasłoniętymi oczami stoi w środku. Pozostali uczniowie poruszają się dookoła niego do momentu, kiedy powie on: zaczarowany staw. Wtedy osoba z zasłoniętymi oczami zaczyna poruszać się wśród nieruchomych postaci i dotyka twarzy pierwszego napotkanego ucznia, zgadując, kto to jest. Jeśli odgadnie, zdejmuje opaskę z oczu. W przeciwnym razie próbuje od nowa.

Kółko i krzyżyk

Uczestnicy ustawiają w pokoju trzy rzędy po trzy krzesła w odległości ok. pół metra każde. Dzielą się na grupę „kółek” i grupę „krzyżyków” i ustawiają się w dwóch rzędach naprzeciwko siebie. Kiedy prowadzący woła: kółko - jedna z osób z tej grupy biegnie i zajmuje któreś krzesło, trzymając ręce złożone nad głową tak, by tworzyły koło. Biegący musi usiąść na krześle, zanim prowadzący powoli odliczy do pięciu. Kiedy prowadzący woła: krzyżyk - osoba z grupy „krzyżyków” biegnie i siada na krześle z rękami skrzyżowanymi na piersi. Prowadzący kolejno wywołuje „kółka” i „krzyżyki”, dopóki któryś z zespołów nie wygra. Zabawę można powtórzyć kilka razy, zaczynając od przegranego zespołu.

Kto najwyższy

Ustawiamy krzesła w bardzo ciasnym kręgu, każdy staje na swoim krześle. Osoba prowadząca wskazując na jedno krzesło wyznacza umowny początek kręgu. Zadanie polega na tym, aby wszyscy uczestnicy ustawili się na krzesłach wg wzrostu. Wolno przemieszczać się tylko po krzesłach, nie wolno dotykać podłogi.

Sałatka owocowa

Każdy siedzi na swoim krześle. Krzesła ustawione są w okrąg. Odliczamy do 4. I teraz : 1 to banan, 2 to jabłko, 3 to kiwi, 4 to gruszka. Jedna osoba stoi w środku, dla niej brakuje krzesła, dlatego wymienia nazwę jakiegoś owocu. Każda osoba, która usłyszy swój owoc, musi zmienić miejsce. Wtedy osoba będąca w środku zajmuje jak najszybciej wolne miejsce, a osoba, która teraz została bez miejsca, wymienia nazwę innego owocu. Można wymieniać więcej niż jedną nazwę, albo po prostu krzyknąć: SAŁATKA OWOCOWA. Wtedy każdy musi zmienić miejsce.

W tą zabawę można bawić się również w taki sposób, że osoba w środku koła mówi jakąś właściwość (cechę), a osoby które się nią charakteryzują zamieniają się miejscami, np. „zamieniają się miejscami wszyscy ci, którzy mają jasne skarpetki, mają blond włosy, są wyżsi niż 1,7 m” itd.

Przesiadka po okręgu Potrzebne: ew. karty do gry

Wszyscy siedzą na krzesłach ustawionych w okrąg. Każdemu dają się jedną kartę. Następnie prowadzący losuje kartę z talii i wszystkie osoby, które mają kartę w tym samym kolorze przesiadają się o jedno miejsce w prawo, nawet jeśli ktoś tam siedzi (wtedy trzeba sięść na kolanach). Przesiadać się mogą tylko osoby, na których nikt nie siedzi. Nie ma ograniczeń co do liczby osób siedzących sobie na kolanach. Wygrywa ten, kto pierwszy wróci na swoje miejsce po obejściu całego koła. Innym wariantem tej zabawy może być wybieranie osób, które mogą się przesiąść, przez prowadzącego, np. przesiada się ten kto ma białe skarpetki, ten kto ma powyżej 1,8 m wzrostu, tylko kobiety, osoby o jasnych włosach itp.

Dyrygent

Losujemy jedną osobę, która wychodzi z pokoju. Pozostali siadają w kole na podłodze. Jeden z nich zostaje wybrany dyrygentem orkiestry. Należy zrobić to cicho, żeby osoba, która wyszła z pokoju nie dowiedziała się, kto jest dyrygentem. Dyrygent ma za zadanie pokazać na migi grę na jakimś instrumencie. Pozostali muszą go naśladować. Osoba, która wyszła z pokoju, siada w środku koła i próbuje znaleźć dyrygenta. Dyrygent niepostrzeżenie zmienia pokazywane instrumenty. Jeśli jest zidentyfikowany, zostaje następną osobą, która będzie szukać nowego dyrygenta.

Podaj dalej kamień

W otwartym naczyniu (plastikowa miska, kosz lub wykopany w ziemi dołek) znajduje się około pięćdziesięciu kamieni o różnym kształcie i wielkości. Każdy zawodnik uzbrojony jest w łyżkę. Uczestnicy dzielą się na dwie grupy, które siedzą w rzędzie naprzeciwko siebie na krzesłach lub na ziemi. Na jednym końcu szeregu postawione jest naczynie z kamieniami (wspólne dla obu drużyn). Na sygnał startu pierwsze osoby w szeregu podnoszą przy pomocy łyżki kamień i podają go następnej osobie, kładąc na jej łyżce. W ten sposób kamień wędruje od jednego zawodnika do drugiego, aż ostatni położy go na ziemi. W międzyczasie jednak transportowany jest już drugi i trzeci, i kolejny kamień. Na koniec liczymy, ile kamieni przetransportowała każda z drużyn.

Oznaczenie scenariusza: V.3.4

Temat zajęć: Gry i zabawy integracyjne – sportowe lub przejażdżka rowerowa.

Przeznaczenie: uczniowie klas 4–6

Cel ogólny: integracja grupy, identyfikacja z grupą, doskonalenie umiejętności współdziałania w grupie, przyswojenie zasad fair-play przy rywalizacji.

Cele szczegółowe:

- Uczeń integruje się z zespołem.
- Uczeń doskonali sprawność motoryczną (siła, wytrzymałość, zręczność, szybkość).
- Uczeń współdziała w grupie i dla grupy.
- Uczeń kształtuje takie cechy charakteru jak: dokładność, panowanie nad sobą, śmiałość, zdyscyplinowanie, ambicja.
- Uczeń zachowuje się odpowiednio w toku współzawodnictwa i sportowej walki.

Po zajęciach uczestnik:

- Uczeń jest zintegrowany z grupą.
- Uczeń zna zasady fair-play sportowej rywalizacji.
- Uczeń ma świadomość, że ma swój wkład w wyniki rywalizacji całego zespołu.

Pomoce dydaktyczne:

- Zajęcia powinny być przeprowadzone w przeznaczony do tego sali (duża sala lub sala gimnastyczna), albo na zewnątrz np. na boisku.
- Piłka duża, piłka tenisowa, rakieta tenisowa (może być badminton lub tenis stołowy), skakanka, kubek, kartki papieru, długopis, gazeta, koło hula-hop.

Metody pracy:

- Gry zespołowe.
- Zawody sportowe.

Przebieg zajęć:

Przytoczone tu konkurencje są tylko propozycją. Zajęcia należy przeprowadzić zgodnie z realnymi warunkami w danym obiekcie. Można też całe zajęcia przeznaczyć na gry zespołowe (piłka nożna, siatkówka, koszykówka, zawody tenisa stołowego itp.) w przypadku gdy istnieją ku temu warunki.

Lp.	Czynności nauczyciela	Czynności ucznia	Pomoce	Czas realizacji [min]	Uwagi
1.	Sprawdzenie obecności Zespoły są ubrane w swoje koszulki.		Dziennik zajęć pozalekcyjnych.	1	
2.	Zapoznanie z tematem zajęć (zał.4).			2	
3.	I konkurencja „Skakanka”.	Przedstawiciel grupy skacze przez skakankę. Pozostali członkowie zespołu wypisują na kartce dyscypliny sportowe w j. niemieckim. Błąd podczas skakania powoduje przerywanie zadania. Zadanie trwa 1 min.	Skakanka, kartka papieru, długopis lub pisak.	2	

4.	II konkurencja Hula-hop.	Zespół łąpie się za ręce tworząc obwód zamknięty. Jeden z zawodników (oznaczony np. szarfą) ma założone na ramię koło hula-hop. Zadanie polega na przechodzeniu przez koło kolejnych zawodników, tak by nie zerwać obwodu. Czas trwania 1 min.		3	Jeśli zadanie jest trudne do wykonania w zespołach 3-osobowych należy połączyć 2 zespoły (patrz zał.3).
5.	III konkurencja „Rzuty piłeczką tenisową do celu”.	Członkowie zespołu w kolejności oddają 6 rzutów do kubła w określonej odległości. Wynik jest sumowany.	Piłeczka tenisowa, kubek.	5	
6.	IV konkurencja „Sztafeta pisana”.	Zespół losuje hasło. Członkowie zespołu biegają z piłeczką na rakieta (tenisowej, może być badminton lub tenis stołowy) do określonego miejsca, tam kładzie kolejną sylabę wylosowanego hasła. Mierzymy czas wykonanego zadania.	Piłeczka, rakietka, kartka papieru, długopis/pisak, hasła do rozlosowania (zał. 5) *w dwóch wersjach językowych do wyboru (język angielski lub niemiecki).	7	
7.	V konkurencja „Sztafeta wahadłowa ze skakanką”.	Pierwszy zawodnik biegnie skacząc przez skakankę do określonego miejsca, zostawia skakankę i biegnie do swojego zespołu, następny zawodnik biegnie do wyznaczonego miejsca i wraca skacząc przez skakankę. Mierzymy czas wykonania zadania.	Skakanka.	2	
8.	VI konkurencja „Bieg z gazetą”.	Członkowie zespołu biegają do określonego miejsca z rozłożoną na klatce piersiowej gazetę. Gazety nie wolno przytrzymywać rękami. Zostawiają gazetę (np. przy pacholku) i wracają. Następny zawodnik biegnie do pacholka i wraca z gazetą na klatce piersiowej.	Gazeta.	3	
9.	VII konkurencja „Wyścig kulawych strusi”.	Uczestnicy przyjmują pozycję „strusia” przekładają jedną rękę pod kolanem uniesionej jednej nogi i chwytają za nos. Na sygnał biegają do mety na odcinku np. 5 m.		5	
10.	VIII konkurencja „Brygada murarska”.	Zawodnicy stoją w szeregu w metrowych odległościach. Obok pierwszego zawodnika leży 5 przedmiotów (piłka, klocek, koło hula-hop, itp.). Na sygnał pierwszy zawodnik przekazuje pierwszy przedmiot drugiemu zawodnikowi, nie ruszając się z miejsca, zaraz potem następny przedmiot. Mierzymy czas, w którym wszystkie przedmioty znajdą się przy ostatnim zawodniku.	Przedmioty do przekazywania: piłka, klocek, hula-hop itp.	3	
11.	IX konkurencja „Wyścig raków”.	Zawodnicy wykonują podpór tyłem i układają na brzuchu piłkę i poruszają się przodem do pacholka okrążając go i wracają tyłem. Mierzymy czas wykonania zadania.		5	
12.	X konkurencja „Skoki dodawane”.	Zawodnik wykonuje skok w dal, następny zawodnik wykonuje skok z miejsca, do którego skoczył poprzedni zawodnik. Mierzymy długość wszystkich skoków.		5	
13.	Ewaluacja zajęć.	Uczniowie oceniają zajęcia przy pomocy „mówiącej ściany”.	Kartka papieru przyklejona na ścianie, kredki/pisaki.	3	Każdemu kolorowi jest przyporządkowany nastrój np. czarny złość, Karta do ewaluacji wisi na ścianie, uczniowie podchodzą i wpisują swoje imię takim kolorem, który odpowiada ich nastrojowi.
14.	Podsumowanie konkurencji i ogłoszenie zwycięskiej grupy.			2	

Załączniki:

4. Opis zabaw sportowych.

5. Hasła do zabawy „Sztafeta pisana”.

OPIS PROPONOWANYCH GIER I ZABAW SPORTOWYCH

Proponowane gry sportowe mogą być realizowane jednocześnie dla wszystkich drużyn wg ustalonej kolejności (wtedy należy zwiększyć ilość rekwizytów) lub traktowane jako stacje zadań.

Skakanka

Dowolnie wybrana osoba, na sygnał sędziego głównego, zaczyna skakać przez skakankę. Pozostali zawodnicy w tym czasie wypisuje na arkuszu papieru jak największą liczbę dyscyplin sportowych w j. niemieckim. Piszemy wyłącznie drukowanymi literami!

Podczas przeskoków przez skakankę przerywa próbę. Zabawa trwa 1 min. O punktacji decyduje ilość poprawnie wypisanych dyscyplin.

Hula-hop

Wszyscy zawodnicy łapią się za ręce, tworząc obwód zamknięty. Jeden z ćwiczących ma założone na ramię koło „Hula-hop” i oznaczony jest szarfą. Zadanie polega na przechodzeniu kolejnych zawodników przez „Hula-hop” tak, aby przez koło przeszły wszystkie osoby. Próba nie zostanie zaliczona wówczas, gdy zawodnicy „zerwą obwód”, czyli puszczą swoje ręce. O punktacji decyduje ilość osób, które przeszły przez koło „Hula-hop”. Startujemy na komendę sędziego głównego. Zadanie trwa 1 min. Jeśli zadanie będzie trudne do wykonania w zespołach trzyosobowych można połączyć dwa zespoły, mieszając ich członków (na przemian z jednego i z drugiego zespołu) i przyznać punkty osobom z obu zespołów, które przeszły przez koło.

Rzuty piłeczką tenisową do kubła

Zadaniem każdego z zawodników jest oddać kolejno po sześć rzutów piłeczką tenisową do kubła z określonej odległości. Technika rzutu jest dowolna konieczne jest jednak by piłka po rzucie została w kubku. Punktację zespołu stanowi liczba piłek które pozostaną w kubku pomnożona przez 5.

Sztafeta pisana

Bieg po prostej do pachołka z piłeczką niesioną na rakiecie tenisowej. Za pachołkiem każdy kolejny zawodnik kładzie jedną sylabę wylosowanego wcześniej wyrazu, następnie obiega pachołek i jak najszybciej wraca do swojej drużyny. W drodze powrotnej zawodnik biegnie trzymając piłeczkę i raketkę w dowolny sposób. Kolejny zawodnik startuje, gdy jego poprzednik minie linię startu i przekaze raketkę z piłeczką. Zadanie uznajemy za wykonane wówczas, gdy cała drużyna po wykonaniu biegu zajmie pozycję siadu skrzyżnego w rzędzie i podniesie w górę rękę.

Sztafeta wahadłowa ze skakanką

Pierwszy zawodnik drużyny wykonuje przeskoki przez skakankę krokiem biegowym do pachołka, zostawia skakankę za pachołkiem, obiega pachołek i jak najszybciej wraca do swojej drużyny. Kolejny zawodnik startuje, gdy jego poprzednik minie linię startu i biegnie po pozostawioną za pachołkiem skakankę, podnosi ją i przeskokami powraca na start. Zadanie uznajemy za wykonane wówczas, gdy cała drużyna po wykonaniu biegu zajmie pozycję siadu skrzyżnego w rzędzie i podniesie w górę rękę.

Bieg z gazetą

Bieg po prostej do pachołka z rozłożoną na klatce piersiowej gazetą. Gazety nie wolno przytrzymywać rękoma. Przy pachołku należy zostawić gazetę i szybko powrócić na linię startu. Kolejny zawodnik startuje po gazetę, rozkłada ją na klatkę piersiową i biegiem wraca do drużyny. Zadanie uznajemy za wykonane wówczas, gdy cała drużyna po wykonaniu biegu zajmie pozycję siadu skrzyżnego w rzędzie i podniesie w górę rękę.

Wyścig kulawych strusi

Wyścig kulawych strusi : przed linią startu każdy uczestnik przyjmuje pozycję strusia, przekłada jedną rękę pod kolanem uniesionej nogi i chwyta za nos. Na sygnał skacze do mety. Zespół ma do pokonania odcinek 5 metrów, wygrywa zespół który zrobi to w najkrótszym czasie.

Brygada murarska

Drużyna w szeregu- rozstawiona: pierwszy zawodnik na linii startowej- między zawodnikami odległość około 1m. Obok pierwszego zawodnika leżą różne przedmioty (piłka, klocek, hula-hop itp.)-5 sztuk. Na sygnał startu pierwszy zawodnik przekazuje po kolei przedmioty leżące obok niego kolejnemu zawodnikowi itd. Do ostatniego zawodnika, który jako murarz układa je przed sobą. Przedmioty w każdej drużynie można przekazywać w dowolnej kolejności. Podawany przedmiot nie może ominąć żadnego zawodnika z drużyny. Przedmiot może być rzucony na podłoże przez ostatniego zawodnika. Czas zatrzymujemy, gdy ostatni przedmiot zostanie umieszczony na podłożu przez ostatniego zawodnika. O kolejności drużyn decyduje najkrótszy czas wykonania ćwiczenia.

Wyścig raków

Pierwszy zawodnik drużyny wykonuje podpór tyłem, układa piłkę koszykową na brzuchu. W takiej pozycji zawodnik porusza się przodem do pachołka, obchodzi pachołek i tyłem wraca na linię startu. Kolejny zawodnik startuje, gdy jego poprzednik minie linię startu i przekazuje piłkę. Zadanie uznajemy za wykonane wówczas, gdy cała drużyna po wykonaniu biegu zajmie pozycję siadu skrzyżnego w rzędzie i podniesie w górę rękę.

Skoki dodawane

Wyznaczamy linię startową. Za nią ustawia się drużyna. Pierwszy z zawodników wykonuje skok w dal z miejsca obunóż, sprzed linii startowej. Sędzia zaznacza ostatni ślad. Następny zawodnik wykonuje próbę startując sprzed miejsca lądowania poprzednika, itd. Po wykonaniu próby przez całą drużynę wykonywany jest pomiar odległości od linii startowej do ostatniego śladu lądowania. O kolejności miejsc w konkurencji decyduje kolejność osiągniętych wyników (od najdłuższego do najkrótszego).

Bieg z woreczkiem

Wyznaczona linia startowa. 5m od niej wyznaczona pierwsza linia, a 15m- linia druga. Na obu liniach układamy hula-hop (tak aby krawędzie hula-hop bliższe linii startowej leżały na wyznaczonych liniach). W pierwszym hula-hop leżą 2 woreczki. Drużyna ustawia się przed linią startu w rzędzie. Na sygnał startera pierwszy zawodnik z drużyny biegnie do pierwszego hula-hop, bierze 1 woreczek i przenosi go do drugiego koła, kładzie (woreczek może być rzucony do koła, ale cały musi znajdować się w kole - nie na obręczy). Wraca po drugi woreczek i znowu go przenosi do koła drugiego, kładzie i wraca do rzędu dotykając w dłoń następnego zawodnika z drużyny. Jest to sygnał startu dla kolejnego zawodnika, który biegnie do drugiego hula-hop i przenosi 1 woreczek do pierwszego koła, kładzie i wraca po drugi woreczek, kładzie w pierwszym kole i wraca do drużyny. Dotyka w dłoń następnego zawodnika, który wykonuje czynność pierwszego zawodnika. O kolejności decyduje krótszy czas wykonania próby przez całą drużynę. Czas mierzymy od sygnału startu do ukończenia próby przez ostatniego zawodnika (położenie drugiego woreczka do koła przez ostatniego zawodnika).

Kozłowanie

Linia startu. Drużyna stoi w rzędzie przed linią startu. Pierwszy zawodnik trzyma piłkę do mini kosza. Na odcinku 20 m od linii startowej ustawiono 10 stojaków. Na sygnał startera pierwszy zawodnik kozłuje piłkę slalomem między stojakami do ostatniego, obiega go i wraca kozłując piłkę po prostej. Przekazuje piłkę następnemu zawodnikowi, itd. Stoper zatrzymujemy w momencie minięcia linii startu przez ostatniego zawodnika w drodze powrotnej. O kolejności drużyn decyduje najkrótszy czas wykonania ćwiczenia.

BA NA NE

AN RU FEN

AR BEI TEN

EIN PACK EN

AUF WA CHEN

P O L I C E M A N

C A L E N D A R

W E D N E S D A Y

B A S K E T B A L L

C U C U M B E R

Oznaczenie scenariusza: V.3.5 i V.3.6

Temat zajęć: Widowisko muzyczne (2 h).

Przeznaczenie: uczniowie klas 4–6

Cel ogólny: integracja grupy, doskonalenie sprawności językowych poprzez piosenkę.

Cele szczegółowe:

- Uczeń integruje się z grupą.
- Uczeń współpracuje w zespole.
- Uczeń ma przydzielone zadanie i stara się je wykonać jak najlepiej.
- Uczeń stara się wykazywać własną inwencję.
- Uczeń dba o całość widowiska.
- Uczeń śpiewa piosenkę w języku obcym.
- Uczeń ma możliwość zaprezentowania swoich uzdolnień i talentów.

Po zajęciach uczestnik:

- Jest zintegrowany z grupą.
- Zna zasady współpracy w zespole i ich przestrzega.
- Potrafi zaśpiewać piosenkę w języku obcym.
- Jest kreatywny, wykazuje własną inwencję.
- Potrafi wypracować w zespole produkt końcowy i dba o jego pozytywny wizerunek.

Pomoce dydaktyczne:

- Tekst piosenki skopiowany dla każdej grupy.
- Podkład muzyczny.
- Prowizoryczne instrumenty.
- Osobne pomieszczenia dla grup w celu opracowania choreografii i przeprowadzenia prób.
- Sprzęt grający.
- Wspólne stroje dla poszczególnych zespołów np. koszulki w tym samym kolorze.

Metody pracy:

- Praca z całą grupą.
- Praca w zespołach.
- Prezentacje - występy zespołów.

Przebieg zajęć:

Lp.	Czynności nauczyciela	Czynności ucznia	Pomoce	Czas realizacji [min]	Uwagi
1.					
2.					
3.					
4.					
5.					
6.					
7.					































